

# OPEL CASCADA

Manual de Instruções



Wir leben Autos.





---

# Índice

Introdução .....	2
Informação breve e concisa .....	6
Chaves, portas, janelas .....	22
Bancos, sistemas de segurança .....	48
Arrumação .....	70
Instrumentos, elementos de manuseamento .....	79
Iluminação .....	113
Climatização .....	127
Condução e funcionamento .....	137
Conservação do veículo .....	189
Serviço e manutenção .....	236
Dados técnicos .....	239
Informação do cliente .....	251
Índice remissivo .....	254

## Introdução

Combustível

Designação

Óleo de motor

Graduação

Viscosidade

Pressão dos pneus

Tamanho dos pneus

À frente

Atrás

Pneus de Verão

Pneus de Inverno

Pesos

Peso bruto autorizado do veículo

- Tara, versão base

= Carga do veículo

## Dados específicos do veículo

Queira introduzir os dados do veículo na página anterior para os manter em local acessível. Esta informação está disponível nas secções "Serviço e manutenção" e "Dados Técnicos" e consta também da placa de identificação do veículo.

## Introdução

O seu veículo é composto por tecnologia avançada, segurança e características que o tornam económico e amigo do ambiente.

Este Manual de Instruções dá-lhe toda a informação necessária para conduzir o seu veículo de forma segura e eficiente.

Certifique-se que os passageiros estão cientes do possível risco de acidente e ferimentos que poderão resultar da utilização indevida do veículo.

Deve respeitar sempre as leis e regulamentos específicos do país em que se encontra. Essas leis podem ser diferentes da informação contida neste Manual de Instruções.

Quando este Manual de Instruções fizer referência a uma visita ao concessionário, recomendamos que visite o seu Reparador Autorizado Opel.

Todos os Reparadores Autorizados Opel fornecem um serviço de primeira a preços razoáveis. Os mecânicos experientes formados pela Opel trabalham segundo instruções específicas da Opel.

O pacote de literatura do cliente deve estar sempre à mão, no veículo.

## Utilize o Manual de Utilização

- Este manual descreve todas as opções e características disponíveis neste modelo.

**Algumas descrições, incluindo as de funções de visores e menu, poderão não se aplicar ao seu veículo devido à variante de**

**modelo, especificações do país, equipamento especial ou acessórios.**

- O capítulo "Informação breve e concisa" dar-lhe uma ideia geral.
- O índice no início deste manual e em cada secção indica a localização da informação.
- O índice permitir-lhe-á procurar informação específica.
- Neste Manual de Instruções as figuras ilustram veículos com volante à esquerda. Nos veículos com volante à direita a operação é semelhante.
- O Manual de Instruções utiliza as designações de motor de fábrica. As designações de mercado correspondentes constam da secção "Dados Técnicos".
- As direcções indicadas, p. ex. esquerda ou direita ou dianteira ou traseira, referem-se sempre ao sentido de marcha.

- Os ecrãs de visualização do veículo poderão não suportar o seu idioma específico.
- As mensagens do visor e a etiquetagem interior são escritas a **negrito**.

## Perigo, Aviso e Atenção

### Perigo

O texto assinalado com  **Perigo** fornece informação sobre risco de lesão fatal. Desrespeitar essa informação pode colocar a vida em perigo.



### Aviso

O texto assinalado com  **Aviso** fornece informação sobre risco de acidente ou lesão. Desrespeitar essa informação pode causar lesões.

### Atenção

O texto assinalado com **Atenção** fornece informação sobre possíveis danos no veículo. Desrespeitar essa informação pode causar danos no veículo.

## Símbolos

As referências às páginas são indicadas por .  significa "consultar página".

Desejamos-lhe muitas horas de condução agradável.

**Adam Opel AG**



## Informação breve e concisa

## Informação acerca da condução inicial

### Destrancar o veículo



Premir o botão  durante breves instantes para destrancar as portas, incluindo a da bagageira. Abrir as portas puxando os manípulos.

Capota flexível ⇨ 37, janelas ⇨ 34.

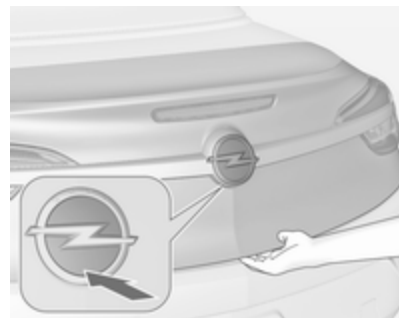

Para abrir a porta da bagageira, empurrar o emblema da marca na metade inferior.

Premir o botão  abre a porta da bagageira sem destrancar o veículo.

Radiotelecomando ⇨ 22, Sistema de fecho centralizado ⇨ 24, Bagageira ⇨ 27.



## Ajuste dos bancos

### Ajuste dos bancos no sentido longitudinal

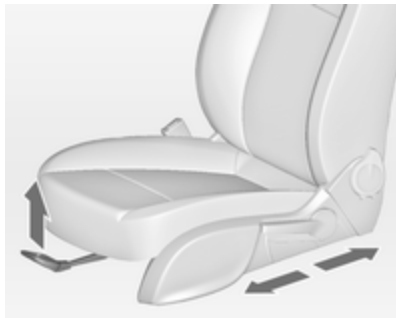

Puxar manípulo, desligar banco, largar manípulo.

Posição dos bancos ⇄ 50, Ajuste dos bancos ⇄ 51.

### **⚠ Perigo**

Não se sente a menos de 25 cm do volante, para permitir uma activação segura do airbag.

## Encostos dos bancos

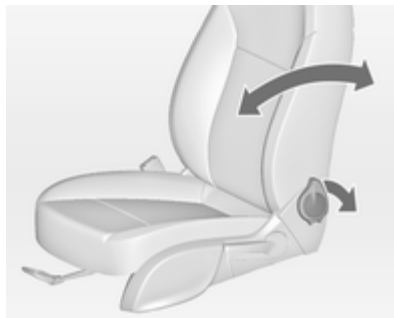

Rodar alavanca para a retaguarda, ajustar inclinação e soltar alavanca. Deixar que o banco encaixe até ouvir o barulho de encaixe.

Posição dos bancos ⇄ 50, Ajuste dos bancos ⇄ 51, Rebater os bancos ⇄ 53.

## Altura dos bancos

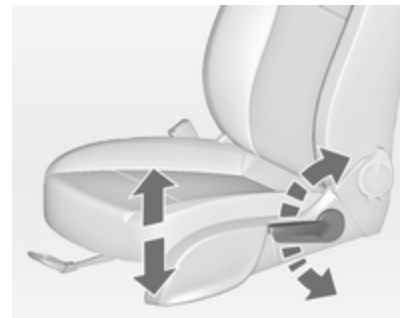

Movimento de bombeio da alavanca para cima = mais alto  
para baixo = mais baixo

Posição dos bancos ⇄ 50, Ajuste dos bancos ⇄ 51.

## Regulação eléctrica dos bancos



Accionar o interruptor 1:

- para a frente/para trás = regulação longitudinal
- para cima/para baixo = regulação da altura
- para cima/para baixo à frente = regulação da inclinação

Accionar o interruptor 2:

- para a frente/para trás = regulação do encosto

Regulação eléctrica dos bancos

⇨ 54. Rebatimento dos bancos

⇨ 53.

## Ajuste do encosto de cabeça



Premir o botão de libertação, ajustar a altura, engatar.

Encostos de cabeça ⇨ 48.

## Cinto de segurança



Puxar o cinto de segurança e engatar no fecho. O cinto de segurança não deve estar torcido e deve ficar justo ao corpo. O encosto do banco não deve estar demasiado inclinado para trás (aproximadamente 25° no máximo).

Para desapertar o cinto de segurança, pressionar o botão vermelho no fecho do cinto.

Posição dos bancos ⇨ 50, cintos de segurança ⇨ 58, apresentador dos cintos de segurança ⇨ 58, sistema de airbags ⇨ 61.

## Ajuste dos espelhos retrovisores

### Espelho retrovisor interior

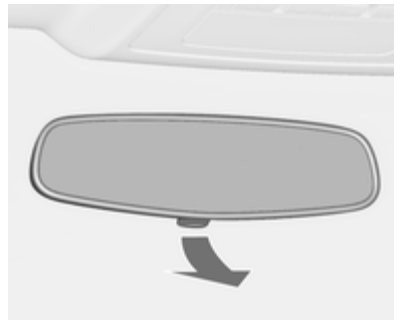

Para reduzir o encandeamento, ajustar a alavanca na parte inferior da caixa do espelho retrovisor.

Espelho retrovisor interior ⇨ 33, espelho retrovisor interior com função anti-encandeamento automática ⇨ 33.

### Espelhos retrovisores exteriores



Seleccionar o espelho retrovisor relevante e ajustá-lo.

Espelhos retrovisores exteriores convexos ⇨ 31, Ajuste eléctrico ⇨ 31, Espelhos retrovisores exteriores rebatíveis ⇨ 32, Espelhos retrovisores exteriores aquecidos ⇨ 32.

## Ajuste do volante



Destrançar a alavanca, ajustar o volante, depois engatar a alavanca e assegurar que fica totalmente trancada.

Ajustar o volante apenas quando o veículo estiver parado e o volante tiver sido destrancado.

Sistema de airbag ⇨ 61, posições da ignição ⇨ 138.

## Perspectiva geral do painel de instrumentos

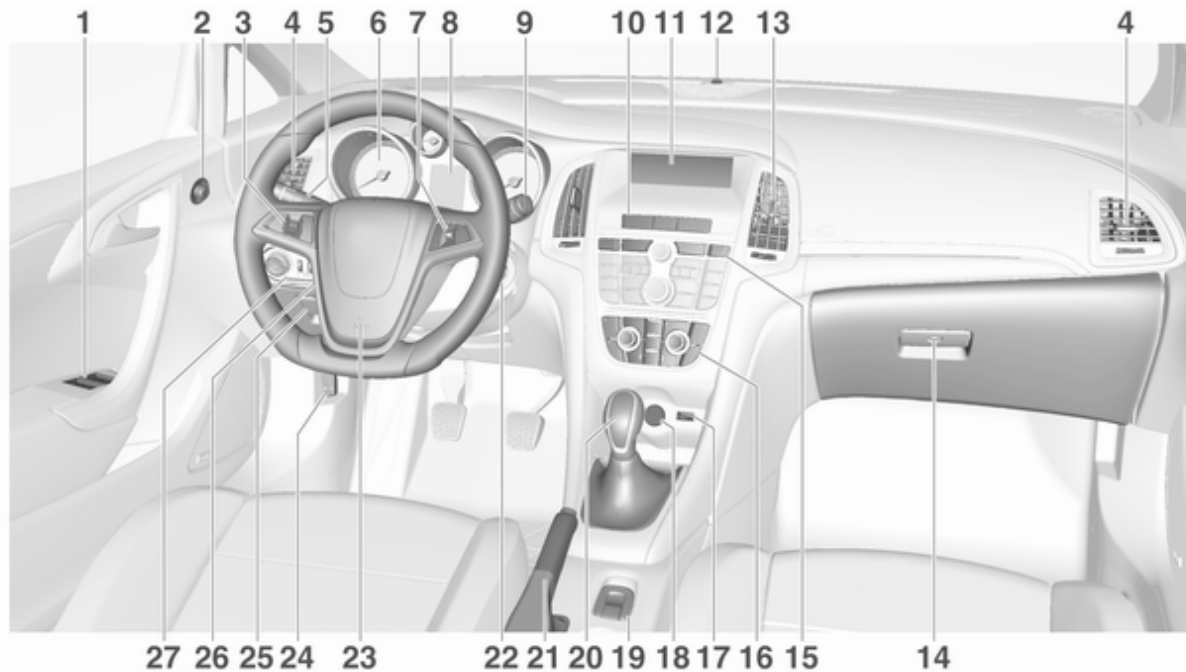

<b>1</b>	Accionamento electrónico dos vidros .....	34	<b>9</b>	Limpa-pára-brisas, lava-pára-brisas, lava-faróis .....	81		Sistemas de Apoio ao estacionamento .....	163
<b>2</b>	Espelhos retrovisores exteriores .....	31	<b>10</b>	Modo Sport .....	154		Aviso de pista de arranque .....	178
<b>3</b>	Programador de velocidade .....	157		Sistema de fecho centralizado .....	24		Botão Eco para o sistema pára/arranca .....	140
	Limitador de velocidade .....	158		Sinais de aviso de perigo ...	121	<b>16</b>	Sistema de ar condicionado .....	127
	Aviso de colisão dianteira ...	160		Indicador de comando para desactivação do Airbag .....	92	<b>17</b>	Entrada AUX, entrada USB .	11
<b>4</b>	Grelhas de ventilação laterais .....	135		Indicador de comando para o cinto do banco da frente do passageiro .....	91	<b>18</b>	Tomada de energia .....	84
<b>5</b>	Indicadores de mudança de direcção, sinal de luzes, médios e máximos, assistência dos máximos ....	121		Modo Tour .....	154	<b>19</b>	Interruptor de accionamento da capota flexível .....	37
	Iluminação de saída do veículo .....	125	<b>11</b>	Mostrador de informação ...	103		Interruptor central das janelas .....	34
	Luzes de presença .....	122	<b>12</b>	LED do estado do sistema de alarme anti-roubo .....	29	<b>20</b>	Alavanca das mudanças, caixa de velocidades manual .....	148
	Botões para o Centro de Informação do Condutor .....	97	<b>13</b>	Grelhas de ventilação centrais .....	135		Caixa de velocidades automática .....	145
<b>6</b>	Instrumentos .....	85	<b>14</b>	Porta-luvas, com fecho .....	70	<b>21</b>	Travão de mão, funcionamento manual ou eléctrico .....	150
<b>7</b>	Telecomandos no volante ....	79	<b>15</b>	Sistema de comando de tracção .....	152	<b>22</b>	Interruptor da ignição com tranca do volante .....	138
<b>8</b>	Centro de Informação ao Condutor .....	97		Programa electrónico de estabilidade .....	153			

23	Buzina .....	80
	Airbag do condutor .....	61
24	Alavanca de abertura do capot .....	191
25	Compartimento de arrumação .....	72
	Caixa de fusíveis .....	209
26	Ajuste do volante .....	79
27	Interruptor dos faróis .....	113
	Regulação do alcance dos faróis .....	116
	Faróis de nevoeiro .....	122
	Luz traseira de nevoeiro ....	122
	Iluminação dos instrumentos .....	123

## Iluminação exterior



Rodar o interruptor dos faróis:

- O** = Faróis apagados
- ↔** = Luzes laterais
- ≡** = Faróis



### Comando automático das luzes

**AUTO** = Controlo automático da iluminação: os faróis são ligados e desligados automaticamente

**⏻** = Activação ou desactivação do controlo automático das luzes

**↔** = Luzes laterais

**≡** = Faróis

### Luzes de nevoeiro

Premir o interruptor das luzes:

**↻** = Faróis de nevoeiro

**⏻** = Luz traseira de nevoeiro

Iluminação ⇨ 113.

### Sinal de luzes, luzes de máximos e de médios

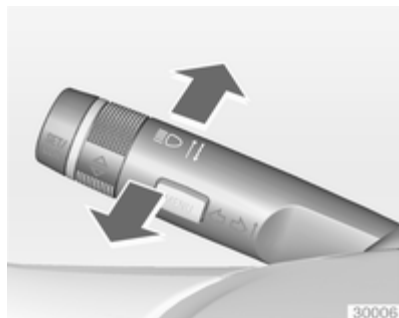

Sinal de luzes	= Puxar alavanca
Luzes de máximos	= Empurrar alavanca
Luzes de médios	= Empurrar ou puxar alavanca

Comando automático das luzes ⇨ 114, luzes de máximo ⇨ 115, assistência dos máximos ⇨ 115, sinal de luzes ⇨ 116, iluminação dianteira adaptativa ⇨ 117.

### Indicadores de mudança de direcção





Alavanca para cima	= indicador de mudança de direcção para a direita
Alavanca para baixo	= indicador de mudança de direcção para a esquerda

Sinais de mudança de direcção e de faixa ⇨ 121, Luzes de presença ⇨ 122.



## Sinais de aviso de perigo



Accionado com o botão .  
Luzes de emergência  121.

## Buzina





Premir .

## Sistemas de limpa pára-brisas e de lava pára-brisas

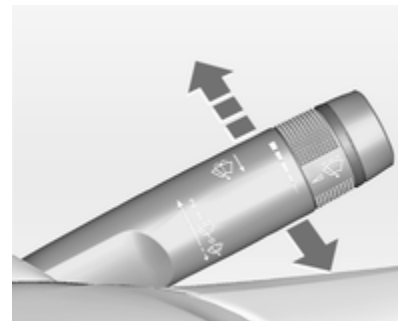
### Limpa-pára-brisas



- 2** = rápido
- 1** = lento
-  = limpeza com passagem intermitente temporizada ou limpeza automática com sensor de chuva
-  = desligar

Para uma só passagem com o limpapára-brisas desligado, pressionar a alavanca para baixo.

Limpa-pára-brisas ↷ 81, substituição da lâmina do limpapára-brisas ↷ 196.

### Lava-pára-brisas e lava-faróis

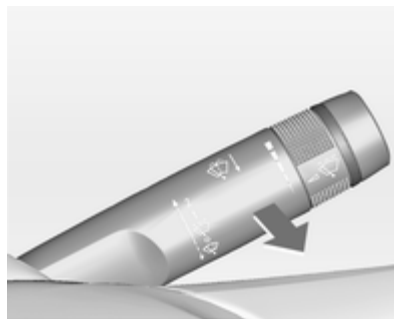

Puxar alavanca.

Lava pára-brisas e lava-faróis ↷ 81, líquido lava-vidros ↷ 193.

### Climatização

Óculo traseiro aquecido, espelhos retrovisores exteriores aquecidos



O desembaciador é accionado premindo o botão .

Óculo traseiro com desembaciador ↷ 36.

### Desembaciar e e descongelar as janelas, Sistema de ar condicionado



Premir o botão .

Regular o comando da temperatura para o nível mais alto.

Pressionar o botão  para arrefecimento.

Ligar o óculo traseiro aquecido .

Sistema de ar condicionado ⇨ 128.

### Desembaciar e e descongelar as janelas, climatização electrónica



Premir o botão .

Pressionar o botão  para arrefecimento.

A temperatura e a distribuição do ar são definidas automaticamente e a ventoinha funciona a velocidade elevada.

Ligar o óculo traseiro aquecido .

Climatização electrónica ⇨ 130.

### Caixa de velocidades

#### Caixa de velocidades manual



Marcha-atrás: com o veículo parado, esperar 3 segundos depois de desembrar o pedal e depois pressionar o botão de libertação na alavanca selectora e engatar a mudança.

Se a mudança não engatar, colocar a alavanca em ponto morto, tirar o pé do pedal da embraiagem e pressionar de novo; depois seleccionar a mudança novamente.

Caixa de velocidades manual ⇨ 148.

## Caixa de velocidades automática



- P** = Estacionamento
- R** = Marcha-atrás
- N** = Ponto morto
- D** = Condução

Modo manual: deslocar a alavanca selectora de **D** para a esquerda.

- +** = Mudança superior
- = Mudança inferior

A alavanca selectora só pode ser deslocada de **P** quando a ignição está ligada ou o pedal do travão está accionado. Para engatar **P** ou **R**, premir o botão de desengate.

Caixa de velocidades automática  
↻ 145.

## Arranque

### Antes de arrancar, verificar

- Pressão e estado dos pneus  
↻ 214, ↻ 249.
- Nível do óleo de motor e níveis dos líquidos ↻ 191.
- Se todas as janelas, espelhos, iluminação exterior e placas de matrícula estão limpas, sem neve e sem gelo e a funcionar.
- Posição correcta dos espelhos, bancos e cintos de segurança  
↻ 31, ↻ 50, ↻ 60.
- A capota flexível tem de estar completamente aberta ou fechada  
↻ 37.
- Funcionamento dos travões a baixa velocidade, principalmente se os travões estiverem molhados.

## Pôr o motor a trabalhar

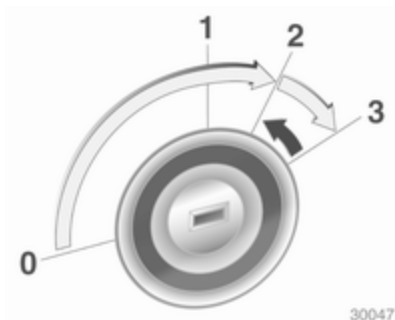

- Rodar a chave para a posição **1**
- mover o volante suavemente para libertar o bloqueio do volante
- operar a embraiagem e o travão
- caixa de velocidades automática em **P** ou **N**
- não accionar o pedal do acelerador
- motores diesel: rodar a chave para a posição **2** para a pré-incandescência e esperar até o indicador de controlo  se apagar
- rodar a chave para a posição **3** e soltar

Pôr o motor a trabalhar ⇨ 139.

## Sistema Start/Stop



Se o veículo estiver a circular a baixa velocidade ou parado e estiverem reunidas determinadas condições, activar um Autostop do seguinte modo:

- carregar no pedal da embraiagem
- colocar a alavanca em ponto morto
- soltar o pedal da embraiagem

Um Autostop é indicado pelo ponteiro na posição **AUTOSTOP** no conta-rotações.

Para ligar novamente o motor, carregar de novo no pedal da embraiagem.

Sistema Start/Stop ⇨ 140.

## Estacionamento

### Atenção

Não estacionar o veículo numa superfície facilmente inflamável. A temperatura elevada do sistema de escape pode incendiar a superfície.

- Utilizar sempre o travão de mão. Accionar o travão de mão manual sem premir o botão desengate. Aplicar com a maior firmeza possível em descidas ou subidas. Pressionar o travão de pé simultaneamente para reduzir a força de funcionamento. Para veículos com interruptor de puxar do travão de mão eléctrico (Ⓢ).
- Se o veículo estiver numa superfície plana ou numa subida, engatar a primeira velocidade ou colocar a alavanca selectora em **P** antes de desligar a ignição. Numa subida, virar as rodas dianteiras para o lado contrário ao do passeio.

Se o veículo estiver numa descida, engatar a marcha-atrás ou colocar a alavanca selectora em **P** antes de desligar a ignição. Virar as rodas dianteiras na direcção do passeio.

- Depois de conduzir a velocidade de rotação do motor elevada ou com cargas de motor elevadas, deixar o motor trabalhar um pouco com carga reduzida ou deixá-lo em ponto morto durante 30 segundos antes de o desligar, para proteger o turbocompressor.
- Desligar o motor. Rodar a chave de ignição para a posição **0** e retirar. Rodar o volante até trancar. Caixa de velocidades automática: a chave apenas pode ser retirada com a alavanca selectora em **P**.
- Fechar as janelas e a capota flexível.
- Trancar o veículo. Activar o sistema de alarme anti-roubo ⇨ 29.
- Pode acontecer que as ventoinhas do motor funcionem depois de o motor ser desligado ⇨ 190.

---

Chaves, fechos ⇨ 22, Não  
utilização do veículo durante muito  
tempo ⇨ 189.

## Chaves, portas, janelas

Chaves, fechaduras .....	22
Portas .....	27
Segurança do veículo .....	28
Espelhos retrovisores exteriores .....	31
Espelho retrovisor interior .....	33
Janelas .....	33
Tejadilho .....	37

## Chaves, fechaduras

### Chaves

#### Chaves de substituição

O número da chave é especificado no Car Pass ou numa etiqueta amovível.

O número da chave deve ser referido sempre que se encomendarem chaves de substituição já que é um componente do imobilizador.

Fechaduras ⇨ 232.

#### Chave com secção retráctil



Premir botão para extrair a chave. Para recolher a chave, premir o botão primeiro.

### Car Pass

O Car Pass contém dados de segurança do veículo e deve, por isso, ser mantido num local seguro.

Quando o veículo é levado a uma oficina, esses dados do veículo são necessários para realizar determinadas operações.

### Radiotelecomando





Utilizado para accionar:

- Sistema de fecho centralizado
- Sistema de segurança anti-roubo
- Alarme anti-roubo
- Capota flexível
- Accionamento electrónico dos vidros

O radiotelecomando tem um alcance aproximado de 20 metros. Pode ser reduzido devido a influências exteriores. Os sinais de aviso de perigo confirmam o funcionamento.

Manusear com cuidado, proteger da humidade e de temperaturas elevadas e evitar utilizações desnecessárias.

### Avaria

Se não for possível accionar com o radiotelecomando o sistema de fecho centralizado, isso pode dever-se ao seguinte:

- Veículo fora do raio de alcance
- Bateria demasiado fraca

- Utilização frequente e repetida do radiotelecomando quando fora do raio de alcance, exigirá ressincronização
- Sobrecarga do sistema de fecho centralizado devido a accionamento repetido num pequeno espaço de tempo, levando a que a alimentação seja interrompida durante um curto período de tempo
- Interferência de ondas rádio com maior potência provenientes de outras origens

Destrancagem ⇨ 24.

### Configurações básicas

Algumas configurações podem ser alteradas no menu **Configurações** no Visor de Informações.

Personalização do veículo ⇨ 107.

### Substituição da bateria do radiotelecomando

Substituir a bateria assim que o raio de alcance diminui.



As baterias não devem ser eliminadas junto com os resíduos domésticos. Devem ser colocadas em pontos de recolha para reciclagem apropriados (i.e. pilhões).

### Chave com secção retráctil

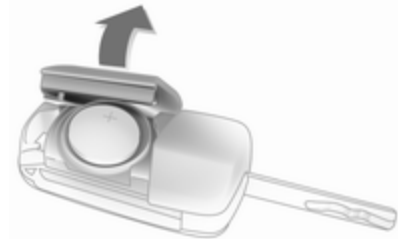

Retirar a chave e abrir a unidade. Substituir a bateria (bateria de tipo CR 2032), prestando atenção à posição de colocação. Fechar a unidade e sincronizar.

### Sincronização do radiotelecomando

Depois de substituir a bateria, destrancar a porta com a chave na fechadura da porta do condutor. O radiotelecomando será sincronizado quando ligar a ignição.

### Definições memorizadas

Sempre que a chave é retirada do interruptor da ignição, as configurações que se seguem são memorizadas automaticamente pela chave:

- Iluminação
- Sistema de informação e lazer
- Sistema de fecho centralizado das portas
- Definições do Modo Sport
- Definições conforto

As definições guardadas são automaticamente utilizadas na vez seguinte que a chave memorizada é inserida no interruptor da ignição e rodada para a posição 1 ⇨ 138.

Um pré-requisito é que **Personalização por condutor** esteja activado nas definições pessoais do Mostrador de informação gráfica. Este deve ser configurado para cada chave usada. Em veículos equipados com Mostrador de informação a cores, a personalização está activada de forma permanente. Personalização do veículo ⇨ 107.

### Sistema de fecho centralizado

Destranca e tranca portas, bagageira e portinhola do depósito de combustível.

Puxar o manípulo interior de uma das portas destranca a respectiva porta. Puxar o manípulo outra vez abre a porta.

### Advertência

No caso de um acidente em que os airbags ou pré-tensores dos cintos tenham sido accionados, o veículo é automaticamente destrancado.

### Advertência

Pouco tempo depois de destrancar as portas com o comando, as portas trancam automaticamente se nenhuma porta for aberta.

### Destrancagem





Premir o botão .

É possível seleccionar duas definições na personalização do veículo ↻ 107:

- Premir o botão  uma vez durante breves instantes para destrancar ambas as portas, a bagageira e portinhola do depósito de combustível.

Premir novamente o botão  continuamente para abrir as janelas e a capota flexível ↻ 34, ou

- para destrancar apenas a porta do condutor, bagageira e portinhola do depósito de combustível, premir o botão  uma vez durante breves instantes. Para destrancar todo o veículo, premir o botão  duas vezes durante breves instantes.

A definição pode ser alterada no menu **Configurações** no Mostrador de informação ↻ 107.

A configuração pode ser guardada para a chave que está a ser utilizada. Configurações memorizadas ↻ 24.

Destrancar e abrir a porta da bagageira ↻ 27.

## Trancagem

Fecha portas, bagageira e portinhola do depósito de combustível.



Premir brevemente o botão .

Se a porta do condutor não estiver bem fechada, o sistema de fecho centralizado não funcionará.

Premir novamente o botão  continuamente para fechar a capota flexível e as janelas ↻ 34.

## Botões de fecho centralizado

Fecha ou abre ambas as portas, a bagageira e portinhola do depósito de combustível a partir do habitáculo.



Pressionar o botão  para fechar.

Pressionar o botão  para abrir.

## Avaria no sistema do radiotelecomando

### Destrancagem



Destrancar manualmente a porta do condutor rodando a chave na fechadura. Ligar a ignição e pressionar o botão do fecho centralizado  para destrancar a porta do passageiro, a bagageira e a portinhola do depósito de combustível. Ligando a ignição, o sistema de trancagem anti-roubo é desactivado.

### Trancagem

Trancar manualmente a porta do condutor rodando a chave na fechadura.

## Avaria no sistema de fecho centralizado

### Destrancagem

Destrancar manualmente a porta do condutor rodando a chave na fechadura. A porta do passageiro pode ser aberta puxando duas vezes a maçaneta interior. A bagageira e a portinhola de enchimento do combustível não podem ser abertas. Para desactivar o sistema de segurança anti-roubo, ligar a ignição .

### Trancagem

Empurrar o botão de trancagem interior da porta do passageiro. Então fechar a porta do condutor e trancá-la por fora com a chave. A portinhola do depósito de combustível e a porta da bagageira não podem ser trancadas.

### Fecho manual da capota flexível

 37.

## Trancar automaticamente as portas

A característica de segurança pode ser configurada para trancar as portas automaticamente, a bagageira e a portinhola do depósito de combustível, assim que é atingida determinada velocidade.

Além disso, pode ser configurada para destrancar a porta do condutor ou ambas as portas depois de a ignição ter sido desligada e retirada a chave da ignição (caixa de velocidades manual) ou a alavanca selectora ter sido deslocada para a posição **P** (caixa de velocidades automática).

As configurações podem ser alteradas no menu **Configurações** no Mostrador de informação. Personalização do veículo  107.

As configurações podem ser guardadas pela chave que está a ser utilizada  24.

## Portas

### Bagageira

#### Porta da bagageira

##### Abrir

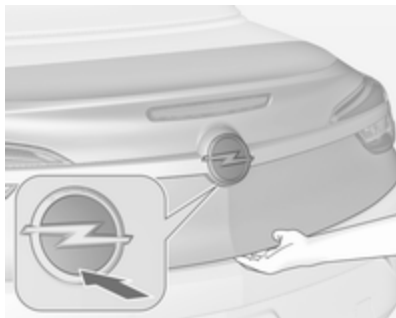

Premir o botão  no radiotelecomando ou, depois de destrancar, pressionar o emblema da marca na metade inferior para abrir a porta da bagageira.



Premir o botão  abre a porta da bagageira sem destrancar o veículo.

Sistema de fecho centralizado das portas ⇨ 24.

Bagageira ⇨ 73.

##### Fechar

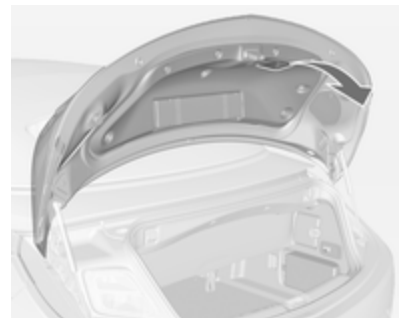

Utilizar o manípulo interior.

Não tocar no emblema da marca ao fechar, pois isso pode destrancar novamente a porta da bagageira.

Sistema de fecho centralizado das portas ⇨ 24.

#### **Bloqueio da tampa da bagageira**

A porta da bagageira apenas pode ser aberta quando a capota flexível está completamente aberta ou fechada. A porta da capota flexível tem de estar fechada.

Fecho manual da capota flexível

↳ 37.

### Trancagem da capota flexível

A capota flexível apenas pode ser utilizada quando a porta da bagageira está fechada.

### Sugestões gerais para utilizar a porta da bagageira

#### Perigo

Não conduzir com a porta da bagageira aberta ou mal fechada, por exemplo ao transportar objectos volumosos, uma vez que os gases de escape tóxicos, que são invisíveis e inodoros, podem entrar no veículo. Isto pode causar perda de consciência ou até mesmo morte.

#### Atenção

Antes de abrir a porta da bagageira, verificar a existência de obstruções por cima, como

uma porta de garagem, para evitar danos na porta da bagageira. Verificar sempre a área móvel acima e atrás da porta da bagageira.

#### Advertência

A montagem de determinados acessórios pesados na porta da bagageira pode afectar a capacidade de a porta manter-se aberta.

## Segurança do veículo

### Protecção anti-roubo

#### Aviso

Não utilizar o sistema se estiverem pessoas no veículo!  
Não é possível destrancar as portas a partir do interior.

O sistema tranca as portas. As portas têm de estar fechadas, caso contrário o sistema não pode ser activado.

Se a ignição tiver estado ligada, deve abrir-se e fechar-se a porta do condutor uma vez para o veículo poder ser trancado e protegido contra roubo.

Destrancar o veículo desactiva o sistema de trancagem anti-roubo mecânico. Tal não é possível com o botão do fecho centralizado.

## Activação



Premir  no radiotelecomando duas vezes durante breves instantes no espaço de 15 segundos. Uma pressão longa activa o fecho da capota flexível.

## Sistema de alarme anti-roubo

O sistema de alarme anti-roubo está associado ao sistema de fecho anti-roubo.

Monitoriza:

- Portas, porta da bagageira, capot
- Habitáculo incluindo bagageira adjacente
- Inclinação do veículo, p. ex. se for elevado
- Ignição

## Activação

- Auto-activação 30 segundos depois de trancar o veículo (inicialização do sistema)
- Directamente premindo  no radiotelecomando duas vezes durante breves instantes. Uma pressão longa activa o fecho da capota flexível.



## Advertência

Alterações no interior do veículo tal como a utilização de proteções para os bancos e a abertura de janelas, podem prejudicar o funcionamento da monitorização do habitáculo.

## Activação sem monitorização do habitáculo e inclinação do veículo



Desligar a monitorização do habitáculo e a inclinação do veículo quando deixar animais no veículo, devido ao alto volume dos sinais ultrasónicos ou movimentos que possam fazer disparar o alarme. Desligar também quando o veículo está num transbordador (ferry) ou comboio.

1. Fechar a tampa da bagageira, capot, janelas e capota flexível.
2. Premir o botão . O LED no botão  acende durante 10 minutos, no máximo.
3. Fechar as portas.
4. Activar o alarme anti-roubo.

Para evitar falsos alarmes, a monitorização do compartimento dos passageiros é desactivada quando a capota flexível está aberta. O LED no botão  não se acende.

Se apenas as janelas estiverem abertas, a monitorização do compartimento dos passageiros funciona em modo restrito e o LED no botão  acende-se.

Mensagem de estado é visualizada no Centro de Informação do Condutor.

### LED de estado



O LED de estado está integrado no sensor acima do painel de instrumentos.

Estado nos primeiros 30 segundos após a activação do sistema de alarme anti-roubo:

LED aceso = teste, desfazamento de armamento.  
 LED pisca rapidamente = portas, porta da bagageira, capota flexível ou capot não fechado completamente ou avaria do sistema.

Estado depois de o sistema ser armado:

LED pisca devagar = sistema armado.

Dirigir-se a uma oficina em caso de avarias.

### Desactivação

Destrancar o veículo premindo  desactiva o sistema de alarme anti-roubo. Uma pressão longa activa a abertura da capota flexível.



## Alarme

Quando accionado, o alarme soa através de um receptor acústico alimentado por bateria individual, e as luzes de emergência piscam simultaneamente. O número e duração dos sinais da emissão de alarme estão estipulados por lei.

O alarme pode ser silenciado pressionando qualquer botão do radiotelecomando ou ligando a ignição.

O sistema de alarme anti-roubo pode ser desactivado apenas pressionando o botão  ou ligando a ignição.

Um alarme accionado, que não tenha sido interrompido pelo condutor, será indicado pelas luzes de emergência. Estas piscarão rapidamente três vezes da próxima vez que o veículo for destrancado com o radiotelecomando. Além disso, é apresentada uma mensagem de aviso no Centro de Informação do Condutor após a ligação da ignição. Mensagens do veículo ⇨ 105.

## Imobilizador electrónico

O sistema faz parte do interruptor da ignição e verifica se o veículo pode ser ligado com a chave que está a ser usada.

O imobilizador é accionado automaticamente depois de a chave ter sido retirada da ignição.

Se o indicador de controlo  piscar com a ignição ligada, isso é sinal de que existe uma avaria no sistema; o motor não pode ser posto a trabalhar. Desligar a ignição e repetir o processo de arranque.

Se o indicador de controlo continuar a piscar, tentar pôr o motor a trabalhar utilizando a chave sobresselente e procurar ajuda numa oficina.

### Advertência

O imobilizador não tranca as portas. Depois de sair do veículo, deve-se trancar sempre o veículo e activar o sistema de alarme ⇨ 24, ⇨ 29.

Indicador de controlo  ⇨ 96.

## Espelhos retrovisores exteriores

### Convexos

O espelho retrovisor exterior convexo contém uma zona esférica que reduz os ângulos mortos. A forma do espelho retrovisor faz com que os objectos pareçam mais pequenos, o que afectará a capacidade de calcular as distâncias.

### Ajuste eléctrico

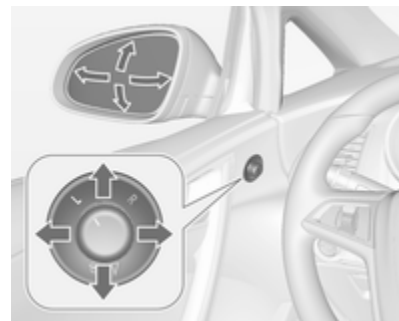

Seleccionar o retrovisor exterior relevante rodando o controlo para a esquerda (**L**) ou a direita (**R**). Depois rodar o comando para regular o retrovisor.

Na posição **0** não é seleccionado qualquer espelho.

## Rebatimento



Para segurança de peões, os espelhos retrovisores exteriores serão rebatidos se levarem um encontro suficientemente forte.

Reposicionar o espelho retrovisor aplicando uma ligeira pressão na caixa do espelho.

## Articulação eléctrica

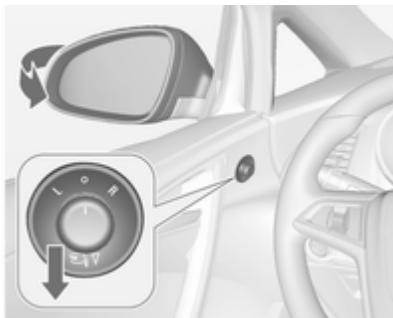

Rodar o comando para **0**, e pressionar o comando para baixo. Ambos os retrovisores exteriores recolherão.

Pressionar novamente o comando para baixo - ambos os retrovisores exteriores voltam à respectiva posição normal.

Se um espelho retrovisor exterior com função eléctrica for colocado manualmente na posição de

condução, pressionar para baixo o regulador, só colocará electricamente o outro espelho na posição de condução.

## Espelhos retrovisores aquecidos



Função activada pressionando o botão .

O LED no botão indica a activação.

O desembaciamento funciona com o motor a trabalhar e é desligado automaticamente após um curto período de tempo.

## Espelho retrovisor interior

### Função manual de antiencandeamento

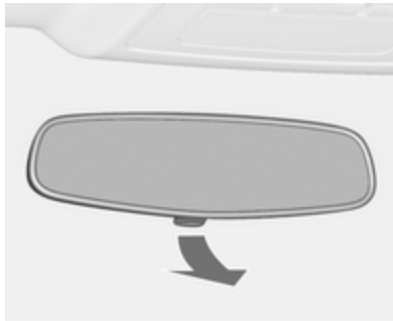

Para reduzir o encandeamento, ajustar a alavanca na parte inferior da caixa do espelho retrovisor.

### Função automática de antiencandeamento



O encandeamento por veículos que se deslocam atrás é automaticamente reduzido.

## Janelas

### Pára-brisas

#### Pára-brisas com reflector solar

O pára-brisas com reflector solar possui um revestimento que reflecte a radiação solar. Os sinais de dados, por exemplo, de postos de portagens, também podem ser reflectidos.

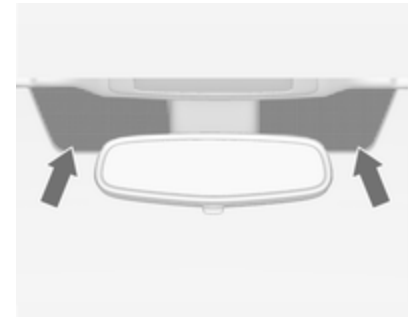

As áreas assinaladas no pára-brisas não estão cobertas pelo revestimento. Os dispositivos para registo electrónico de dados e pagamento de portagens têm de ser

fixados nestas áreas. Caso contrário, podem ocorrer falhas a nível do registo de dados.

### Auto-colantes no pára-brisas

Não colocar quaisquer auto-colantes no pára-brisas, tal como bilhetes de auto-estrada ou semelhantes na área do espelho retrovisor interior. Caso contrário a zona de detecção do sensor e a área de visão da câmara no encaixe do espelho retrovisor poderia ficar restringida.

### Accionamento electrónico dos vidros

#### ⚠ Aviso

Cuidado ao accionar os vidros eléctricos. Risco de lesão, principalmente para crianças.

Observar os vidros com atenção ao fechá-los. Assegurar-se de que não fica nada preso nos vidros durante o movimento dos mesmos.

Utilizável com o interruptor da ignição na posição **1** ou **2** (ignição ligada)  
 ⇨ 138.

Alimentação diferida desligada  
 ⇨ 138.



Accionar o interruptor para o vidro respectivo empurrando para abrir e puxando para fechar.

Pressionar ou puxar cuidadosamente até ao primeiro batente: o vidro desloca-se para cima ou para baixo enquanto o interruptor é accionado.

Empurrar ou puxar firmemente para o segundo batente e depois soltar: o vidro desloca-se para cima ou para

baixo automaticamente com a função de segurança activada. Para parar o movimento, accionar o interruptor mais uma vez na mesma direcção.

### Interruptor central



Interruptor na consola central para accionar todas as janelas.

Pressionar o interruptor  durante breves instantes para abrir todas as janelas automaticamente.

Puxar o interruptor  durante breves instantes para fechar todas as janelas automaticamente.

### Função de segurança

Se o vidro encontrar resistência acima da linha intermédia da janela durante o fecho automático, o movimento de fecho é interrompido imediatamente e aberto de novo.

### Função de segurança de correcção de velocidade



Caso seja difícil fechar o vidro devido a gelo ou outra situação semelhante, ligar a ignição, depois puxar o interruptor até ao primeiro batente e manter. O vidro desloca-se para cima sem a função de segurança activada. Para parar o movimento, soltar o interruptor.

### Utilização cómoda com o controlo remoto

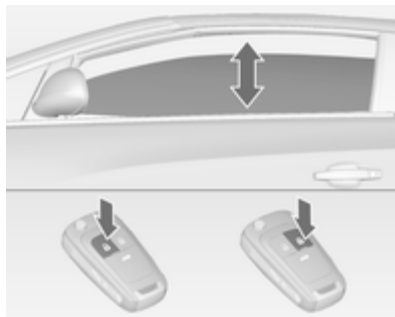
As janelas e a capota flexível podem ser accionadas à distância a partir do exterior do veículo.





#### Abrir

- Premir o botão  uma vez durante breves instantes: as portas são destrancadas.
- Premir o botão  novamente durante dois segundos: as janelas descem automaticamente. Premir o botão  durante mais tempo: a capota flexível é aberta. Premir continuamente o botão até a capota flexível estar completamente aberta.

Soltar o botão durante a abertura da capota flexível: o movimento pára durante 10 segundos; premir novamente o botão permite continuar com a abertura.

#### Fechar

- Premir o botão  uma vez durante breves instantes: as portas são trancadas.
- Premir o botão  novamente durante mais tempo: a capota flexível e as janelas são fechadas. Premir continuamente o botão até a capota flexível estar completamente fechada. Soltar o botão durante o fecho da capota flexível: o movimento pára durante 10 segundos; premir novamente o botão permite continuar com o fecho.
- Se a capota flexível já estiver fechada, mas as janelas estiverem abertas: premir o botão  durante 2 segundos fecha as janelas.

**Confirmação**

A abertura ou o fecho completo da capot flexível é confirmado pelas luzes de emergência.

**Sobrecarga**

Se as janelas forem abertas e fechadas repetidamente durante um breve espaço de tempo, o funcionamento das mesmas é inibido durante algum tempo.

**Inicialização dos vidros eléctricos**

Se as janelas não puderem ser fechadas automaticamente (ou seja, depois de desligar a bateria do veículo), é apresentada uma mensagem de aviso no Centro de Informação do Conduzidor.

Mensagens do veículo ⇨ 105.

Accionar a electrónica dos vidros da seguinte maneira:

1. A capota flexível tem de estar fechada.
2. Fechar as portas.
3. Ligar a ignição.

4. Puxar o interruptor para o segundo detentor até a janela subir e puxar continuamente durante mais 4 segundos.
5. Pressionar o interruptor para o segundo detentor até a janela descer automaticamente.
6. Repetir para cada um dos vidros.

**Óculo traseiro aquecido**

Função activada pressionando o botão .

O LED no botão indica a activação.

O desembaciamento funciona com o motor a trabalhar e é desligado automaticamente após um curto período de tempo.

O óculo traseiro aquecido é desactivado quando a capota flexível é aberta.

**Palas pára-sol**

As palas pára-sol podem ser colocadas para baixo ou rodadas para o lado para impedir o encadeamento.

Se as palas pára-sol possuírem espelhos, as tampas dos espelhos devem estar fechadas durante a condução.

Um suporte para cartões encontra-se na parte de trás da pala pára-sol.

## Tejadilho

### Capota flexível

#### Aviso

Ter cuidado ao accionar a capota flexível. Risco de ferimentos. Monitorizar a zona de acção superior, lateral e atrás do veículo durante o funcionamento.

Garantir que não há o risco de peças da carroçaria ou objectos ficarem entalados. Garantir que as pessoas se mantêm afastadas da zona de acção da capota flexível ou da respectiva porta. Risco de ferimentos.

Verificar a altura, comprimento e largura do espaço disponível antes de accionar a capota flexível, por exemplo numa garagem, garagem de estacionamento ou quando está instalado um suporte para bicicletas.

Os passageiros devem ser informados em conformidade.

Antes de deixar o veículo, retirar a chave de ignição a fim de evitar o funcionamento não autorizado das janelas e da capota flexível.

#### **Funcionamento com o interruptor na consola central**

Utilizável com o interruptor da ignição na posição **1** ou **2** (ignição ligada)  138.

É possível abrir e fechar a capota flexível durante a condução a uma velocidade de 50 km/h.

#### **Abrir a capota flexível**



Puxar continuamente o interruptor até a capota flexível estar completamente aberta e a porta da capota flexível fechada. Todas as janelas são abertas durante esta utilização.

Para fechar todas as janelas, puxar o interruptor .

**Fechar a capota flexível**

Pressionar continuamente o interruptor até a capota flexível e a respectiva porta estarem completamente fechadas. Soltar o interruptor quando as janelas começarem a subir: as janelas são fechadas automaticamente.

Todas as janelas são abertas inicialmente durante esta utilização.

**Confirmação de utilização**

A abertura ou o fecho completo da capota flexível através do interruptor na consola central é confirmado pela reprodução de um sinal sonoro.

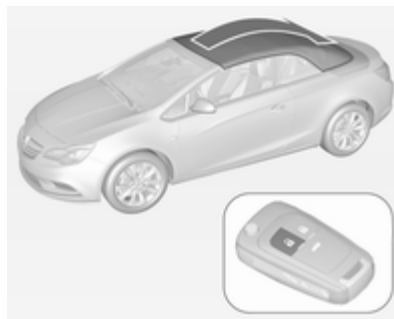
**Funcionamento com o controlo remoto****Abrir a capota flexível**

Premir continuamente o botão  até a capota flexível estar completamente aberta e a porta da capota flexível fechada. Todas as janelas são abertas durante esta utilização.

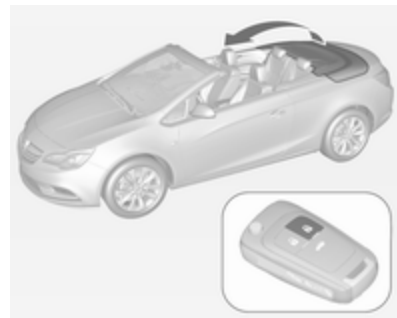
**Fechar a capota flexível**

Premir continuamente o botão  até a capota flexível, a porta da capota flexível e as janelas estarem completamente fechadas. Todas as janelas são abertas inicialmente durante esta utilização.

**Confirmação de utilização**

A abertura ou o fecho completo da capota flexível através do controlo remoto é confirmado pelas luzes de emergência.



### Paragem de segurança

O botão no controlo remoto ou o interruptor na consola central tem de ser accionado até a capota flexível estar na respectiva posição final. Soltar o botão ou o interruptor durante o funcionamento pára imediatamente o movimento da capota flexível. A capota flexível permanece numa posição intermédia durante um certo período de tempo. Findo este tempo, é reproduzido um sinal sonoro de aviso, a pressão hidráulica diminui e a capota flexível pode começar a mover-se sozinha. Accionar o botão ou interruptor mais uma vez continua com o accionamento.

### Requisitos de funcionamento

- O veículo está parado ou em condução a uma velocidade máxima de 50 km/h.

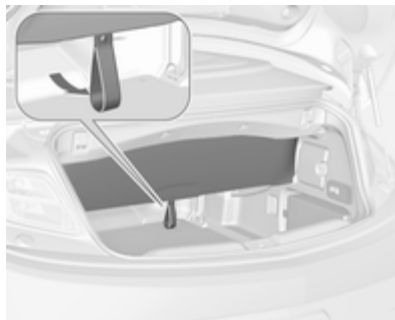

- A divisória do compartimento de carga está estendida; fechar previamente a aba de passagem ↗ 73.
- A porta da capota flexível está na posição fechada.
- Tampa da bagageira está completamente fechada.
- A temperatura exterior não é inferior a -7 °C para a abertura e -10 °C para o fecho.
- A tensão da bateria é suficiente.
- O sistema não é sobrecarregado pelo funcionamento repetido (máx.

5 ciclos completos em rápida sucessão).

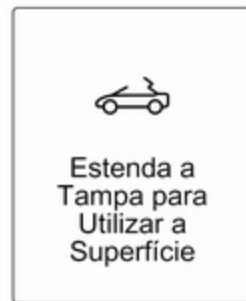

Se algum destes requisitos não for cumprido, é emitido um sinal sonoro de aviso e surge uma mensagem no Centro de Informação do Condutor quando o interruptor é accionado e a capota flexível não abrirá ou fechará.

- Não podem estar quaisquer objectos em frente do vidro traseiro ou na área de rotação da capota flexível e da respectiva porta.

Se a transmissão automática não estiver operacional quando a capota flexível é aberta, executar o processo

de fecho manual; consultar "Fecho manual em caso de avaria do sistema".

## Dicas Gerais

### Advertência

- Accionar sempre o interruptor de funcionamento até ser ouvido um sinal de aviso sonoro ou as luzes de emergência se acenderem para garantir que a capota flexível está completamente aberta ou fechada.
- A capota flexível pode ser mantida numa posição intermédia para facilitar a limpeza dos espaços e das juntas da bagageira. Soltar o interruptor na consola central durante a utilização para parar o movimento da capota flexível na posição intermédia durante um período máximo de 7 minutos quando a ignição está ligada. Findo este tempo, é reproduzido um sinal sonoro de aviso, a pressão hidráulica no sistema diminui e a capota flexível pode começar a mover-se sozinha.

- Não abrir a capota flexível se estiver molhada, congelada ou suja.
- O accionamento da capota flexível em terreno irregular pode provocar anomalias e danos.
- Cuidados com o veículo ↪ 232.

### Fecho manual em caso de avaria do sistema

Em caso de anomalia do comando electro-hidráulico, a capota flexível aberta pode ser fechada manualmente.

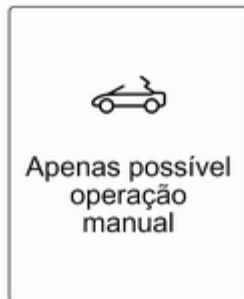

É emitido um sinal sonoro de aviso e surge uma mensagem no Centro de Informação do Condutor.

### Atenção

Aconselhamos a realizar urgentemente o fecho manual da capota flexível por duas pessoas.

A utilização manual da capota flexível é permitida apenas para o fecho.

Ler a seguinte descrição completamente antes de iniciar a utilização.

Não realizar o fecho manual com o veículo parado em declives.

Retirar o deflector de vento grande antes de iniciar a utilização.

Uma vez fechada, reparar a capota flexível numa oficina.

Preparar as seguintes ferramentas necessárias para o funcionamento manual:

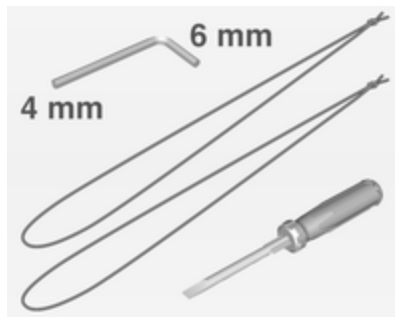

- Chave Allen com hexágono de 4 mm no lado comprido e hexágono de 6 mm no lado curto, situada na porta-luvas,
- dois fios, situados no porta-luvas,
- chave de fendas, situada na caixa de ferramentas na bagageira  
↳ 212.

1. Desligar a ignição.
2. Abrir a porta da bagageira e retirar a chave de fendas da caixa de ferramentas.



3. No lado interior do quadro superior da porta da bagageira existe uma alavanca para soltar a porta da capota flexível. Localizar a alavanca com a mão e desprender rodando a alavanca para baixo.

#### **Advertência**

A porta da bagageira não pode ser aberta a partir do próximo passo. Retirar a chave de fendas da caixa de ferramentas caso volte a ser necessária. É possível que a bagageira não possa ser aberta até o veículo estar numa oficina. Como

tal, retirar da bagageira quaisquer objectos que possam ser necessários.

4. Fechar a tampa da bagageira.

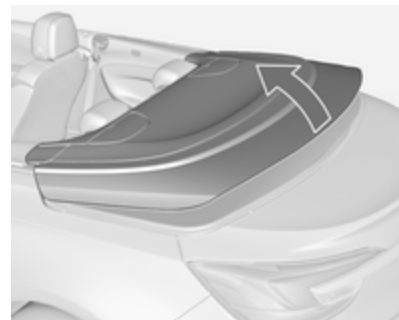

5. Levantar a porta da capota flexível de ambos os lados em simultâneo aproximadamente até meio.

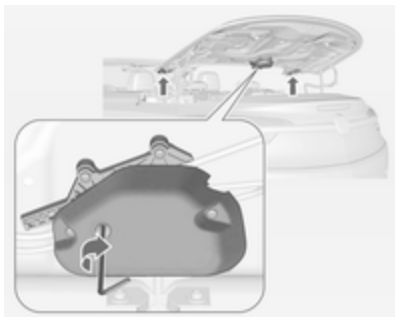

6. Inserir a chave Allen de 4 mm na posição assinalada da unidade de transmissão da aba. Rodar a chave Allen no sentido horário completamente até ao batente, de forma que as abas laterais girem.
7. Abrir a porta da capota flexível até à respectiva posição final.

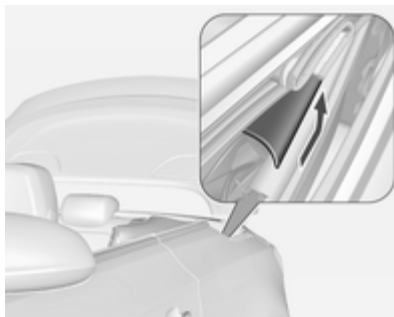

8. Retirar as tampas de plástico de cada lado pressionando e deslizando para trás; ver gráfico.



9. Na dobradiça de cada lado por baixo das tampas de plástico existe uma marca visível.

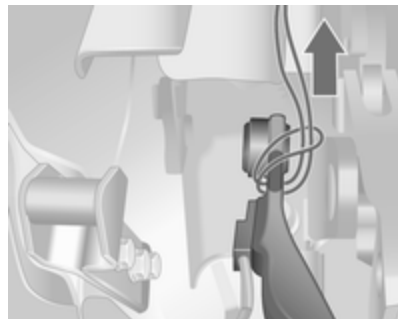

10. Içar os fios incorporados à volta da posição assinalada na dobradiça de cada lado e puxar a extremidade do fio através da laçada, como se mostra no gráfico.

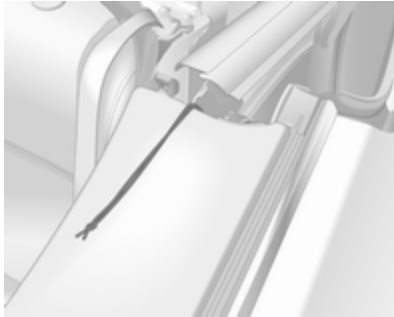

Depositar a extremidade dos fios à frente.



11. Retirar a capota flexível levantando o arco frontal (1) de cada lado.

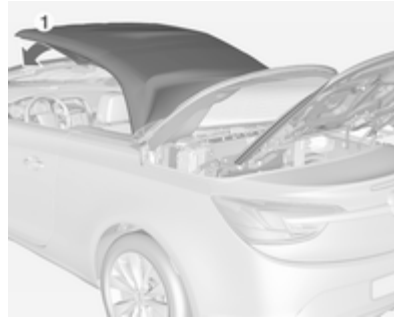

12. Deslocar o arco frontal (1) para o quadro do pára-brisas.
13. Retirar a tampa pequena existente na moldura do quadro do pára-brisas utilizando uma chave de fendas, a qual é inserida na reentrância da tampa.

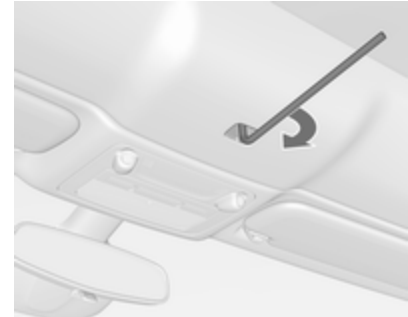

14. Inserir a chave Allen de 6 mm no fecho e prender o engate rodando a chave Allen no sentido horário até atingir a respectiva posição final.

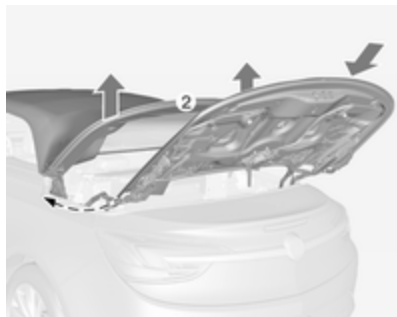

Para engatar a capota flexível completamente, executar o seguinte passo.

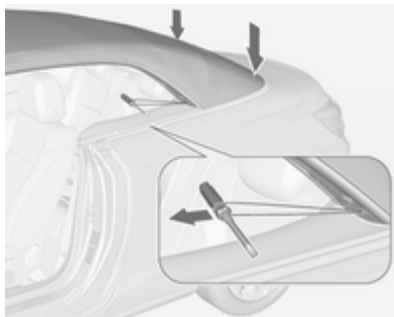

15. Levantar o arco de tensão (2) da capota flexível de cada lado. Subir a porta da capota flexível empurrando lentamente até meio e deslizá-la até à respectiva posição fechada.
16. Baixar o arco de tensão (2) da capota flexível.

#### Advertência

Nesta posição, é possível conduzir o veículo até uma oficina para inspecionar a capota flexível. A capota flexível não é totalmente hermética e não está engatada atrás.

17. Pressionar para baixo com força de cada lado do arco de tensão. Em simultâneo, puxar o fio com uma chave de fendas em estrela na laçada de forma lenta e contínua para a frente. É possível apoiar-se no quadro da porta com a outra mão. Executar este procedimento dos dois lados para engatar a capota flexível na traseira.

Depois do último passo, a porta da bagageira pode ser aberta novamente. Os fios devem ser retirados na oficina.

Poderá não ser possível abrir a capota flexível com os fios fixados.

## Deflector de vento

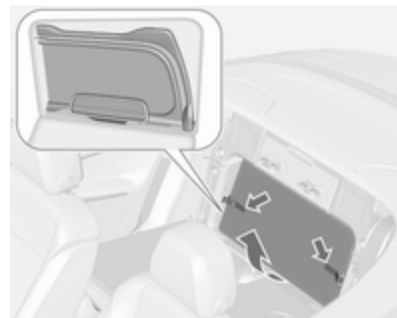

Existem dois deflectores de vento num saco situado dos encostos dos bancos traseiros. Rebater os encostos dos bancos traseiros ⇨ 73, abrir os fechos de Velcro e retirar o saco da reentrância.

- O deflector de vento pequeno pode ser colocado entre os encostos de cabeça traseiros.
- O deflector de vento grande pode ser colocado atrás dos bancos dianteiros.

Não colocar quaisquer objectos sobre o deflector de vento.

Para instalar os deflectores, a capota flexível deve estar aberta.

### Instalação do deflector de vento pequeno

- Rebater o encosto do banco traseiro esquerdo ⇨ 73.



- Retirar a tampa da guia entre os encostos de cabeça traseiros deslizando lateralmente para o lado esquerdo do veículo.

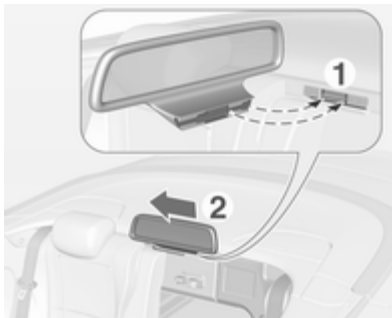

- Inserir o adaptador do deflector com a elevação na reentrância contrária da guia.
- Deslizar o deflector na guia para o lado direito do veículo até encaixar.
- Endireitar o encosto do banco traseiro.

Retirar o deflector pela ordem inversa.

### Instalação do deflector de vento grande

- Retirar o deflector do saco.

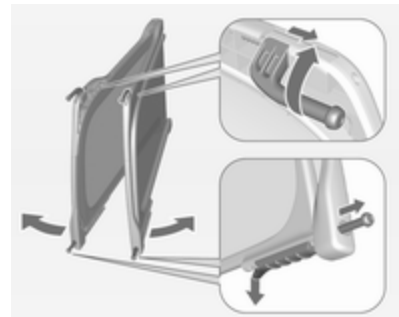

- Extrair os quatro pinos de fixação do deflector: os pinos superiores saltam accionados por mola rodando os pinos para fora dos suportes de cada lado, enquanto os pinos inferiores saltam levantando os detentores nas corrediças de cada lado.
- Expandir o deflector de vento.

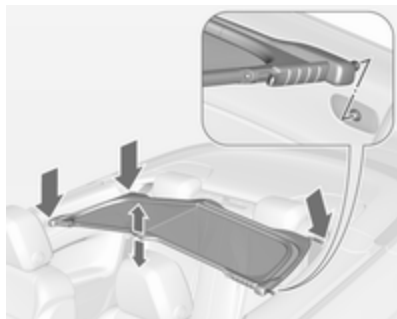

- Com as articulações atrás dos bancos dianteiros, inserir os pinos de fixação do lado direito nas reentrâncias da moldura do lado direito perto do banco traseiro. Dobrar ligeiramente o defletor no centro e inserir os pinos de fixação do lado esquerdo nas reentrâncias da moldura do lado esquerdo. Certificar-se de que todos os pinos estão devidamente encaixados. Pressionar para baixo o defletor no centro.

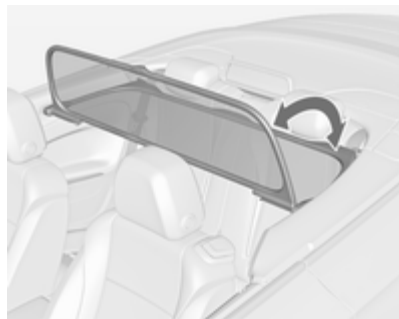

- Dobrar a parte superior para a posição vertical.

Os bancos traseiros não podem ser ocupados quando o defletor de vento grande está instalado.

A peça vertical do defletor pode ser dobrada quando não está a ser utilizada.

O defletor de vento pode permanecer instalado quando a capota flexível está fechada.

Para retirar, dobrar a peça vertical do defletor. Levantar o defletor ligeiramente no centro e retirá-lo das reentrâncias de cada lado.

### Guardar o defletor de vento

Para guardar o defletor, recolher os pinos de fixação traseiros pressionando para trás e rodando os pinos para dentro dos suportes. Pressionar para trás as correições dos pinos de fixação dianteiros até encaixarem. Girar o defletor e guardá-lo no saco.

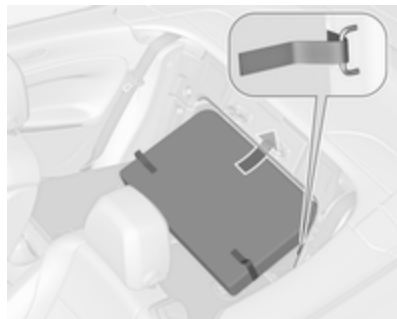

Rebater os encostos dos bancos traseiros. Alinhar a tampa rígida do saco na bagageira. Posicionar o saco de baixo para cima na guia lateral na reentrância do quadro superior. Prender o saco com o fecho de Velcro



nos olhais de fixação de cada lado. Endireitar os encostos dos bancos traseiros.

## Sistema de protecção contra capotamento

O sistema de protecção contra capotamento consiste num quadro do pára-brisas reforçado e em barras estabilizadoras cobertas atrás dos encostos de cabeça traseiros.

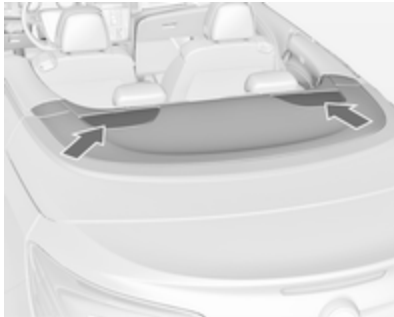

Em caso de capotamento, colisão frontal ou impacto lateral do veículo, as barras estabilizadoras são activadas automaticamente no

sentido vertical em milissegundos. São accionadas em conjunto com os sistemas de airbags dianteiros e laterais.

### Advertência

Não colocar quaisquer objectos nas coberturas das barras de protecção em caso de capotamento, atrás dos encostos de cabeça.

O indicador  de controlo do airbag acende se as barras de protecção em caso de capotamento tiverem sido activadas.

O sistema é activado com a capota flexível aberta ou fechada.

A capota flexível não deve ser utilizada se as barras estabilizadoras tiverem sido activadas. Será emitido um aviso sonoro contínuo e surgirá uma mensagem no Centro de Informação do Condutor se o interruptor for accionado.

## Bancos, sistemas de segurança

Encostos de cabeça .....	48
Bancos dianteiros .....	50
Cintos de segurança .....	58
Sistema de airbags .....	61
Sistemas de segurança para crianças .....	64

## Encostos de cabeça

### Posição

#### ⚠ Aviso

Conduzir apenas com o encosto de cabeça na posição correcta.

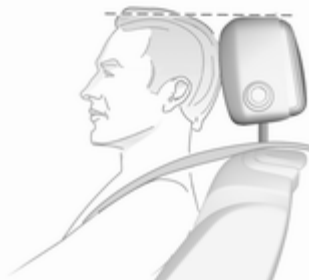

A face superior do encosto de cabeça deverá encontrar-se ao nível superior da cabeça. Se isso não for possível, no caso de pessoas muito altas colocar o encosto na posição mais

alta possível e no caso de pessoas baixas colocar na posição mais baixa.

### Ajuste

#### Encostos de cabeça nos bancos dianteiros

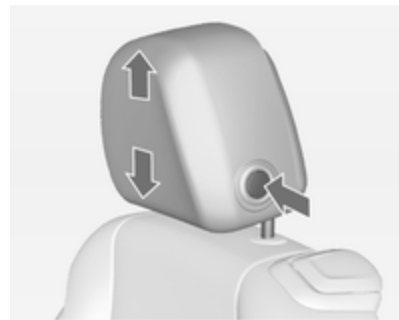

#### Ajuste da altura

Premir o botão de libertação, ajustar a altura, engatar.

### Regulação horizontal

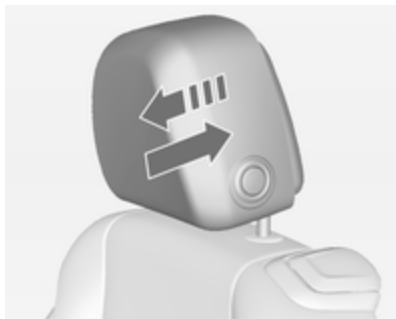

Puxar a almofada do encosto de cabeça lentamente para a frente. O encosto de cabeça encaixa em várias posições.

Para voltar à posição mais recuada, puxar totalmente para a frente e soltar.

### Encostos de cabeça dos bancos traseiros



#### Ajuste da altura

Puxe para cima o encosto de cabeça até engatar. Para deslocar para baixo, premir o trinco para desengatar e empurrar o encosto de cabeça para baixo.

#### Remoção do encosto de cabeça

Por exemplo, ao utilizar um sistema de retenção para crianças ⇨ 64.

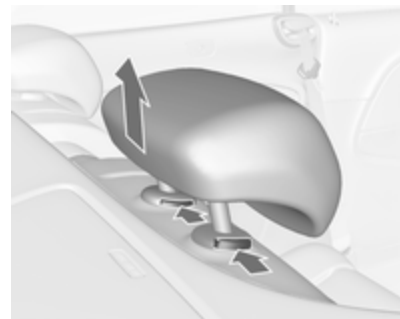

Premir os dois engates, puxar o encosto de cabeça para cima e retirar.

Fixar o encosto de cabeça com uma cinta no olhal de fixação na bagageira ⇨ 76.

### Encostos de cabeça activos

Em caso de impacto traseiro, a peças dianteiras dos encostos de cabeça activos deslocam-se ligeiramente para a frente. Assim, a cabeça fica

apoiada reduzindo o risco de ferimentos devido ao efeito de chicote.

#### Advertência

Os acessórios aprovados só podem ser montados quando o banco não estiver a ser utilizado.

## Bancos dianteiros

### Posição dos bancos

#### ⚠ Aviso

Conduzir apenas com o banco bem ajustado.



- Sentar-se o mais encostado possível ao encosto do banco. Ajustar a distância entre o banco e os pedais de forma a que as pernas fiquem ligeiramente em ângulo ao

pressionar os pedais. Deslizar o banco da frente do passageiro o mais para trás possível.

- Sentar-se com os ombros o mais possível encostados ao encosto do banco. Definir a inclinação do encosto do banco traseiro para que seja possível alcançar facilmente o volante com os braços ligeiramente dobrados. Manter os ombros em contacto com o encosto do banco ao rodar o volante. Não colocar o encosto do banco demasiado para trás. Aconselhamos uma inclinação máxima de aproximadamente 25°.
- Ajustar o volante ⇨ 79.
- Colocar o assento suficientemente alto para ter uma boa visão toda a volta e para conseguir ver todos os instrumentos. Deve haver pelo menos o espaço de um palmo entre a cabeça e o forro do tejadilho. As pernas devem ficar assentes ligeiramente sobre o banco sem exercerem pressão no banco.
- Ajustar o encosto de cabeça ⇨ 48.

- Ajustar o apoio das pernas de forma a existir um espaço de cerca de dois dedos entre a extremidade do banco e curva do joelho.
- Ajustar o apoio lombar de forma a que suporte a forma natural da coluna vertebral.

## Ajuste dos bancos

### ⚠ Perigo

Não se sente a menos de 25 cm do volante, para permitir uma activação segura do airbag.

### ⚠ Aviso

Nunca ajuste os bancos ao conduzir, uma vez que poderão mover-se de forma incontroável.

Conduzir sempre com os bancos e encostos engatados.

## Ajuste dos bancos no sentido longitudinal

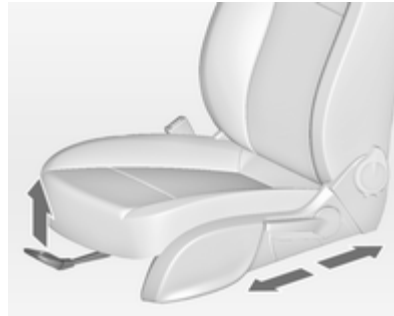

Puxar manípulo, desligar banco, largar manípulo.

## Encosto do banco

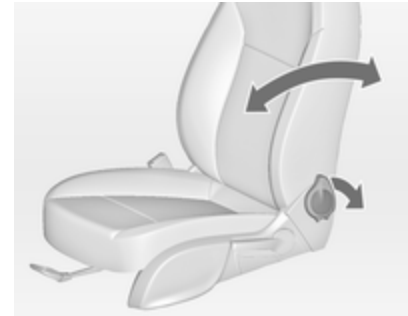

Rodar alavanca para a retaguarda, ajustar inclinação e soltar alavanca. Deixar que o encosto do banco traseiro encaixe até ouvir o barulho de encaixe.

### Altura dos bancos

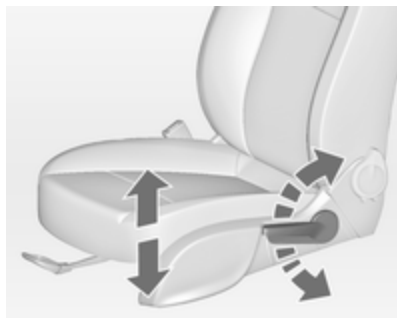

Movimento de bombeio da alavanca  
 para cima = mais alto  
 para baixo = mais baixo

### Inclinação dos bancos

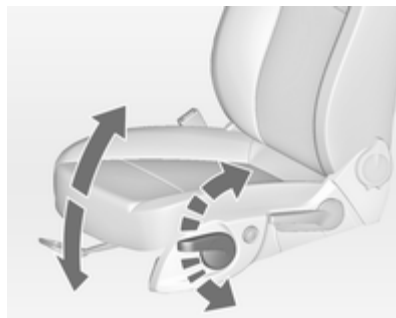

Movimento de bombeio da alavanca  
 para cima = extremidade dianteira  
 mais alta  
 para baixo = extremidade dianteira  
 mais baixa

### Apoio lombar



Ajustar o apoio lombar usando o interruptor de quadro vias para o adaptar às necessidades pessoais.  
 Deslocar o apoio para cima e para baixo: pressionar interruptor para cima ou para baixo.

Aumentar e diminuir o apoio: pressionar o interruptor para a frente ou para trás.

## Suporte para as pernas ajustável

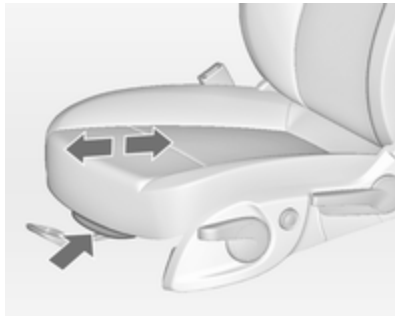

Puxar a alavanca e deslizar o apoio para as ancas.

## Rebater os bancos

### **⚠ Aviso**

Os passageiros sentados nos bancos traseiros devem ter atenção para não serem entalados pelo mecanismo de

regulação quando o banco regressa à respectiva posição inicial.

### **Atenção**

Quando a altura do banco estiver na posição mais elevada, empurrar os encostos de cabeça para baixo e levantar as palas pára-sol antes de rebater os encostos para a frente.

## Rebatimento dos bancos em bancos manuais



Levantar a alavanca de desengate e rebater o encosto para a frente. Depois deslizar o banco para a frente até parar.

Para repor a posição original, deslizar o banco para trás até parar. Levantar o encosto do banco para a posição vertical sem manobrar a alavanca. Encaixar o encosto do banco.

Quando estiver totalmente encaixado, o banco estará novamente na posição inicial.

Não accionar a alavanca de inclinação do encosto com o encosto rebatido para a frente.

## Rebatimento dos bancos em bancos eléctricos



Levantar a alavanca de desengate e rebater o encosto para a frente. O banco desliza-se automaticamente para a frente até ao batente.

Para repor, levantar o encosto para a posição vertical e engatar. O banco desliza-se automaticamente para trás para a posição original.

No caso de o encosto de cabeça do encosto rebatido ficar bloqueado pelo quadro do pára-brisas superior, mover ligeiramente o banco para trás

ou para baixo ⇨ 54 ou ajustar o encosto de cabeça para a posição mais baixa ⇨ 48.

### Função de segurança

Se o banco eléctrico encontrar resistência ao deslocar-se para a frente ou para trás, pára imediatamente e começa a mover-se na direcção contrária.

### Desconexão da energia

Se o banco permanecer na posição dianteira com a porta aberta durante mais de 10 minutos, o ajuste automático é desligado. Neste caso, fechar e abrir a porta ou ligar a ignição e accionar novamente o ajuste automático.

### Sobrecarga

Se a função de rebatimento estiver electricamente em sobrecarga, a alimentação eléctrica é automaticamente cortada por um curto período de tempo.

## Ajuste eléctrico dos bancos

### ⚠ Aviso

Ao accionar os bancos eléctricos deve ter-se muito cuidado. Existe risco de ferimento, especialmente para as crianças. Objectos podem ficar presos.

Ao regular os assentos, observá-los bem. Os passageiros devem ser informados em conformidade.



### Ajuste dos bancos no sentido longitudinal



Deslocar o interruptor para a frente/  
para trás.

### Altura dos bancos

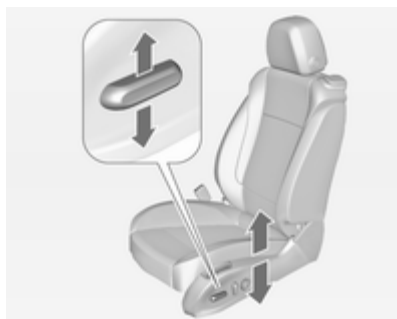

Deslocar o interruptor para cima/para  
baixo.

### Inclinação dos bancos



Deslocar a frente do interruptor para  
cima/para baixo.

### Encostos dos bancos



Rodar o interruptor para a frente/para trás.

### Apoio lombar



Ajustar o apoio lombar usando o interruptor de quadro vias para o adaptar às necessidades pessoais.

Deslocar o apoio para cima e para baixo: pressionar interruptor para cima ou para baixo.

Aumentar e diminuir o apoio: pressionar o interruptor para a frente ou para trás.

### Advertência

Se a definição do banco estiver em sobrecarga eléctrica, a fonte de alimentação é cortada automaticamente durante um curto período de tempo.

### Suporte para as pernas ajustável

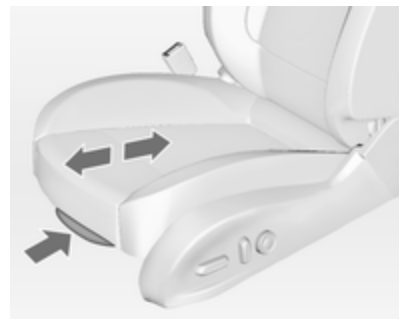

Puxar a alavanca e deslizar o apoio para as ancas.

## Apoio de braços

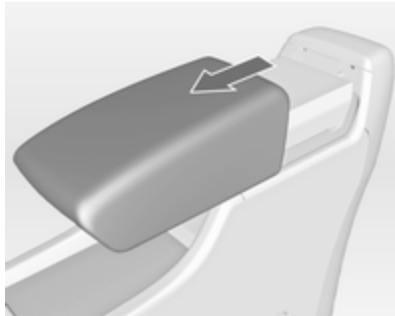

O apoio para o braço pode ser deslizado 10 cm para a frente. Sob o apoio para os braços existe um compartimento para arrumação. Compartimento de arrumação no apoio de braços ⇨ 72.

## Aquecimento



Ajustar o aquecimento para a regulação pretendida pressionando o botão  referente ao banco em causa uma ou mais vezes. Os LED de iluminação no botão indicam a regulação.

Não se recomenda a utilização prolongada da definição mais elevada para pessoas com pele sensível.

O aquecimento do banco está operacional quando o motor está a trabalhar e em Autostop.

Sistema Start/Stop ⇨ 140.

## Ventilação



Ajustar a ventilação para a regulação pretendida pressionando o botão  referente ao banco em causa uma ou mais vezes.

Os LED de iluminação no botão indicam a regulação.

Os bancos ventilados estão operacionais ao ligar a ignição e durante uma paragem automática.

Sistema Start/Stop ⇨ 140.

## Cintos de segurança



Os cintos bloqueiam durante grandes acelerações ou desacelerações do veículo, mantendo os ocupantes na posição sentada. Portanto, o risco de ferimento é consideravelmente reduzido.

### ⚠ Aviso

Apertar o cinto de segurança antes de cada viagem.

Na eventualidade de um acidente, os ocupantes que não usem cintos de segurança põem em perigo a vida dos restantes ocupantes e a sua própria integridade física.

Os cintos de segurança estão concebidos para serem utilizados apenas por uma pessoa de cada vez. Sistema de segurança para crianças ⇨ 64.

Periodicamente, verificar todos os componentes do cinto de segurança para ver se funcionam bem, não apresentam danos nem sujidade.

Os componentes danificados devem ser substituídos. Após um acidente, os cintos de segurança e os pré-tensores devem ser substituídos por uma oficina.

### Advertência

Certificar-se de que os cintos não são danificados por sapatos ou objectos com arestas vivas, nem ficam presos. Evitar sujar os carretos de inércia dos cintos.

### Apresentador do cinto de segurança

O apresentador do cinto de segurança é uma funcionalidade cómoda que permite aos passageiros dos bancos dianteiros apertar os cintos de segurança comodamente ao mover os cintos para a frente.



O apresentador sai quando

- a porta respectiva é fechada e a ignição ligada,
- a ignição é ligada e a porta fechada.

O apresentador recolhe quando

- a porta respectiva é novamente aberta,
- a chave é retirada da ignição,
- a chapa de engate respectiva é inserida na fivela,
- é atingido um tempo limite de 45 segundos,
- o veículo é conduzido durante mais de 15 segundos a uma velocidade superior a 6 km/h.

Se o apresentador do cinto de segurança não recolher automaticamente, empurrá-lo ligeiramente para trás.

### Aviso do cinto de segurança

Os bancos da frente estão equipados com um aviso do cinto de segurança, indicado para o banco do condutor como indicador de controlo  no conta-rotações ⇨ 91 e para o banco do passageiro na consola central ⇨ 89.

### Limitadores de força nos cintos de segurança

Em todos os bancos, a pressão sobre o corpo é reduzida por uma libertação gradual do cinto durante uma colisão.

### Pré-tensores dos cintos de segurança

Em caso de colisão frontal ou traseira de alguma gravidade, todos os cintos de segurança são apertados.

#### Aviso

O manuseamento incorrecto (por exp. desmontagem ou instalação de cintos) pode fazer accionar os pré-tensores dos cintos.

Quando os pré-tensores são accionados, a luz de aviso  ⇨ 91 acende permanentemente.

Os pré-tensores accionados têm de ser substituídos por uma oficina. Os pré-tensores dos cintos só podem ser accionados uma vez.

#### Advertência

Não colar ou montar acessórios ou outros objectos que possam interferir com o funcionamento dos pré-tensores dos cintos de segurança. Não fazer quaisquer alterações aos componentes dos pré-tensores dos cintos de segurança, pois isso invalidará a aprovação tipo do veículo.

## Cinto de segurança de três pontos

### Fixação



Puxar o cinto do enrolador, colocá-lo na diagonal sem torcer sobre o corpo e inserir a lingueta no fecho. Apertar a faixa do cinto que passa pelo abdómen regularmente enquanto conduz, puxando a faixa que passa pelo ombro.

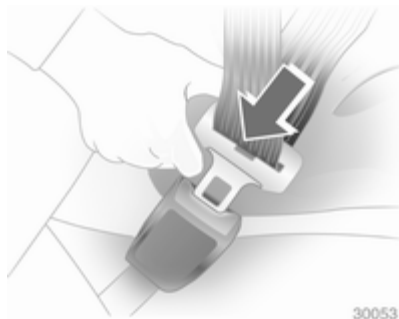

Vestuário largo ou volumoso impede que o cinto fique bem ajustado ao corpo. Não colocar objectos, como por exemplo, malas de mão ou telemóveis, entre o cinto e o corpo.

#### **⚠ Aviso**

O cinto não deve ficar assente sobre objectos rígidos ou frágeis que estejam em bolsos do vestuário.

Aviso do cinto de segurança   
↪ 91.

### Remoção



Para desapertar o cinto de segurança, pressionar o botão vermelho no fecho do cinto.

## Utilização do cinto de segurança durante a gravidez



### ⚠ Aviso

A faixa que passa pelo abdômen deve ser colocada o mais abaixo possível, por cima da pélvis para evitar pressão sobre o abdômen.

## Sistema de airbags

O sistema de airbag é composto por uma variedade de sistemas individuais, conforme o âmbito do equipamento.

Quando accionados, os airbags são insuflados em milésimos de segundo. São também rapidamente desinsuflados, o que faz com que muitas vezes nem sejam notados durante uma colisão.

### ⚠ Aviso

Se manuseados incorrectamente, os sistemas de airbags podem ser accionados de forma explosiva.

### Advertência

Os sistemas electrónicos dos airbags e dos pré-tensores dos cintos encontram-se na área da consola central. Não colocar objectos magnéticos nessa área.

Não colar nada nas tampas dos airbags e não as cobrir com outros materiais.

Cada airbag é accionado uma só vez. Os airbags accionados devem ser substituídos por uma oficina. Além disso, poderá ser necessário mandar substituir o volante, o painel de instrumentos, partes do apainelamento, as borrachas das portas, manípulos e bancos.

Não fazer alterações no sistema de airbags já que isso invalidará a aprovação tipo do veículo.

Quando os airbags enchem, os gases quentes que saem podem causar queimaduras.

Indicador de controlo do sistema de airbags 91.

## Sistema do airbag frontal

O sistema de airbags dianteiros é composto por um airbag no volante e um no painel de instrumentos no lado dianteiro do passageiro. Esses airbags podem ser identificados pela palavra **AIRBAG**.



Além disso, existe uma etiqueta de aviso na pala pára-sol do passageiro ou na parte lateral do painel de instrumentos, visível quando a porta do passageiro dianteiro está aberta.

O sistema de airbag dianteiro dispara no caso de impacto frontal de determinada gravidade. A ignição necessita de ser ligada.

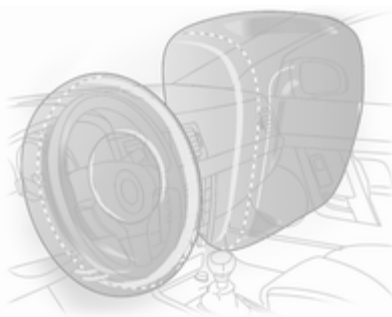

Os airbags cheios amortecem o impacto, reduzindo consideravelmente o risco de ferimentos na parte superior do corpo e cabeça dos passageiros da frente.

#### **⚠ Aviso**

A protecção só é a ideal se o banco estiver na posição correcta  
↻ 50.

Manter a área de insuflação do airbag sem obstruções.

Colocar o cinto de segurança correctamente e apertá-lo bem. Só assim o airbag poderá fornecer protecção.

### Sistema de airbag lateral



O sistema de airbag lateral é composto por um airbag em cada encosto dos bancos dianteiros. Esses airbags podem ser identificados pela palavra **AIRBAG**.

O sistema de airbag lateral dispara no caso de impacto lateral de determinada gravidade. A ignição tem de estar ligada.





Os airbags cheios amortecem o impacto, reduzindo consideravelmente o risco de ferimentos na cabeça e na parte superior do corpo em caso de colisão lateral.

### **⚠ Aviso**

Manter a área de insuflação do airbag sem obstruções.

### **Advertência**

Utilizar apenas capas de bancos aprovadas para o veículo em questão. Ter cuidado para não tapar os airbags.

## **Desactivação de airbag**

O sistema de airbag do passageiro da frente tem de ser desactivado se um sistema de segurança para crianças tiver de ser instalado neste banco. Os airbags laterais, os pré-tensores dos cintos de segurança e todos os sistemas de airbag do condutor permanecerão activos.

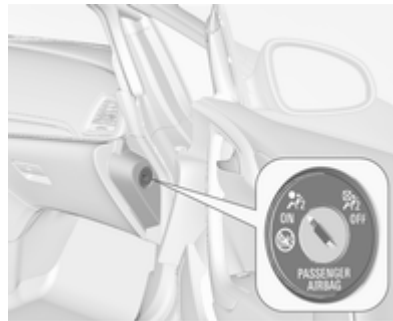

O sistema de airbag do passageiro da frente pode ser desactivado através de um interruptor accionado por chave na lateral direita do painel de instrumentos.

Utilizar a chave de ignição para seleccionar a posição:

**OFF** = o airbag do passageiro da frente é desactivado e não se encherá no caso de colisão. O indicador de controlo **OFF** acende em contínuo na consola central. Pode ser instalado um sistema de segurança para crianças de acordo com o quadro **Locais de montagem dos sistemas de segurança para crianças** ⇨ 66. Não é permitido que um adulto ocupe o banco do passageiro da frente.

**ON** = airbag para passageiro da frente está activo. Não deve ser instalado um sistema de segurança para crianças.

**⚠ Perigo**

Riscos de ferimentos fatais para crianças que utilizem sistemas de segurança num banco com o airbag do passageiro da frente activado.

Riscos de ferimentos fatais para um adulto num banco com o airbag do passageiro desactivado.



Se o indicador de controle  se iluminar durante aprox. 60 segundos depois da ignição ter sido ligada, o

sistema de airbag do passageiro dianteiro disparará em caso de colisão.

Se ambas as luzes de aviso acenderem simultaneamente, existe uma avaria no sistema. O estado do sistema não é visível, pelo que ninguém deve ocupar o banco do passageiro da frente. Contactar uma oficina imediatamente.

Alterar estado apenas quando o veículo está parado com a ignição desligada.

Estatuto permanece até a próxima mudança.

Indicador de comando para desactivação do airbag  92.

**Sistemas de segurança para crianças****Sistemas de retenção para crianças**

Recomendamos os sistemas de retenção para crianças indicados a seguir, os quais estão especificamente concebidos para o veículo:

- **Grupo 0, Grupo 0+**

Cadeira para bebés da OPEL, com ou sem base ISOFIX, para crianças até 13 kg de peso

- **Grupo I**

OPEL Duo, Britax Römer King, para crianças desde 9 kg até 18 kg de peso

- **Grupo II, Grupo III**

OPEL Kid, OPEL Kidfix, para crianças desde 15 kg até 36 kg de peso

Quando se estiver a utilizar um sistema de segurança para crianças, prestar atenção às instruções de

utilização e montagem e também às que são fornecidas com o sistema de segurança para crianças.

Cumprir sempre a legislação local ou nacional. Em alguns países, é proibido utilizar sistemas de segurança para crianças em alguns bancos.

### ⚠ Aviso

Quando se utilizar um sistema de segurança para crianças no banco do passageiro dianteiro, deve desactivar-se os sistemas de airbags do banco do passageiro dianteiro, caso contrário, a insuflação dos airbags representa um risco de lesões fatais para a criança.

Isto é particularmente verdade caso se utilizem no banco do passageiro dianteiro sistemas de segurança para crianças virados para a parte traseira do veículo.

Desactivação de airbag ⇨ 63.

### ⚠ Aviso

Ao utilizar sistemas de retenção para crianças, garantir que os encostos dos bancos estão firmemente engatados na posição vertical.

### Seleccionar o sistema correcto

Os bancos traseiros são o local mais prático para fixar o sistema de segurança para crianças.

A criança deve viajar virada para trás até o mais tarde possível. Assim, garante-se que a espinha dorsal da criança, que ainda é muito frágil, fica sujeita a menos pressão no caso de um acidente.

São adequados os sistemas de segurança para crianças que estão em conformidade com a ECE 44-03 ou a ECE 44-04. Verifique as normas e regulamentações locais quando à obrigatoriedade de utilização de sistemas de segurança para crianças.

Assegurar-se de que o sistema de segurança para crianças a ser montado é compatível com o tipo de veículo.

Assegurar-se de que o local de montagem do sistema de segurança para crianças é o correcto no veículo.

Só permitir que as crianças entrem ou saiam do veículo pelo lado oposto ao trânsito.

Quando o sistema de segurança para crianças não estiver a ser utilizado, fixar a cadeirinha com um cinto de segurança ou retirá-la do veículo.

### Advertência

Não colar nada nos sistemas de segurança para crianças e não os cobrir com outros materiais.

Um sistema de segurança para crianças que tenha sido sujeito a tensão num acidente deve ser substituído.

## Locais de montagem dos sistemas de segurança para crianças

### Opções autorizadas para montagem de um sistema de segurança para crianças

Classe de peso e idade	No banco do passageiro dianteiro		Nos bancos traseiros
	airbag activado	airbag desactivado	
<b>Grupo 0: até 10 kg</b> ou cerca de 10 meses	X	U <sup>1</sup>	U <sup>2</sup>
<b>Grupo 0+: até 13 kg</b> ou cerca de 2 anos	X	U <sup>1</sup>	U <sup>2</sup>
<b>Grupo I: 9 até 18 kg</b> ou cerca de 8 meses a 4 anos	X	U <sup>1</sup>	U <sup>2, 3</sup>
<b>Grupo II: de 15 a 25 kg</b> ou cerca de 3 a 7 anos	X	X	U
<b>Grupo III: de 22 a 36 kg</b> ou cerca de 6 a 12 anos	X	X	U

- <sup>1</sup> = Apenas se o sistema de airbag do banco do passageiro da frente estiver desactivado. Se o sistema de retenção para crianças utiliza um cinto de segurança de três pontos, deslocar o banco para a zona de regulação traseira e ajustar a altura do banco para a posição mais alta. Endireitar o encosto do banco o suficiente para que o cinto de segurança fique esticado no lado da fivela.
- <sup>2</sup> = Cadeira disponível com suportes de montagem ISOFIX e Top-Tether ⇨ 69.
- <sup>3</sup> = Retirar os encostos de cabeça traseiros ao utilizar sistemas de retenção para crianças neste grupo de peso ⇨ 48.
- U = Adequabilidade universal em conjunto com o cinto de segurança de três pontos.
- X = Nenhum sistema de segurança para crianças autorizado para este grupo de peso.

### Opções autorizadas para montagem de um sistema de segurança para crianças ISOFIX

Classe de peso	Classe de tamanho	Característica	No banco do passageiro dianteiro	Nos bancos traseiros
<b>Grupo 0: até 10 kg</b>	E	ISO/R1	X	IL *
<b>Grupo 0+: até 13 kg</b>	E	ISO/R1	X	IL *
	D	ISO/R2	X	IL *
	C	ISO/R3	X	IL *
<b>Grupo I: 9 até 18 kg</b>	D	ISO/R2	X	IL *
	C	ISO/R3	X	IL *
	B	ISO/F2	X	IL, IUF**
	B1	ISO/F2X	X	IL, IUF**
	A	ISO/F3	X	IL, IUF**

- IL = Próprio para sistemas de segurança especiais ISOFIX das categorias 'veículo específico', 'restrito' ou 'semi-universal'. O sistema de segurança ISOFIX deve ser aprovado para o tipo de veículo específico.
- IUF = Próprio para sistemas de segurança ISOFIX para crianças, virados para a frente, de categoria universal aprovados para utilização nesta classe de peso.
- X = Nenhum sistema de segurança ISOFIX para crianças aprovado para este grupo de peso.
- \* = Desloque o banco dianteiro respectivo para uma das posições de regulação mais avançadas antes da instalação do sistema de retenção para crianças.
- \*\* = Retirar os respectivos encostos de cabeça traseiros quando forem utilizados sistemas de retenção para crianças nesta classe de tamanho ⇨ 48.

### **Classe de tamanho e dispositivo de banco ISOFIX**

- A - ISO/F3 = Sistema de segurança para crianças virado para a frente para crianças de tamanho máximo na classe por peso dos 9 aos 18 kg.
- B - ISO/F2 = Sistema de segurança para crianças virado para a frente para crianças mais pequenas na classe por peso dos 9 aos 18 kg.
- B1 - ISO/F2X = Sistema de segurança para crianças virado para a frente para crianças mais pequenas na classe por peso dos 9 aos 18 kg.
- C - ISO/R3 = Sistema de segurança para crianças virado para trás, para crianças de tamanho máximo na classe de peso até 18 kg.
- D - ISO/R2 = Sistema de segurança para crianças virado para trás, para crianças mais pequenas na classe de peso até 18 kg.
- E - ISO/R1 = Sistema de segurança para crianças virado para trás, para crianças mais novas na classe de peso até 13 kg.

## Sistemas de segurança para crianças ISOFIX

Fixar os sistemas de segurança ISOFIX para crianças aprovados para o veículo, aos suportes de montagem ISOFIX. As posições específicas do veículo para o sistema de retenção para crianças ISOFIX estão assinaladas na tabela com IL ↗ 66.



Retirar o deflector de vento ↗ 44 antes de instalar um sistema de retenção para crianças e retirar o encosto de cabeça traseiro se necessário ↗ 66.

Os suportes de montagem ISOFIX são indicados pelo logótipo ISOFIX no encosto do banco.

## Sistemas de segurança para crianças Top-Tether

O veículo tem dois olhais de fixação na parte posterior dos encostos dos bancos traseiros.

Sistemas de segurança para crianças Top-Tether estão identificados com o símbolo  para cadeirinha de criança.

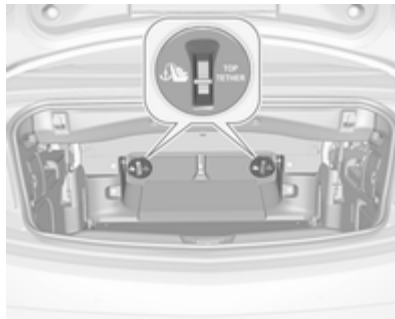

Além da montagem ISOFIX, prender a correia Top-Tether aos olhais de fixação Top-Tether na parte posterior dos bancos traseiros. Rebater os encostos dos bancos traseiros ↗ 73.

Retirar o deflector de vento ↗ 44 antes de instalar um sistema de retenção para crianças e retirar o encosto de cabeça traseiro se necessário ↗ 66.

Os sistemas de retenção para crianças ISOFIX com posições de categoria universal estão assinalados na tabela com IUF ↗ 66.

## Arrumação

Compartimentos de arrumação ...	70
Bagageira .....	73
Indicações de carregamento .....	77

## Compartimentos de arrumação

### ⚠ Aviso

Não arrumar objectos pesados ou objectos afiados nos compartimentos de arrumação. Se isso acontecer, a tampa do compartimento de arrumação pode abrir e os ocupantes do veículo podem ficar feridos devido a os objectos serem projectados no caso de uma travagem a fundo, uma mudança de direcção súbita ou um acidente.

## Porta-luvas



O porta-luvas possui um suporte para canetas, um suporte para cartões de crédito e um suporte para moedas.





Fechar o porta-luvas durante a condução. Pode ser trancado com a chave do veículo

## Suporte para bebidas

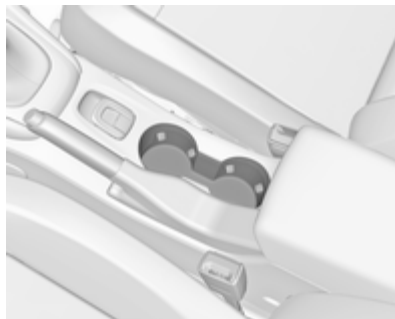

Os suportes para copos encontram-se na consola central.



Conforme a versão, os suportes para bebidas encontram-se por baixo de uma tampa na consola central. Deslizar a cobertura para trás. É possível arrumar garrafas depois de levantar a prateleira intermédia ⇨ 72.



Existem suportes adicionais para copos entre os bancos traseiros.

## Arrumação na parte dianteira do veículo

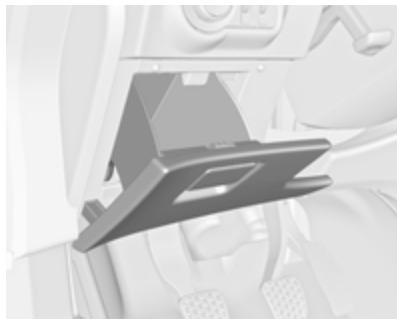

Junto ao volante, há um compartimento de arrumação.

## Compartimento de arrumação no apoio de braços

Arrumação por baixo do apoio para os braços dianteiro

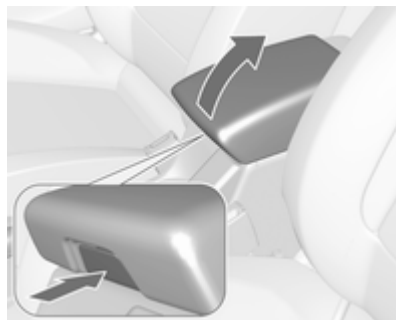

Premir botão para levantar o apoio de braços. O apoio para os braços deve encontrar-se o mais para trás possível.

## Compartimento de arrumação na consola central

Consola da frente

Conforme a versão, há um compartimento para arrumação por baixo de uma cobertura.

Deslizar a cobertura para trás.

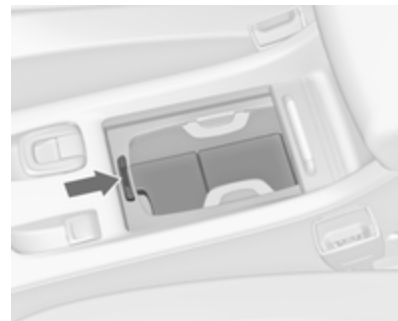

Premir o botão para remover o aro do suporte para copos. O aro pode ser arrumado no porta-luvas.

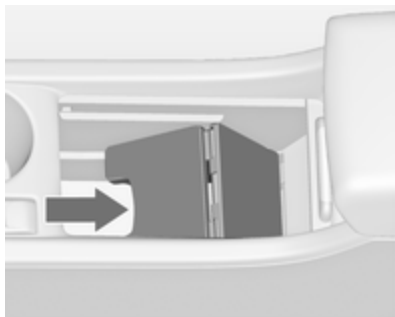

Por baixo da prateleira intermédia há outro compartimento para arrumação. Dobrar para cima a prateleira intermédia e fixá-la na vertical. O aro do suporte para copos pode ser reintegrado para arrumar garrafas.

### Consola traseira



Puxar a gaveta para fora.

#### Atenção

Não utilizar para cinzas ou para outros artigos incandescentes.

## Bagageira

### Expansão da bagageira

#### Dobrar a divisória da bagageira

Para aumentar a bagageira quando a capota flexível está fechada, é possível dobrar a divisória da bagageira.

- Fechar a capota flexível ⇨ 37.
- Abrir a porta da bagageira ⇨ 27.

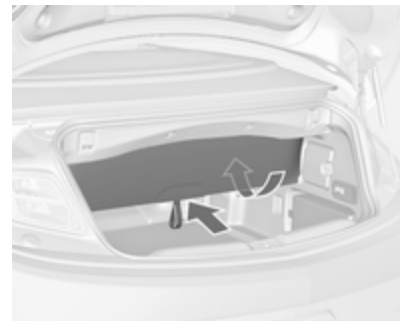

- Para dobrar, pressionar a divisória da bagageira na zona da laçada para cima e para dentro.



- Para desdobrar a divisória da bagageira, puxar a correia para baixo e para trás.

Durante o funcionamento da capota flexível ou quando está aberta, a divisória da bagageira tem de estar desdobrada.

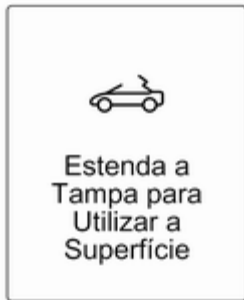

É emitido um sinal sonoro de aviso e surge uma mensagem no Centro de informação do Condutor se a divisória da bagageira não estiver desdobrada ao accionar o interruptor para abrir a capota flexível.

#### **Rebater os encostos dos bancos traseiros**

Para aumentar o espaço da bagageira ou aceder ao saco dos deflectores de vento, os dois encostos dos bancos traseiros podem ser rebatidos.

#### **⚠ Aviso**

Ter muito cuidado ao accionar os bancos traseiros rebatíveis eléctricos. O encosto do banco é rebatido com bastante energia. Risco de lesão, principalmente para crianças.

Certificar-se de que nada está fixo aos bancos traseiros ou colocado no assento.

- Retirar o deflector de vento grande, se estiver instalado, ↗ 44.
- Premir os trincos e pressionar os encostos de cabeça para baixo ↗ 48.



- Puxar o interruptor de desengate num ou nos dois lados da bagageira para rebater os encostos dos bancos sobre os assentos.
- Para endireitar, levantar o encosto do banco e guiá-lo para uma posição vertical até se ouvir um som de encaixe.

### Aviso

Ao levantar os encostos, certificar-se de que os mesmos estão bem fixos na devida posição antes de iniciar a condução. A má fixação dos encostos pode ter como

resultado ferimentos ou danos na carga ou no veículo no caso de uma travagem brusca ou colisão.

### Aba de passagem atrás dos bancos traseiros

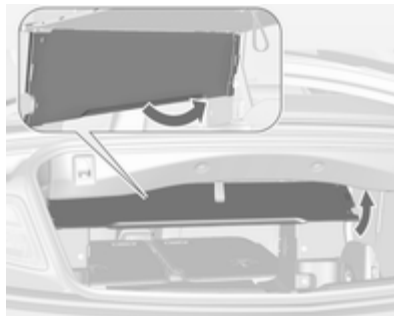

Para transportar objectos longos na bagageira, é possível abrir uma aba de passagem entre a bagageira e o interior do veículo.

- Retirar o deflector de vento grande, se estiver instalado, ou o saco com os deflectores de vento guardados atrás dos bancos traseiros ⇨ 44.
- Fechar a capota flexível ⇨ 37.

- Pressionar a divisória da bagageira na zona da laçada para cima e para dentro ⇨ 73.

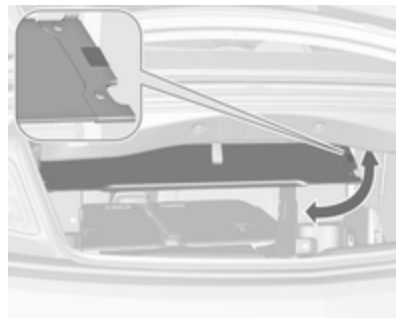

- Abrir a passagem rodando a aba para cima na posição horizontal. A aba é fixada na posição aberta e fechada por um fecho de Velcro.
- Rebater os encostos dos bancos traseiros puxando os interruptores de desengate na bagageira.
- Para fechar a passagem, rodar a aba para baixo e prendê-la na posição vertical com o fecho de Velcro.

Desdobrar a divisória da bagageira puxando a laçada para baixo e para trás a fim de abrir a capota flexível. A aba de passagem tem de ser fechada previamente na posição vertical.

## Arrumação traseira

### Ganchos para sacos de asas

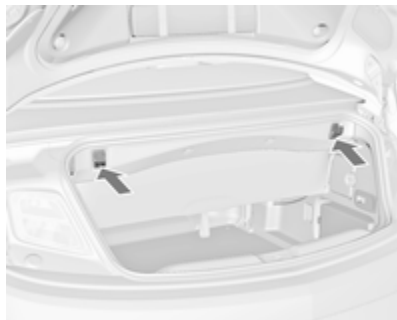

Utilizar os ganchos na extremidade superior da bagageira para pendurar sacos de asas. Carga máxima: 5 kg.

## Cobertura do piso na bagageira

### Cobertura do piso traseiro

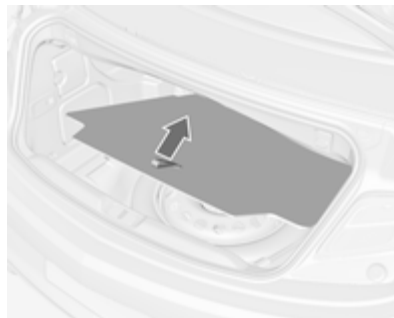

A cobertura do piso traseiro pode ser levantada e retirada. Por baixo da cobertura existe uma roda sobresselente, as ferramentas do veículo ou o kit de reparação de pneus.

## Olhais de fixação

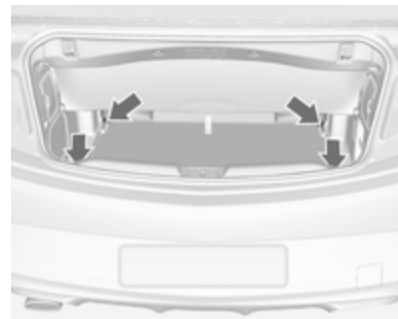

Os olhais de fixação são concebidos para prender itens e evitar que deslizem, p. ex. cintas de fixação ou rede de bagagem.

## Triângulo de pré-sinalização

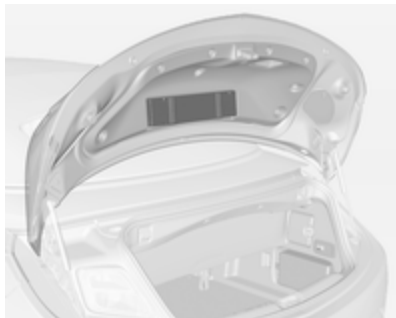

O triângulo de pré-sinalização está guardado no espaço da porta da bagageira atrás das correias.

## Kit de primeiros socorros



O kit de primeiros socorros está guardado do lado direito da bagageira, atrás de uma correia.

## Indicações de carregamento

- Objectos pesados no compartimento de carga deverão ser colocados o mais para a frente possível. Certificar-se de que os encostos dos bancos estão bem engatados. Se se puder empilhar objectos, objectos mais pesados devem ficar por baixo.
- Prender os objectos com cintas fixadas aos olhais de fixação ↻ 76.
- Utilizar os ganchos na bagageira para pendurar sacos de asas ↻ 76. Carga máxima: 5 kg por gancho.
- Prender objectos soltos na bagageira para evitar que deslizem.
- Ao transportar objectos na bagageira, os encostos dos bancos traseiros não devem estar inclinados para a frente.

- Não colocar quaisquer objectos no painel de instrumentos e não cobrir o sensor que se encontra na parte superior do painel de instrumentos.
- A carga não deve dificultar o funcionamento dos pedais, do travão-de-mão e da alavanca selectora das mudanças nem deve restringir a liberdade de movimentos do condutor. Não colocar no interior objectos que não sejam presos.
- Não colocar quaisquer objectos sobre as tampas das barras estabilizadoras atrás dos encostos de cabeça traseiros.
- Não conduzir com a bagageira aberta.

**⚠ Aviso**

Certificar-se sempre que a carga no veículo está arrumada em segurança. Caso contrário, os objectos podem deslocar-se no

interior do veículo e provocar ferimentos pessoais ou danos na carga ou veículo.

- A carga útil é a diferença entre o peso bruto do veículo admissível (ver placa de identificação do veículo ⇨ 239) e a tara CE.

Para calcular a carga, introduzir os dados para o seu veículo na Tabela de pesos no início deste manual.

A tara CE inclui o peso do condutor (68 kg), bagagem (7 kg) e todos os fluidos (depósito 90 % cheio).

O equipamento opcional e os acessórios aumentam a tara.



## Instrumentos, elementos de manuseamento

Comandos .....	79
Luzes de aviso, indicadores de nível e indicadores .....	85
Mostradores de informação .....	97
Mensagens de falha .....	105
Personalização do veículo .....	107

## Comandos

### Ajuste do volante

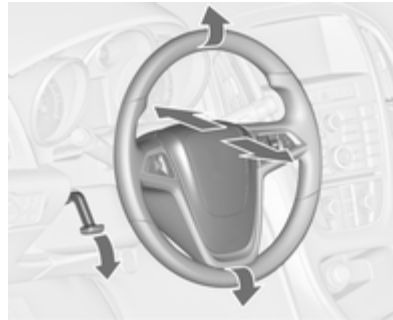

Destrancar a alavanca, ajustar o volante, e depois engatar a alavanca e assegurar que fica totalmente trancada.

Ajustar o volante apenas quando o veículo estiver parado e o volante tiver sido destrancado.

## Telecomandos no volante



O Sistema de informação e lazer, alguns sistemas de apoio ao condutor e um telemóvel ligado podem ser controlados através dos comandos no volante.

Para mais informações consultar o manual do Sistema de informação e lazer.

Sistemas de apoio ao condutor  
⇨ 157.

## Volante aquecido



Accionar o aquecimento premindo o botão . A activação é indicada pelo LED no botão.



As áreas do volante recomendadas para colocação das mãos aquecem mais depressa e a uma temperatura superior do que outras áreas.

O aquecimento está operacional ao ligar a ignição e durante uma paragem automática.

Sistema Start/Stop ⇨ 140.

## Buzina



Premir .

## Limpa pára-brisas e lava pára-brisas

### Limpa-pára-brisas



**2** = rápido

**1** = lento

= intervalo da passagem

**O** = desligar

Para uma só passagem com o limpador pára-brisas desligado, pressionar a alavanca para baixo.

Não utilizar se o pára-brisas estiver congelado.

Desligar em estações de lavagem automática.

### Intervalo regulável do limpador-pára-brisas

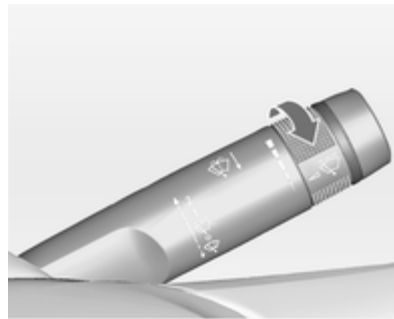

Alavanca do limpador-vidros na posição .

Rodar a roda de regulação para ajustar o intervalo de limpeza desejado:

intervalo curto = rodar a roda de regulação para cima

intervalo longo = rodar a roda de regulação para baixo

### Limpeza automática com sensor de chuva

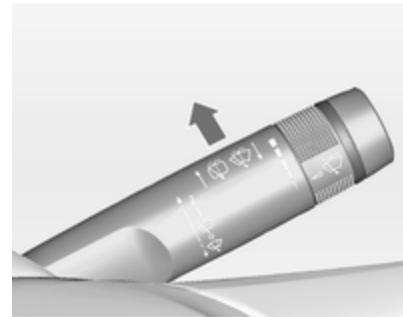

= Limpeza automática com sensor de chuva

O sensor de chuva detecta a quantidade de chuva no pára-brisas e regula automaticamente a frequência do limpador pára-brisas.

Se a frequência da passagem das escovas limpador-vidros for superior a 20 segundos o braço do limpador-vidros desloca-se ligeiramente para baixo para a posição parada.

O sensor de chuva detecta a quantidade de água no pára-brisas e regula automaticamente a frequência das passagens do limpa-pára-brisas



Rodar a roda de regulação para ajustar a sensibilidade:

sensibilidade baixa = rodar a roda de regulação para baixo

sensibilidade alta = rodar a roda de regulação para cima



Manter o sensor sem pó, sujidade e gelo.

### Lava pára-brisas e lava-faróis



Puxar alavanca. O líquido do limpa-vidros é pulverizado no pára-brisas e o limpa-vidros faz algumas passagens.

Se os faróis estiverem ligados, também é pulverizado nos faróis líquido limpa-vidros, desde que a alavanca seja puxada durante tempo suficiente. Depois, o sistema lava-faróis fica inoperativo durante 5 ciclos de lavagem ou até o motor ou os faróis terem sido desligados e ligados novamente.

### Temperatura exterior

Qualquer descida de temperatura será indicada de imediato e uma subida de temperatura será comunicada após um curto espaço de tempo.

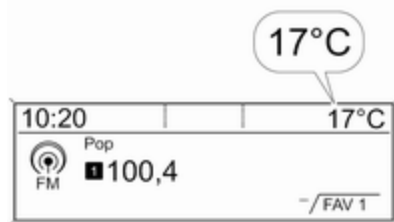

A figura mostra o Mostrador de informação gráfica

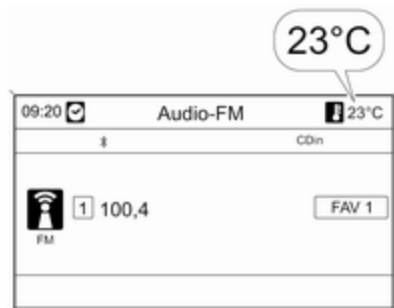

A figura mostra o Mostrador de informação a cores

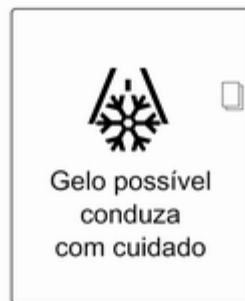

Se a temperatura exterior descer abaixo dos 3 °C, é apresentada uma mensagem de aviso no Centro de Informação do Condutor.

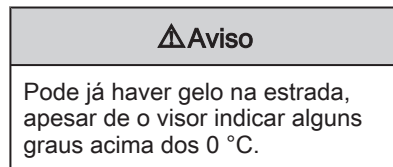

## Relógio

A data e a hora são apresentados no Mostrador de informação.

## Acertar a data e a hora

Premir o botão **CONFIG**. O menu **Configurações** é visualizado.

Selecione **Hora e data**.

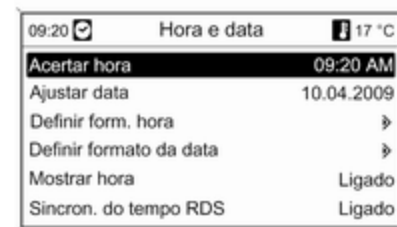

Opções de definições seleccionáveis:

- **Acertar hora:** Altera a hora apresentada no visor.
- **Ajustar data:** Altera a data apresentada no visor.
- **Definir form. hora:** Altera a indicação das horas entre **12 horas e 24 horas**.

- **Definir formato da data:** Altera a indicação da data entre **MM/DD/AAAA** e **DD.MM.AAAA**.
- **Mostrar hora:** Liga/Desliga a indicação da hora no visor.
- **Sincron. do tempo RDS:** O sinal RDS da maioria dos transmissores VHF define a hora automaticamente. A sincronização da hora RDS pode demorar alguns minutos. Alguns transmissores não enviam o sinal de hora correcto. Nesses casos, recomenda-se que se desligue a sincronização automática da hora.

Personalização do veículo ⇨ 107.

## Tomadas



Uma tomada de 12 Volt encontra-se na consola da frente.



Outra tomada de 12 Volt encontra-se na consola traseira. Rebater a cobertura.

Não exceder o consumo máximo de 120 watt.

Com a ignição desligada, as tomadas de energia são desactivadas. Além disso, as tomadas de alimentação são desactivadas no caso de uma tensão baixa da bateria.

Os acessórios eléctricos ligados devem respeitar os requisitos de compatibilidade electromagnética da DIN VDE 40 839.

Não ligar quaisquer equipamentos acessórios de fornecimento de corrente, por exemplo aparelhos de carregamento eléctrico ou baterias.

Não danificar a tomada utilizando fichas incorrectas.

Sistema Start/Stop ⇨ 140.

## Isqueiro



O isqueiro encontra-se na consola da frente.

Empurrar o isqueiro para dentro. Desliga-se automaticamente quando a resistência estiver incandescente. Puxar o isqueiro para fora.

## Cinzeiros

### Atenção

A utilizar apenas para cinza e não para lixos combustíveis.



O cinzeiro portátil pode ser colocado no suporte para bebidas.

## Luzes de aviso, indicadores de nível e indicadores

### Conjunto de instrumentos

Em algumas versões, os ponteiros dos instrumentos deslocam-se para o fim dos mostradores quando se liga a ignição.

### Velocímetro

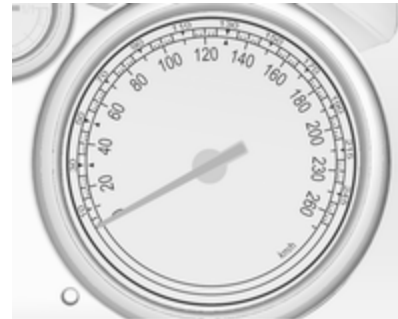

Indica a velocidade do veículo.

## Conta-quilómetros



A linha inferior indica a distância registada em km.

## Conta-quilómetros parcial



/: \ apresenta a distância registada desde a última reinicialização.

É possível seleccionar dois conta-quilómetros parciais para diferentes viagens. Seleccionar entra a página /: \ 1 e a página /: \ 2 rodando a roda de regulação na alavanca do indicador de mudança de direcção.

O conta-quilómetros de ambas as viagens pode ser reinicializado separadamente ao ligar a ignição: seleccionar a página respectiva, premir continuamente o botão de reinicialização durante alguns

segundos ou premir o botão **SET/CLR** na alavanca do indicador de mudança de direcção.

O conta-quilómetros parcial conta até uma distância de 2000 km e depois reinicia no 0.

Centro de Informação do Condutor  
 ⇨ 97.

## Conta-rotações



Apresenta a velocidade do motor.

Conduzir de forma que as rotações do motor sejam sempre as mais baixas possível para poupar combustível.



**Atenção**

Se o ponteiro estiver na zona vermelha de perigo é porque se excedeu as rotações máximas permitidas do motor. Motor em risco.

**Indicador do nível de combustível**

Mostra o nível de combustível no depósito.

O indicador de controlo ● acende-se se o nível de combustível no depósito estiver baixo. Reabastecer o veículo imediatamente se piscar.

Nunca deixar o depósito ficar totalmente vazio.

A quantidade necessária para atestar o veículo pode ser inferior à capacidade do depósito especificada, consoante a quantidade de combustível ainda existente no depósito.

**Indicador da temperatura do líquido de arrefecimento do motor**

Apresenta a temperatura do líquido de arrefecimento.

- |                       |  |
|-----------------------|--|
| área do lado esquerdo | = temperatura de funcionamento do motor ainda não foi atingida |
| área central          | = temperatura normal de funcionamento                          |
| área do lado direito  | = temperatura demasiado elevada                                |

### Atenção

Se a temperatura do líquido de arrefecimento estiver demasiado alta, parar o veículo, desligar o motor. Perigo para o motor. Verificar o nível do líquido de arrefecimento.

### Visor de serviço

O sistema de vida útil do óleo do motor informa-o de quando deve mudar o óleo e filtro. Com base nas condições de condução, o intervalo a que o óleo do motor e filtro devem ser mudados pode variar consideravelmente.

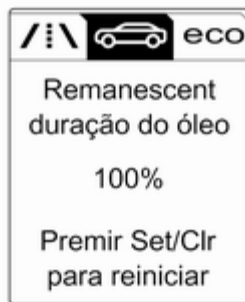

A duração do óleo restante é apresentada no **Veículo informação menu**.

O menu e função podem ser seleccionadas pelos botões na alavanca de mudança de direcção.

Para visualizar a vida útil restante do óleo do motor:

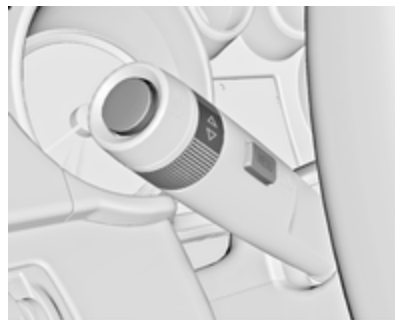

Pressionar o botão **MENU** para seleccionar o **Veículo informação menu** .

Rodar a roda de regulação para seleccionar **Remanescent duração do óleo**.

O sistema tem de ser reiniciado sempre que o óleo de motor é mudado, para permitir um funcionamento correcto. Recorrer à ajuda de uma oficina.

Premir o botão **SET/CLR** para colocar a zero. Portanto, a ignição tem de estar ligada, sem que o motor esteja a trabalhar.

Quando o sistema tiver calculado que a vida útil do óleo do motor diminuiu, **Mudar brevemente óleo do motor** aparece no Centro de Informação do Condutor. Mandar mudar o óleo de motor e filtro numa oficina dentro de uma semana ou 500 km (conforme a que ocorrer primeiro).

Centro de Informação do Condutor  
⇨ 97.

Informação de Serviço ⇨ 236.

## Luzes de aviso

Os indicadores de controlo descritos não fazem parte de todos os veículos. A descrição aplica-se a todas as versões de instrumentos. Conforme o equipamento, a posição das luzes de aviso pode variar. Quando se liga a ignição, a maior parte dos indicadores de controlo acendem-se por breves instantes para efeitos de teste de funcionalidade.

As cores dos indicadores de controlo têm o seguinte significado:

- Vermelho = perigo, aviso importante
- Amarelo = aviso, informação, avaria
- Verde = confirmação de activação
- Azul = confirmação de activação
- Branco = confirmação de activação

## Luzes de aviso no conjunto de instrumentos

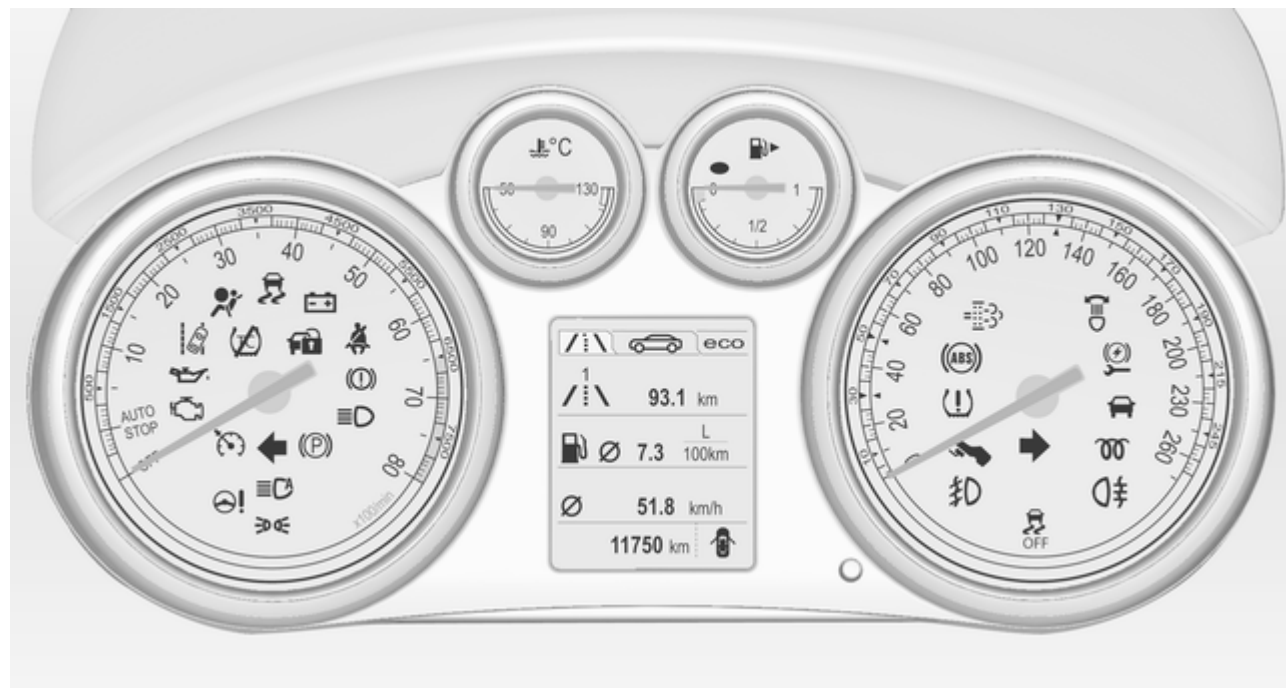

## Indicadores de controlo na consola central



### Indicador de mudança de direcção

↔ acende-se ou pisca a verde.

### Acende brevemente

As luzes de presença estão acesas.

### Pisca

Um indicador de mudança de direcção ou os sinais de aviso de perigo são accionados.

Luzes intermitentes rápidas: avaria do indicador de mudança de direcção ou fusível que lhe está associado, avaria do indicador de mudança de direcção no reboque.

Substituição de lâmpada ↗ 197,  
Fusíveis ↗ 206.

Indicadores de mudança de direcção ↗ 121.

### Aviso do cinto de segurança

#### Lembrete de cintos nos bancos da frente

🚗 para o banco do condutor acende ou fica intermitente a vermelho.

🚗 para o banco dianteiro do passageiro acende ou fica intermitente, quando o banco está ocupado.

#### Acende-se

Depois de a ignição ter sido ligada até o cinto de segurança ter sido colocado.

### Pisca

Depois de ter ligado o motor durante um máximo de 100 segundos até o cinto de segurança ter sido colocado.

### Airbags, pré-tensores dos cintos e barras de protecção em caso de capotamento

🚗 acende-se a vermelho.

Quando se liga a ignição, o indicador de controlo acende-se durante cerca de 4 segundos. Se não se acender, não se apagar ao fim de 4 segundos ou se acender durante a condução, há uma avaria no sistema de airbags, no tensor do cinto de segurança ou nas barras estabilizadoras accionáveis. Os airbags, os pré-tensores dos cintos de segurança e as barras estabilizadores poderão não ser accionados em caso de acidente.

O accionamento dos pré-tensores dos cintos, airbags ou barras extensíveis de protecção em caso de capotamento é indicado quando  permanece aceso.

### Aviso

Reparar a avaria imediatamente numa oficina.

Sistema de airbags, tensores dos cintos de segurança ⇨ 61, ⇨ 58.

Sistema de protecção contra capotamento ⇨ 47.

## Desactivação do Airbag

 acende-se a amarelo.

Acende-se cerca de 60 segundos depois de ligar a ignição. O airbag do passageiro da frente está activado.

 acende-se a amarelo.

O airbag do passageiro da frente está desactivado ⇨ 63.

### Perigo

Risco de ferimentos fatais em crianças que utilizem sistemas de segurança para crianças com o airbag do passageiro dianteiro activado.

Risco de ferimentos fatais em adultos com o airbag do passageiro dianteiro desactivado.

## Alternador

 acende-se a vermelho.

Acende-se quando se liga a ignição e apaga-se pouco depois de o motor entrar em funcionamento.

## Acende-se quando o motor está a trabalhar

Parar, desligar o motor. A bateria não está a carregar. O arrefecimento do motor pode ser interrompido. A unidade de assistência dos travões pode deixar de ser eficaz. Recorrer à ajuda de uma oficina.

## Luz de aviso de avaria

 acende-se ou pisca a amarelo.

Acende-se quando se liga a ignição e apaga-se pouco depois de o motor entrar em funcionamento.

## Acende-se quando o motor está a trabalhar

Avaria no sistema de controlo de emissões. Os limites de emissões permitidos poderão ser excedidos. Recorrer imediatamente à ajuda de uma oficina.

## Pisca quando o motor está a trabalhar

Avaria que pode levar a danos no catalisador. Reduzir a aceleração até a luz deixar de piscar. Recorrer imediatamente à ajuda de uma oficina.

## Sistema de travagem e embraiagem

### Nível do líquido dos travões e da embraiagem

Ⓢ acende-se a vermelho.

Nível do líquido dos travões e da embraiagem está demasiado baixo ⇨ 194.

#### Aviso

Parar. Não prosseguir viagem.  
Consultar uma oficina.

Acende-se depois de se ligar a ignição se o travão de mão manual estiver aplicado ⇨ 150.

### Accionar o pedal

↘ acende-se ou pisca a amarelo.

O pedal da embraiagem tem de ser carregado para ligar o motor. Sistema Start/Stop ⇨ 140.

### Acende-se

O pedal do travão tem de ser accionado para soltar o travão de estacionamento eléctrico ⇨ 150.

### Pisca

O pedal da embraiagem tem de ser accionado para ligar o motor ⇨ 139.

## Travão de mão eléctrico

Ⓢ acende-se ou pisca a vermelho.

### Acende-se

Travão de mão eléctrico accionado ⇨ 150.

### Pisca

Travão de mão eléctrico não está totalmente accionado ou desengatado. Ligar a ignição, pressionar o pedal do travão de pé e tentar reiniciar o sistema soltando primeiro e depois aplicando o travão de mão eléctrico. Se Ⓢ continuar intermitente, não conduzir o veículo e procurar ajuda de uma oficina.

## Avaria no travão de mão eléctrico

Ⓢ acende-se ou pisca a amarelo.

### Acende-se

O travão de mão eléctrico está em funcionamento com desempenho progressivo ⇨ 150.

### Pisca

O travão de mão eléctrico está em modo de serviço. Para o veículo, aplicar e soltar o travão de mão eléctrico para reiniciar.

#### Aviso

Reparar a avaria imediatamente numa oficina.

## Sistema de travagem antibloqueio (ABS)

Ⓢ acende-se a amarelo.

Acende-se durante alguns segundos depois de ligar a ignição. O sistema está pronto a funcionar quando o indicador de controlo se apagar.

Se o indicador de controlo não se apagar após alguns segundos, ou se se acender durante a condução, existe uma avaria no ABS. O sistema de travões mantém-se operacional mas sem regulação ABS.

Sistema de travões antibloqueio  
 ⇨ 149.

## Engrenar numa velocidade superior

 é indicado como um símbolo ou apresentado como uma página completa no Centro de Informação do Condutor quando é recomendado engrenar a velocidade acima para poupar combustível.

Apoio à condução EcoFlex ⇨ 97.

## Direcção assistida

 acende-se a amarelo.

## Acende com a direcção assistida reduzida

A direcção assistida é reduzida devido ao sobreaquecimento do sistema. O indicador de controlo apaga-se quando o sistema tiver arrefecido.

Sistema Start/Stop ⇨ 140.

## Acende com a direcção assistida desactivada

Falha no sistema da direcção assistida. Consultar uma oficina.

## Aviso de desvio de trajectória

 acende-se em verde ou pisca a amarelo.

## Acende-se a verde

O sistema está ligado e pronto a funcionar.

## Intermitente em amarelo

O sistema reconhece uma mudança de faixa involuntária.

## Programa electrónico de estabilidade desligado

 acende-se a amarelo.

O sistema é desactivado.

## Controlo electrónico de estabilidade e sistema de controlo da tracção

 acende-se ou pisca a amarelo.

## Pisca

O sistema está engrenado activamente. A potência do motor pode diminuir e o veículo pode ser travado um pouco automaticamente.

## Acende-se

Há uma avaria no sistema. Surge uma mensagem de aviso no Centro de Informação do Condutor. É possível continuar a conduzir. O sistema não está operacional. A estabilidade da condução pode, no entanto, deteriorar consoante as condições da superfície da estrada. Reparar a avaria numa oficina.



Programa electrónico de estabilidade  
 ↗ 153, Sistema de controlo da  
 tracção ↗ 152.

## Sistema de controlo da tracção desligado

☞ acende-se a amarelo.

O sistema é desactivado.

## Pré-incandescência

☞ acende-se a amarelo.

O pré-aquecimento está accionado.  
 Só é activado quando a temperatura  
 exterior for baixa.

## Filtro de partículas diesel

☞ acende-se ou pisca a amarelo.

O filtro de partículas diesel necessita  
 de ser limpo.

Continuar a conduzir até ☞ se  
 apagar. Se possível não deixar que o  
 regime do motor baixe das  
 2000 rpm.

## Acende-se

O filtro de partículas diesel está  
 cheio. Iniciar o processo de limpeza  
 assim que possível.

## Pisca

Foi atingido o nível de enchimento  
 máximo do filtro. Iniciar  
 imediatamente o processo de  
 limpeza para evitar danos no motor.

Filtro de partículas diesel ↗ 143,  
 Sistema Start/Stop ↗ 140.

## Sistema de controlo da pressão dos pneus

☞ acende-se ou pisca a amarelo.

## Acende-se

Perda da pressão dos pneus. Parar  
 imediatamente e verificar as pressão  
 dos pneus.

## Pisca

Avaria no sistema ou pneu montado  
 sem sensor de pressão (p. ex. roda  
 sobresselente). Depois de

60-90 segundos as luzes de aviso  
 acendem continuamente. Consultar  
 uma oficina.

Sistema de controlo da pressão dos  
 pneus ↗ 215.

## Pressão do óleo de motor

☞ acende-se a vermelho.

Acende-se quando se liga a ignição e  
 apaga-se pouco depois de o motor  
 entrar em funcionamento.

## Acende-se quando o motor está a trabalhar

### Atenção

A lubrificação do motor pode ser  
 interrompida. Isso pode resultar  
 em danos no motor e/ou em  
 bloqueio das rodas motrizes.

1. Pressione a embraiagem.
2. Seleccionar ponto morto, colocar  
 o selector em **N**.

3. Saia da circulação normal o mais rapidamente possível sem impedir a circulação de outros veículos.
4. Desligar a ignição.

### **Aviso**

Quando o motor está desligado, é necessária mais força para travar e mexer a direcção. Durante um Autostop a unidade de servofreio continuará a estar operacional.

Não retirar a chave até o veículo estar parado, caso contrário a tranca da direcção pode engatar inesperadamente.

Verificar o nível do óleo antes de procurar a ajuda de uma oficina  
↻ 191.

## Nível de combustível baixo

- acende-se ou pisca a amarelo.

### Acende-se

O nível do combustível no depósito está demasiado baixo.

## Pisca

Sem combustível. Reabastecer imediatamente. Nunca deixar o depósito ficar totalmente vazio.

Catalisador ↻ 144.

Sangrar o sistema de combustível diesel ↻ 196.

## Imobilizador

 intermitente em amarelo.

Avaria no sistema do imobilizador. Não é possível ligar o motor.

## Luz exterior

➤ acende-se a verde.

As luzes exteriores estão acesas  
↻ 113.

## Luzes de máximos

☰ acende-se a azul.

Acende-se quando os máximos estão acesos ou durante os sinais de luzes  
↻ 115, ou quando os máximos estão

acesos com assistência dos máximos ou alcance da iluminação inteligente  
↻ 117.

## Assistência dos máximos

☰ acende-se a verde.

A assistência dos máximos ou alcance da iluminação inteligente está activa ↻ 115, ↻ 117.

## Iluminação dianteira adaptativa

☿ acende-se ou pisca a amarelo.

### Acende-se

Avaria no sistema.

Recorrer à ajuda de uma oficina.

### Pisca

Sistema comutado para luz de mínimos simétrica.

O indicador de controlo ☿ fica intermitente durante cerca de 4 segundos depois de ligar a ignição para lembrar que o sistema foi activado ↻ 116.

Comando automático das luzes  
↪ 114.

## Faróis de nevoeiro

☞ acende-se a verde.

Os faróis de nevoeiro dianteiros  
estão acesos ↪ 122.

## Luzes de nevoeiro traseiras

☞ acende-se a amarelo.

O farol de nevoeiro traseiro está  
aceso ↪ 122.

## Programador de velocidade

☞ acende a branco ou verde.

### Acende a branco

O sistema está ligado.

### Acende-se a verde

O programador de velocidade está  
activo.

Programador de velocidade ↪ 157.

## Veículo detectado à frente

☞ acende-se a verde.

Foi detectado um veículo à frente na  
mesma faixa.

Aviso de colisão dianteira ↪ 160.

## Porta aberta

☞ é indicado como um símbolo no  
Centro de Informação do Condutor  
quando uma porta ou a bagageira  
está aberta.

## Mostradores de informação

### Centro de Informação do Condutor

O Centro de informação do condutor  
(DIC) encontra-se no conjunto de  
instrumentos entre o velocímetro e o  
conta-rotações.

Os menus principais seguintes  
podem ser indicados no Mostrador e  
seleccionados premindo o botão  
**MENU** na alavanca do indicador de  
mudança de direcção. Símbolos do  
menu estão indicados na primeira  
linha do mostrador:



- Veículo informação menu
- Contador/ combust menu inform/
- Menu de Informações ECO

Algumas das funções apresentadas diferem entre durante a condução do veículo ou o veículo parado e algumas funções só estão activas quando o veículo se desloca.

Personalização do veículo 107.

Configurações memorizadas 24.

### Seleccionar menus e funções

Os menus e funções podem ser seleccionadas pelos botões na alavanca de mudança de direcção.



Pressionar o botão **MENU** para alternar entre os menus ou voltar de um sub menu para o menu de nível superior seguinte.



Rodar a roda de regulação para sublinhar uma opção de menu ou para definir um valor numérico.

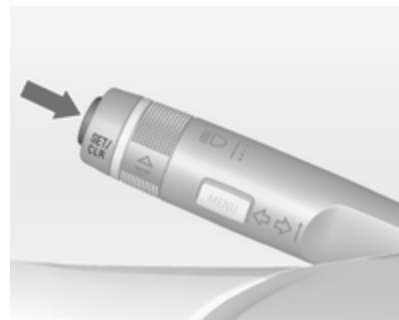

Pressionar o botão **SET/CLR** para seleccionar uma função ou para confirmar uma mensagem.

### Veículo informação menu

Premir o botão **MENU** para seleccionar .

Rodar a roda de regulação para seleccionar um submenu: Pressionar o botão **SET/CLR** para confirmar.

Seguir as instruções dadas nos sub-menus.

Conforme o modelo, os menus possíveis podem ser:

- **Unidade:** unidades apresentadas podem ser alteradas
- **Pressã pneus:** verifica a pressão de todos os pneus durante a condução ↻ 215
- **Carga dos pneus:** seleccionar a categoria de pressão dos pneus em função da pressão real do pneu ↻ 215

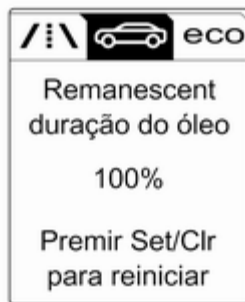

- **Remanescent duração do óleo:** indica quando deve mudar o óleo de motor e o filtro ↻ 88



- **Velocidade aviso:** se ultrapassar a velocidade predefinida, será activado um aviso sonoro
- **Sistema de reconhecimento de sinais de trânsito:** apresenta sinais de trânsito detectados no percurso de actual ↻ 175
- **Dist. seguir:** indica a distância em relação ao veículo que circula atrás ↻ 162

### Contador/ combust menu inform

Premir o botão **MENU** para seleccionar .

Rodar a roda de regulação para seleccionar uma página:

**Página 1:**

- Conta-quilómetros parcial 1
- Consumo médio 1
- Velocidade média 1

**Página 2:**

- Conta-quilómetros parcial 2
- Consumo médio 2
- Velocidade média 2

**Página 3:**

- Velocidade em modo digital
- Autonomia
- Consumo instantâneo

A informação da página 1 e página 2 pode ser reiniciada separadamente para o conta-quilómetros, consumo médio e velocidade média, possibilitando a visualização de informação variada sobre a viagem. Seleccionar as páginas rodando a roda de regulação na alavanca do indicador de mudança de direcção.

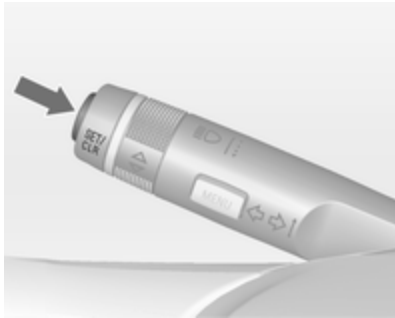

### Conta-quilómetros parcial 1 ou 2

O conta-quilómetros parcial apresenta a distância registada desde que uma determinada reposição foi feita.

O conta-quilómetros parcial conta até uma distância de 2000 km e depois reinicia no 0.

Reiniciar o conta-quilómetros premindo o botão **SET/CLR** na alavanca do indicador de mudança de direcção durante alguns segundos ou premindo o botão de

reinicialização perto do conta-quilómetros separadamente para a página seleccionada 1 ou 2.

### Consumo médio 1 ou 2

Indicação do consumo médio. A medição pode ser reiniciada a qualquer momento e inicia-se com um valor predefinido.

Para reiniciar, premir o botão **SET/CLR** durante alguns segundos separadamente para a página seleccionada 1 ou 2.

### Velocidade média 1 ou 2

Indicação da velocidade média. A medição pode ser colocada a zero em qualquer altura.

Para reiniciar, premir o botão **SET/CLR** durante alguns segundos separadamente para a página seleccionada 1 ou 2.

### Velocidade em modo digital

Visor digital da velocidade momentânea.

### Autonomia

A quilometragem possível com o actual combustível é calculada com base no conteúdo do depósito de combustível no momento e no consumo actual. O mostrador apresenta valores médios.

Depois de reabastecer, a autonomia é atualizada automaticamente após um curto espaço de tempo.

Quando o depósito tem pouco combustível, surge uma mensagem no Mostrador.

Quando for necessário encher imediatamente o depósito de combustível, é apresentada uma mensagem de aviso.

Além disso, o indicador de controlo ● no indicador do nível de combustível acende-se ou pisca ⇨ 96.

### Consumo instantâneo

Mostra o consumo instantâneo.

### Menu de Informações ECO ECO

Premir o botão **MENU** para seleccionar **ECO**.

Rodar a roda de regulação para seleccionar uma página:

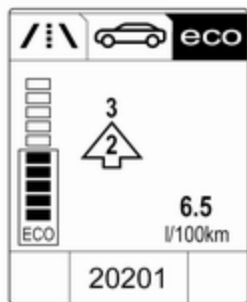

- **Indicação de passagem de caixa:** A mudança actual está indicada no interior de uma seta. O número acima recomenda engrenar uma velocidade superior para poupar combustível.

**Visor de índice Eco:** O consumo de combustível actual está indicado num visor de segmento. Para uma condução económica, adaptar as características da sua condução para manter os segmentos preenchidos dentro da área Eco. Quanto mais segmentos

estiverem preenchidos, maior é o consumo de combustível. Simultaneamente, é indicado o valor do consumo de energia.

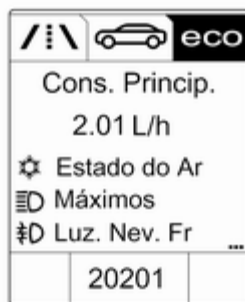

- **Cons. Princip.:** lista dos principais consumidores de disponibilização de conforto ligados, é apresentada por ordem decrescente. É indicado o potencial de poupança de combustível. Um consumidor que é desligado desaparece da lista e o valor do consumo é actualizado. Durante condições de condução esporádicas, o desembaciamento do vidro traseiro é activado automaticamente para aumentar a

carga do motor. Nesse caso, o desembaciamento do vidro traseiro é indicado como um consumidor principal, apesar de não ser activado pelo condutor.



- **Consumo Médio:** Apresenta o desenvolvimento do consumo médio ao longo de 50 km. Os segmentos preenchidos apresentam o consumo em etapas de 5 km e mostram o efeito da topografia ou comportamento de condução no consumo de combustível.



## Mostrador de informação gráfica, Mostrador de Informação a cores

Consoante a configuração do veículo, o veículo dispõe de um Mostrador de informação gráfica ou Mostrador de informação a cores.

Os Mostradores de informação estão situados no painel de instrumentos, por cima do Sistema de informação e lazer.

## Mostrador de informação gráfica



Conforme o sistema de informação e lazer o Mostrador de Informação Gráfica está disponível em duas versões.



20153

Mostrador de Informação Gráfica indica:

- hora ↻ 83
- temperatura exterior ↻ 82
- data ↻ 83
- definições do controlo electrónico da climatização ↻ 130

- sistema de informação e lazer, consultar descrição no Manual de navegação do sistema de informação e lazer
- configurações para personalização do veículo ↻ 107

## Mostrador de informação a cores



O Mostrador de informação a cores indica:

- hora ↻ 83
- temperatura exterior ↻ 82
- data ↻ 83

- definições do controlo electrónico da climatização ⇨ 130
- câmara traseira ⇨ 173
- sistema de informação e lazer, consultar descrição no Manual de navegação do sistema de informação e lazer
- consultar a descrição no Manual do sistema de informação e lazer
- configurações do sistema
- mensagens do veículo ⇨ 105
- configurações para personalização do veículo ⇨ 107

O tipo de informação e a forma como é apresentada depende do equipamento do veículo e das definições efectuadas.

### Seleccionar menus e definições

O acesso aos menus e configurações é feito através do visor.



Pressionar o botão **CONFIG**: É apresentada a página do menu **Definições**.

Rodar o botão multifunção para:

- seleccionar uma definição ou valor
- visualizar uma opção do menu

Premir o botão multifunção para:

- confirmar uma definição ou valor
- seleccionar ou activar a opção assinalada
- ligar/desligar uma função do sistema

Premir o botão **BACK** para:

- sair de um menu ou definição sem efectuar alterações
- voltar de um sub menu para um menu de nível superior
- apagar o último carácter numa sequência de caracteres. Premir o botão **BACK** durante alguns segundos para eliminar toda a entrada.

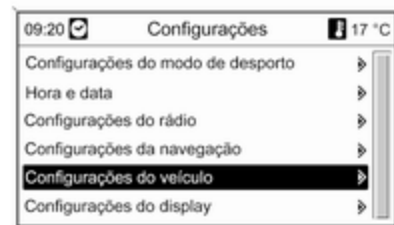

Para sair do menu **Definições**, pressionar o botão **BACK** em etapas ou pressionar o botão **CONFIG** após confirmação das alterações.

Personalização do veículo ⇨ 107.

Configurações memorizadas ⇨ 24.

## Mensagens de falha

As mensagens são indicadas no Centro de Informação do Condutor (DIC), em alguns casos juntamente com um aviso e sinal sonoro.

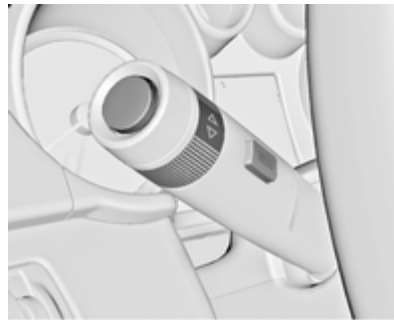

Pressionar o botão **SET/CLR**, **MENU** ou rodar o botão de regulação para confirmar a mensagem.

## Mensagens no Centro de Informação do Condutor (DIC)



As mensagens do veículo são visualizadas como texto. Seguir as instruções dadas nas mensagens.

O sistema apresenta mensagens relativas aos seguintes assuntos:

- Mensagens de serviço
- Nível dos líquidos
- Alarme anti-roubo
- Travões
- Sistemas de condução
- Sistemas de apoio ao condutor

- Programador de velocidade
- Limitador de velocidade
- Sistemas de Apoio ao estacionamento
- Iluminação, substituição de lâmpadas
- Sistema de limpa/lava vidros
- Portas, vidros
- Capota flexível
- Bagageira, porta da bagageira
- Radiotelecomando
- Cintos de segurança
- Sistemas de airbags
- Motor e cx de velocidades
- Pressão dos pneus
- Filtro de partículas diesel
- Estado da bateria

### **Mensagens no Mostrador de informação a cores**

Algumas mensagens importantes também podem surgir no Mostrador de informação a cores. Premir o botão multifunção para confirmar uma mensagem. Algumas mensagens só são apresentadas durante alguns segundos.

### **Sinais sonoros de aviso**

#### **Ao pôr o motor a trabalhar ou durante a condução**

Apenas um sinal sonoro de aviso será emitido de cada vez.

O sinal sonoro de aviso de cintos não colocados tem prioridade sobre qualquer outro sinal sonoro de aviso.

- Se o cinto de segurança não estiver apertado.
- Se uma das portas ou a porta da bagageira não estiver devidamente fechada ao iniciar a marcha.
- Se a capota flexível não estiver completamente aberta ou fechada.

- Se a porta da capota flexível não estiver completamente fechada.
- Se a divisória da bagageira estiver dobrada ao accionar a capota flexível.
- Se se exceder determinada velocidade com o travão de mão accionado.
- Se for ultrapassada uma determinada velocidade ao accionar a capota flexível.
- Se uma velocidade ou limite de velocidade programados forem excedidos.
- Se uma mensagem de aviso surgir no Centro de Informação do Condutor.
- Se o apoio no estacionamento detectar um objecto.
- Se ocorrer uma mudança de faixa involuntária.
- Se o filtro de partículas diesel tiver atingido o nível de filtragem máximo.

### Quando o veículo está estacionado e/ou a porta do condutor for aberta

- Quando a chave estiver no interruptor da ignição.
- Com as luzes exteriores acesas.

### Durante um Autostop

- Se a porta do condutor estiver aberta.

### Tensão da bateria

Quando a tensão da bateria está baixa, surge uma mensagem de aviso no Cento de Informação do Condutor.

1. Desligar imediatamente os consumidores eléctricos que não sejam necessários para uma condução segura, tal como o aquecimento, desembaciador do óculo traseiro ou outros consumidores importantes.
2. Carregar a bateria conduzindo continuamente durante algum tempo ou com um dispositivo de carregamento.

A mensagem de aviso desaparecerá depois de o motor ter sido ligado duas vezes consecutivas sem quebra de tensão.

Se a bateria não puder ser recarregada, mandar corrigir a causa da avaria numa oficina.

### Personalização do veículo

O comportamento do veículo pode ser personalizado alterando as definições no Mostrador de informação.

Algumas das definições pessoais para condutores diferentes podem ser memorizadas individualmente para cada chave do veículo. Configurações memorizadas ⇨ 24.

Dependendo do equipamento do veículo e das regulamentações específicas de cada país algumas das funções descritas abaixo poderão não estar disponíveis.

Algumas funções só são visualizadas ou estão activas quando o motor está a trabalhar.

## Definições pessoais no Visor de Informação Gráfica



Premir o botão **CONFIG**. O menu **Definições** é visualizado.

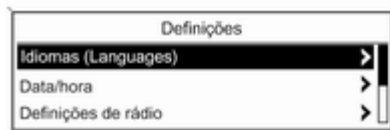

As definições que se seguem podem ser seleccionadas rodando e pressionando o botão multifunções:

- **Definições do modo Desporto**
- **Idiomas (Languages)**
- **Data/hora**
- **Definições de rádio**
- **Definições do telefone**
- **Definições do veículo**

Nos sub menus correspondentes, as configurações que se seguem podem ser alteradas:

### Definições do modo Desporto

O condutor pode seleccionar as funções que serão activadas no modo de desporto ⇨ 154.

- **Suspensão desportiva:** Endurecimento dos amortecedores.
- **Desempenho propulsor desport.:** Pedal do acelerador e características da mudança de velocidades reagem melhor.
- **Condução desportiva:** Apoio de direcção reduzido.
- **Activar/desactivar config. luzes:** Mudança da cor da iluminação dos instrumentos.

### Idiomas (Languages)

Selecção do idioma pretendido.

### Data/hora

Ver Relógio ⇨ 83.

### Definições de rádio

Consultar descrição para o Sistema de informação e lazer no Manual de informação e lazer.

## Definições do telefone

Consultar descrição para o Sistema de informação e lazer no Manual de informação e lazer.

## Definições do veículo

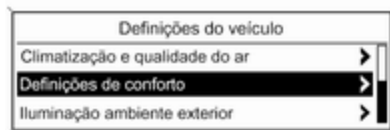

### ■ Climatização e qualidade do ar

#### Velocidade auto ventoinha:

Modifica o nível de fluxo de ar da cabina da climatização no modo automático.

**Modo de climatização:** Controla o estado do compressor de arrefecimento no arranque do veículo. A última configuração (recomendada) ou no arranque do

veículo, sempre LIGAR ou sempre DESLIGAR.

#### Desembaciamento auto post.:

Activa automaticamente o óculo traseiro aquecido.

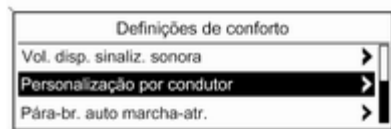

20340

### ■ Definições de conforto

**Vol. disp. sinaliz. sonora:** Altera o volume dos sinais sonoros de aviso.

#### Personalização por condutor:

Activa ou desactiva a função de personalização.

### ■ Assist. estacionam./Det. colisão

**Assistência ao estacion.:** activa ou desactiva os sensores de estacionamento.

**Alerta obj. na lateral veículo:** Altera as definições do sistema de aviso de ângulo morto.

### ■ Iluminação ambiente exterior

**Iluminação à saída do veíc.:** Activa ou desactiva e altera a duração da iluminação de saída do veículo.

#### Iluminação ext. por destranc.:

Activa ou desactiva a iluminação de boas-vindas.

### ■ Trancagem de portas

**Trancagem auto de portas:** Activa ou desactiva a função de destrancagem automática das portas após desligar a ignição. Activa ou desactiva a função de trancagem automática das portas depois de arrancar.

#### Impedir tranc. c/porta aberta:

Activa ou desactiva a função de trancagem automática das portas enquanto uma porta está aberta.

#### Trancagem retardada portas:

Activa ou desactiva a função

retardada de trancagem das portas.

■ **Tranc., destranc., arranque remoto**

**Feedback destrancagem rem.:**

Activa ou desactiva a informação da luz de aviso de perigo ao destrancar.

**Destrancagem remota portas:**

Altera a configuração para destrancar apenas a porta do condutor ou a totalidade do veículo ao destrancar.

**Nova trancagem auto portas:**

Activa ou desactiva a função de retrancamento automático depois de destrancar sem abrir o veículo.

■ **Repor definições de fábrica**

**Repor definições de fábrica:**

Reiniciar todas as definições para as definições de fábrica.

**Definições pessoais no Visor Cromático de Informação**



Premir o botão **CONFIG**. O menu **Configurações** é visualizado.

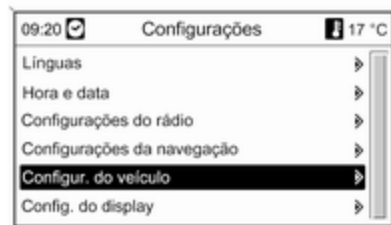

As definições que se seguem podem ser seleccionadas rodando e pressionando o botão multifunções:

- **Configurações do modo de desporto**
- **Línguas**
- **Hora e data**
- **Configurações do rádio**
- **Configurações do telefone**
- **Configurações da navegação**
- **Configurações do veículo**
- **Configurações do display**



Nos sub menus correspondentes, as configurações que se seguem podem ser alteradas:

### Configurações do modo de desporto

O condutor pode seleccionar as funções que serão activadas no modo de desporto ⇨ 154.

- **Chassis desportivo:**  
Endurecimento dos amortecedores.
- **Potência desportiva do motor:**  
Pedal do acelerador e características da mudança de velocidades reagem melhor.
- **Direcção desportiva:** Apoio de direcção reduzido.
- **Mudança de cor iluminação instrumentos:** Mudança da cor da iluminação dos instrumentos.

### Línguas

Seleção do idioma pretendido.

### Hora e data

Ver Relógio ⇨ 83.

### Configurações do rádio

Consultar descrição para o Sistema de informação e lazer no Manual de informação e lazer.

### Configurações do telefone

Consultar descrição para o Sistema de informação e lazer no Manual de informação e lazer.

### Configurações da navegação

Consultar descrição para o Sistema de informação e lazer no Manual de informação e lazer.

### Configurações do veículo

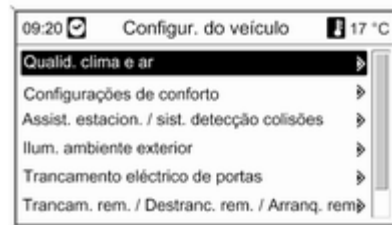

### ■ Qualid. clima e ar

**Progr. de ventilação:** Modifica o nível de fluxo de ar da cabina da climatização no modo automático.

**Ar condicionado:** Controla o estado do compressor de arrefecimento no arranque do veículo. A última configuração (recomendada) ou no arranque do veículo, sempre LIGAR ou sempre DESLIGAR.

**Desumid. autom. vidro traseiro:** Activa automaticamente o óculo traseiro aquecido.

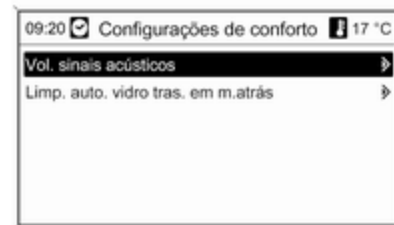

**■ Configurações de conforto**

**Vol. sinais acústicos:** Altera o volume dos sinais sonoros de aviso.

**■ Assist. estacion. / sist. detecção colisões**

**Assistente de estacionamento:** activa ou desactiva os sensores de estacionamento.

**Alarme de ângulo morto:** Altera as definições do sistema de aviso de ângulo morto.

**■ Ilum. ambiente exterior**

**Duração na saída do veículo:**

Activa ou desactiva e altera a duração da iluminação de saída do veículo.

**Iluminação do ambiente ao**

**destrancar:** Activa ou desactiva a iluminação de boas-vindas.

**■ Trancamento eléctrico de portas**

**Trancamento automático de**

**portas:** Activa ou desactiva a função de destrancagem automática das portas após desligar a ignição. Activa ou desactiva a função de trancagem

automática das portas depois de arrancar.

**Evitar tranc.port.quando abertas:**

Activa ou desactiva a função de trancagem automática das portas enquanto uma porta está aberta.

**■ Trancam. rem. / Destranc. rem. / Arranq. rem.**

**Reposta destrancamento remoto:**

Activa ou desactiva a informação da luz de aviso de perigo ao destrancar.

**Destranc. rem. portas:** Altera a configuração para destrancar apenas a porta do condutor ou a totalidade do veículo ao destrancar.

**Retrancar automaticamente as portas:** Activa ou desactiva a função de retrancamento automático depois de destrancar sem abrir o veículo.

**■ Restaurar configurações originais**

**Restaurar configurações originais:**

Repõe todas as definições para as definições de fábrica.

**Configurações do display**

Definições de mostrador seleccionáveis:

- **Modo diurno:** Optimização para condições diurnas.
- **Modo nocturno:** Optimização para escuridão.
- **Automático:** O mostrador altera o modo quando os faróis do veículo são ligados/desligados.
- **Câmara marcha atrás:** Altera as definições da câmara traseira.
- **Moldura de imagens:** Consultar descrição do Sistema de informação e lazer no manual do Sistema de informação e lazer.

## Iluminação

Iluminação exterior .....	113
Iluminação do habitáculo .....	123
Características de iluminação ...	125

### Iluminação exterior

#### Interruptor das luzes



Rodar o interruptor dos faróis:

- 0** = Faróis apagados
- ↔** = Luzes laterais
- ≡D** = Faróis

Indicador de controlo ↔ ↗ 96.

#### Interruptor das luzes com Controlo automático da iluminação



Rodar o interruptor dos faróis:

**AUTO** = Comando automático dos faróis: Os faróis são ligados e desligados automaticamente dependendo das condições de iluminação exteriores.



 = Activação ou desactivação do controlo automático dos faróis. O interruptor volta à posição **AUTO**.

 = Luzes laterais

 = Faróis

O estado actual do controlo automático da iluminação é apresentado no Centro de Informação do Condutor.

Ao ligar a ignição, o controlo automático dos faróis fica activo.

Quando os faróis estão ligados,  acende-se. Indicador de controlo   96.

### Luzes traseiras

As luzes traseiras acendem-se conjuntamente com os faróis e as luzes laterais.

### Luzes adicionais no quadro da porta da bagageira

Existem conjuntos de luzes traseiras adicionais, compostos por luzes traseiras e luzes de emergência, situados no quadro da porta da bagageira. Acendem-se quando as luzes são activadas e a porta da bagageira é aberta. As luzes traseiras adicionais destinam-se apenas a servir como luzes de posição quando a porta da bagageira é aberta. Não são utilizadas durante a condução.

### Controlo automático da iluminação



Quando a função de controlo automático das luzes está ligada e o motor está a trabalhar, o sistema alterna entre luzes de circulação diurna e faróis que dependem automaticamente das condições de luminosidade e da informação dada pelo sistema do sensor de chuva.

### Farol de circulação diurna

Os faróis de circulação diurna aumentam a visibilidade do veículo durante a luz do dia.

## Activação automática dos faróis

Em más condições de iluminação os faróis são ligados.

Além disso os faróis são ligados se os limpa pára-brisas estiverem a funcionar durante algumas passagens.

## Detecção de túnel

Quando é detectado um túnel, os faróis acendem-se automaticamente. Iluminação dianteira adaptativa ⇨ 117.

## Luzes de máximos

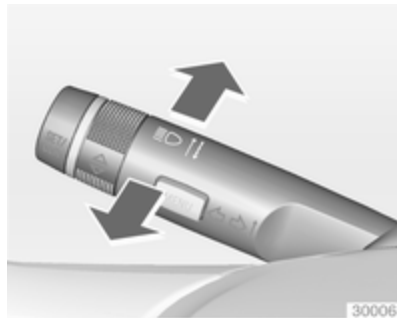

Para mudar de luzes de médios para luzes de máximos, empurrar a alavanca.

Para mudar para luzes de médios, empurrar a alavanca de novo ou puxar.

## Assistência dos máximos

Esta função acciona os máximos como a iluminação principal de condução à noite e quando a velocidade do veículo for superior a 40 km/h.

Passa para médios quando:



- um sensor detecta as luzes de veículos à frente ou no sentido contrário
- a velocidade do veículo é inferior a 20 km/h
- há nevoeiro ou neve
- em condução em áreas urbanas

Caso não sejam detectadas restrições, o sistema passa novamente a máximos.

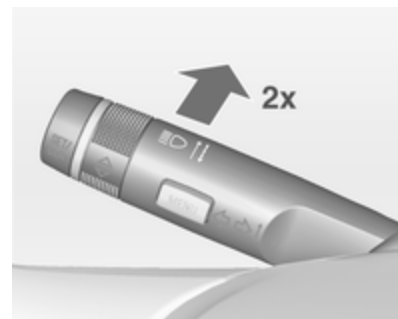
## Activação



A assistência dos máximos é activada pressionando a alavanca do indicador de mudança de direcção duas vezes com velocidades acima de 40 mph.

O indicador luminoso verde  acende continuamente quando a assistência é accionada, o azul  acende quando os máximos estão ligados.

Indicador de controlo  ⇨ 96.

## Desactivação

Pressione a alavanca do indicador de mudança de direcção uma vez.

Também é desactivada quando os faróis de nevoeiro são ligados.

Se um sinal de máximos for accionado quando os máximos estiverem acesos, a assistência dos máximos será desactivada.

Se um sinal de máximos for accionado quando os máximos estiverem apagados, a assistência dos máximos permanecerá activada.

A definição mais recente da assistência dos máximos permanecerá depois de a ignição ser ligada novamente.

## Sinal de luzes

Para fazer sinal de luzes, puxar a alavanca.

## Ajuste do alcance dos faróis

### Ajuste do alcance dos faróis manual



Para adaptar o alcance dos faróis à carga do veículo, para evitar encandeamento: rodar o botão de accionamento manual  para a posição necessária.

0 = bancos dianteiros ocupados

1 = todos os bancos ocupados

2 = todos os bancos ocupados e bagageira carregada

3 = o banco do condutor ocupado e carga na bagageira

Nivelamento dinâmico automático dos faróis ⇨ 117.

## Faróis na condução no estrangeiro

O feixe dos faróis assimétrico aumenta a visibilidade na beira da estrada do lado do passageiro.

Contudo, ao conduzir em países em que a condução se faça do lado oposto da estrada, regular os faróis para evitar encandeamento de veículos em circulação em sentido oposto.

## Veículos com sistema de faróis de halogénio

Os faróis não precisam de ser ajustados.

## Veículos com sistema de faróis Xenon

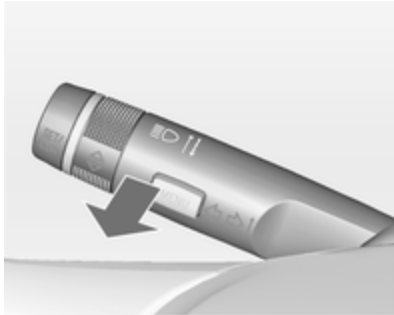

1. Chave no interruptor da ignição.
2. Puxar a alavanca do indicador de mudança de direcção e manter (Sinal de luzes).
3. Ligar a ignição.
4. Após cerca de 5 segundos o indicador de comando  $\text{⌘}$  fica intermitente e ouve-se um sinal sonoro.

Indicador de controlo  $\text{⌘}$  ⇨ 96.

Sempre que a ignição é ligada,  $\text{⌘}$  fica intermitente como aviso durante cerca de 4 segundos.

Para desactivar, efectuar o mesmo procedimento acima descrito.  $\text{⌘}$  não ficará intermitente quando a função é desactivada.

## Iluminação dianteira adaptativa

As funções de iluminação dianteira adaptativa só estão disponíveis com os faróis Bi-Xenon. O alcance dos faróis, a distribuição da luz e potência são variáveis dependendo das condições de luminosidade, condições climáticas e tipo de estrada.

Com o interruptor na posição **AUTO** todas as funções de iluminação estão disponíveis.

As funções seguintes também estão disponíveis com o interruptor das luzes na posição  $\text{⌘D}$ :

- Iluminação dinâmica em curvas
- Luz de curva

- Função de inversão
- Nivelamento dinâmico automático dos faróis

## Iluminação de Rua Pedonal/Lazer

Automaticamente activada a velocidade baixa até aprox. 30 km/h. O feixe de luz é virado a um ângulo de 8° para a berma da estrada.

## Iluminação urbana

Automaticamente activada a uma velocidade aprox. de 40 e 55 km/h e quando a iluminação urbana é detectada pelo sensor de luz. O alcance da luz é reduzido por uma distribuição maior.

## Iluminação rural

Activado automaticamente a uma velocidade aprox. entre 55 e 115 km/h. O feixe de luz e o brilho é diferente entre o lado direito e o lado esquerdo.

### Iluminação em auto-estrada

Automaticamente activada a uma velocidade aprox. de 115 km/h e movimentos mínimos da direcção. Acende em diferido ou directamente quando o veículo é fortemente acelerado. O feixe de luz é mais comprido e mais brilhante.

### Iluminação em condições atmosféricas adversas

Activado automaticamente até uma velocidade de cerca de 70 km/h, quando o sensor de chuva reconhece a condensação ou o limpa pára-brisas funciona continuamente. O alcance, distribuição e intensidade da luz é regulada dependendo da visibilidade.

### Iluminação dinâmica em curvas



Os feixes dos faróis rodam conforme o ângulo do volante e a velocidade, melhorando a iluminação nas curvas. Indicador de controlo ☸ ⇨ 96.

### Iluminação de cantos



Em curvas apertadas ou ao desligar, dependendo do ângulo de direcção ou da luz dos indicadores de mudança de direcção, um reflector esquerdo ou direito adicional é ligado para iluminar a estrada num ângulo recto no sentido de deslocação. É accionado até uma velocidade de 40 km/h.

Indicador de controlo ☸ ⇨ 96.

### Função de inversão

Se os faróis estiverem ligados e a marcha-atrás estiver engatada, os dois farolins acendem. Permanecem acesos durante 20 segundos depois de desengatar a marcha-atrás ou até a velocidade ser superior a 17 km/h para a frente.

### Assistência dos máximos

Esta função acciona os máximos como a iluminação principal de condução à noite e quando a velocidade do veículo for superior a 40 km/h.

Passa para médios quando:

- a câmara no pára-brisas detecta os faróis de veículos no sentido contrário ou que vêm à frente
- a velocidade do veículo é inferior a 20 km/h
- há nevoeiro ou neve
- em condução em áreas urbanas



Caso não sejam detectadas restrições, o sistema passa novamente a máximos.

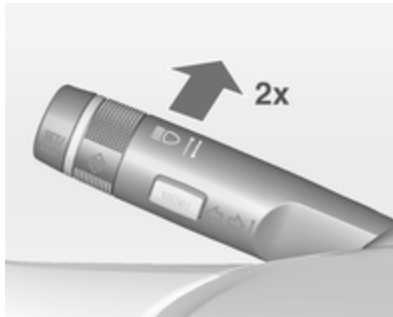

## Activação



A assistência dos máximos é activada pressionando a alavanca do indicador de mudança de direcção duas vezes com velocidades acima de 40 mph.

O indicador luminoso verde  acende continuamente quando a assistência é accionada, o azul  acende quando os máximos estão ligados.

Indicador de controlo   96.

## Desactivação

Pressione a alavanca do indicador de mudança de direcção uma vez. Também é desactivada quando os faróis de nevoeiro são ligados.

Se um sinal de máximos for accionado quando os máximos estiverem acesos, a assistência dos máximos será desactivada.

Se um sinal de máximos for accionado quando os máximos estiverem apagados, a assistência dos máximos permanecerá activada.

Assistência de luzes de máximos está sempre activa depois de a ignição ser ligada.

## Alcance da iluminação inteligente com activação automática das luzes de máximos

O alcance da iluminação inteligente utiliza as características dos faróis de bi-xénon para alargar o alcance das luzes de médios até 400 metros, e adicionalmente activa as luzes de

máximos automáticas sem encadear ou perturbar o tráfego em sentido contrário ou à frente.

As luzes de máximos são desactivadas e o alcance das luzes de médios é reduzida para evitar encandeamento quando as restrições que se seguem são detectadas pela câmara dianteira no pára-brisas:

- é reconhecido um veículo na frente,
- é reconhecido um veículo no sentido contrário,
- à entrada em zonas urbanas,
- há nevoeiro ou neve.

Caso não sejam detectadas restrições, o sistema passa novamente a máximos.

Quando o sistema está activo, a câmara dianteira monitoriza a área em frente do veículo e assegura uma distribuição óptima da luz para visão máxima do condutor em praticamente todas as condições.

O alcance da iluminação inteligente com activação das luzes de máximos reduz assim a diferença entre o feixe das luzes de médios e máximos convencionais, sem alterações drásticas no alcance, distribuição e intensidade da luz.

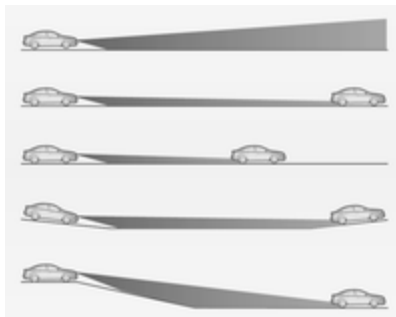

Uma função de avaliação topográfica especial detecta veículos à frente em subidas ou lombas, detectando as luzes traseiras a moverem-se em frente. O sistema ajusta a altura do foco de luz para garantir uma iluminação otimizada da estrada à frente do veículo sem produzir encadeamento.

### Activação

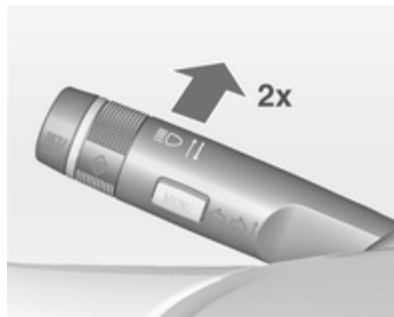

O alcance da iluminação inteligente e a activação automática dos máximos são ligadas simultaneamente premindo duas vezes a alavanca de indicação de mudança de direcção. Podem ser activados com a ignição ligada.

A activação automática das luzes de máximos funciona a uma velocidade superior a 40 km/h e é desactivada abaixo dos 20 km/h. O alcance da iluminação inteligente funciona acima dos 55 km/h.

O indicador luminoso verde acende continuamente quando a função é accionada, o azul acende quando as luzes de máximos ligam automaticamente.

### Desactivação

Pressione a alavanca do indicador de mudança de direcção uma vez. Também é desactivada quando os faróis de nevoeiro são ligados.

### Nivelamento dinâmico automático dos faróis

A fim de evitar o encadeamento por trânsito em sentido contrário, o nivelamento dos faróis é automaticamente ajustado com base na informação de inclinação medida no eixo dianteiro e traseiro, aceleração ou desaceleração e velocidade do veículo.

## Avaria no Sistema de iluminação dianteira adaptativa

Quando o sistema detecta uma avaria no sistema de iluminação dianteira adaptativa, o sistema passa a uma posição pré-definida para evitar encadeamento por trânsito em sentido contrário. Caso isso não seja possível, o farol afectado será automaticamente desligado. De qualquer modo, um dos faróis manter-se-á aceso. Um aviso é apresentado no Centro de Informação do Condutor.

## Luzes de emergência



Accionado com o botão ▲.

No caso de um acidente com disparo do airbag os sinais de aviso de perigo são activados automaticamente.

## Indicadores de mudança de direcção

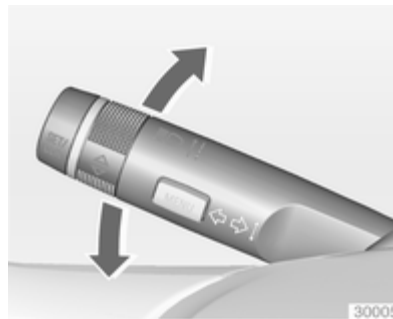

Alavanca para cima = indicador de mudança de direcção para a direita

Alavanca para baixo = indicador de mudança de direcção para a esquerda

Se a alavanca for deslocada para lá do ponto de resistência, o indicador de mudança de direcção fica ligado continuamente. Quando o volante voltar à posição inicial, o indicador de mudança de direcção apagar-se-á automaticamente.

Para três piscadelas, p. ex. ao mudar de faixa, pressionar a alavanca até sentir resistência e depois largar.

Quando é ligado um reboque, o indicador de mudança de direcção fica intermitente seis vezes ao pressionar a alavanca até sentir resistência e depois a soltar.

Deslocar a alavanca até ao ponto de resistência e manter para manter o indicador aceso por mais algum tempo.

Desligar manualmente o sinal de mudança de direcção deslocando a alavanca para a posição original.

## Faróis de nevoeiro



Accionado com o botão  $\text{D}$ .

Com o interruptor das luzes na posição **AUTO**: acender os faróis de nevoeiro dianteiros, acende os faróis automaticamente.

## Luzes traseiras de nevoeiro



Accionado com o botão  $\text{0}$ .

Interruptor dos faróis na posição **AUTO**: ligar os faróis de nevoeiro traseiros, também liga automaticamente os faróis.

Interruptor das luzes na posição  $\text{D}$ : luz de nevoeiro traseira só pode ser ligado com os faróis de nevoeiro.

A luz traseira de nevoeiro do veículo é desactivada durante operações de reboque.

## Luzes de presença

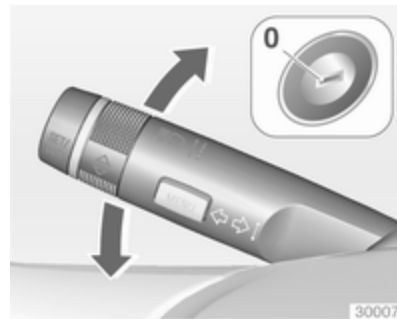

Quando o veículo estiver estacionado, as luzes de presença de um dos lados podem ser acesas:

1. Desligar a ignição.
2. Deslocar a alavanca do indicador de mudança de direcção totalmente para cima (luzes de presença direitas) ou para baixo (luzes de presença esquerdas).

Confirmado por um sinal e pelo indicador de controlo do indicador de mudança de direcção correspondente.

## Luzes de marcha-atrás

A luz de marcha-atrás acende-se quando a ignição está ligada e a marcha-atrás está engatada.

## Coberturas dos faróis embaciadas

O interior do alojamento das luzes pode embaciarse por breves instantes em condições de tempo frio e húmido, com chuva forte ou depois da lavagem. O embaciamento desaparece rapidamente por si só; para ajudar a desembaciá-lo, ligar os faróis.

## Iluminação do habitáculo

### Controlo da iluminação do painel de instrumentos



O brilho das luzes que se seguem pode ser regulado quando as luzes exteriores estão acesas:

- Iluminação do painel de instrumentos
- Luz de ambiente
- Luz do habitáculo

- Mostrador de informação
- Interruptores iluminados e elementos de funcionamento

Rodar o botão de accionamento manual  e manter até obter o brilho pretendido.

Nos veículos com sensores de luz, a luminosidade só pode ser ajustada quando as luzes exteriores estão ligadas e o sensor de luz detecta condições nocturnas.

## Luzes do habitáculo

Durante a entrada e saída do veículo, as luzes de cortesia dianteiras e traseiras acendem automaticamente e depois apagam passado algum tempo.

### Advertência

No caso de um acidente com accionamento do airbag, as luzes de cortesia acendem automaticamente.

### Luz de cortesia dianteira



Trabalhar com o interruptor de balancim:

 = comutar automaticamente de ligar para desligado.

Pressionar  = ligado.



Pressionar  = desligar.



### Luz do habitáculo

A luz de foco incluída na iluminação interior acende quando os faróis são ligados.

### Luz de ambiente



A iluminação ambiente consiste em luzes indirectas nas portas e à volta da consola de mudança de velocidades.

As luzes de ambiente podem ser atenuadas através do selector rotativo  em conjunto com a iluminação do painel de instrumentos  123.

Também é activada com a Iluminação de entrada no veículo  125 e Iluminação de saída do veículo  125.

### Luzes de leitura



Accionadas com os botões  e  nas luzes de presença.

### Luzes da pala pára-sol

Acende quando a cobertura é aberta.

## Características de iluminação

### Iluminação de entrada no veículo

#### Iluminação de boas-vindas

As luzes que se seguem acendem por um curto período de tempo ao destrancar o veículo com o radiotelecomando:

- faróis,
- luzes traseiras,
- luzes de marcha atrás,
- luz da chapa de matrícula,
- iluminação do painel de instrumentos,
- luzes do habitáculo,
- luzes de iluminação à saída do veículo.

Algumas funções funcionam apenas no escuro e ajudam a localizar o veículo.

A iluminação apaga imediatamente quando a chave da ignição é rodada para a posição 1 ⇨ 138.

As luzes que se seguem também se acenderão quando a porta do condutor é aberta:

- todos os interruptores,
- Centro de Informação ao Condutor,
- luzes dos compartimentos das portas,
- luzes da consola.

A activação, desactivação e duração desta função pode ser alterada no Mostrador de informação. Personalização do veículo ⇨ 107.

As configurações podem ser guardadas pela chave que está a ser utilizada ⇨ 24.

### Iluminação de saída no veículo

As luzes que se seguem acender-se-ão se a chave for retirada do interruptor da ignição:

- Luzes interiores
- Luz do painel de instrumentos (só quando está escuro)
- Luzes da porta e consola
- Luzes das portas

Apagar-se-ão automaticamente ao fim de algum tempo e serão novamente activadas, se a porta do condutor for aberta.

Faróis, farolins traseiros, luzes de marcha-atrás e luzes da placa da matrícula iluminam à área do caminho durante um tempo regulável depois de sair do veículo.

#### Iluminação de acesso

Faróis, farolins traseiros, luzes de marcha-atrás e luzes da placa da matrícula iluminam à área do caminho durante um tempo regulável depois de sair do veículo.

**Activação**

1. desligar a ignição
2. retirar a chave da ignição
3. abrir a porta do condutor
4. puxar a alavanca do indicador de mudança de direcção
5. fechar a porta do condutor

Se a porta do condutor não estiver fechada, as luzes apagam-se após dois minutos.

A iluminação de saída é desligada imediatamente se se puxar a alavanca do indicador de mudança de direcção com a porta do condutor aberta.

A activação, desactivação e duração desta função pode ser alterada no Mostrador de informação. Personalização do veículo ⇨ 107.

As configurações podem ser guardadas pela chave que está a ser utilizada ⇨ 24.

## Protecção para evitar a descarga da bateria

### Função de estado de carga da bateria

A função garante uma vida útil da bateria o mais longa possível, com um gerador com ponto de saída de energia controlável e distribuição de energia optimizada.

A fim de evitar a descarga da bateria ao conduzir, os sistemas que se seguem são reduzidos automaticamente em duas fases e finalmente desligados.

- Aquecimento auxiliar
- Óculo traseiro e retrovisores aquecidos
- Bancos aquecidos
- Ventoinha

Na segunda fase, uma mensagem a confirmar a activação da protecção para evitar a descarga da bateria será visualizada no Centro de Informação do Condutor.

### Desligar luzes eléctricas

Para evitar descarregar a bateria quando a ignição é desligada, algumas luzes interiores são desligadas automaticamente ao fim de algum tempo.



## Climatização

Sistemas de climatização .....	127
Grelhas de ventilação .....	135
Manutenção .....	136

## Sistemas de climatização

### Sistema de aquecimento e ventilação



Comandos para:

- Temperatura
- Distribuição do ar
- Velocidade da ventoinha
- Desembaciamento e descongelação

Óculo traseiro aquecido  ↻ 36.

### Temperatura

Vermelho = Quente

Azul = Frio

O aquecimento só será totalmente eficaz quando o motor tiver atingido a temperatura normal de funcionamento.

### Distribuição do ar

 = para pára-brisas e janelas das portas dianteiras

 = para a área da cabeça através das saídas de ar ajustáveis

 = para espaço para os pés



São possíveis todas as combinações.

### Velocidade da ventoinha

Ajustar o fluxo de ar regulando a ventoinha para a velocidade pretendida.

### Desembaciamento e descongelação







- Pressionar o botão : a ventoinha passa automaticamente para velocidade mais alta e a distribuição do ar é direccionada para o pára-brisas.
- Definir o comando da temperatura para o nível de calor máximo.
- Ligar o óculo traseiro aquecido .
- Abrir as grelhas de ventilação laterais conforme pretendido e direccioná-las para os vidros das portas.

### Sistema de ar condicionado



Para além do sistema de aquecimento e ventilação, o sistema de ar condicionado tem comandos para:

-  = Arrefecimento
-  = Recirculação de ar

Bancos aquecidos  ↗ 57, Volante aquecido  ↗ 80.

### Arrefecimento



Pressionar o botão  para ligar o arrefecimento. A activação é indicada pelo LED no botão. O arrefecimento só funciona quando o motor estiver em funcionamento e a ventoinha da climatização estiver ligada.

Pressionar novamente o botão  para desligar o arrefecimento.

O sistema de ar condicionado arrefece e desumidifica (seca) assim que a temperatura exterior está ligeiramente acima do ponto de

congelação. Por isso pode haver condensação e pingos por baixo do veículo.

Se não for necessário qualquer arrefecimento ou desumidificação, desligar o sistema de arrefecimento para poupar combustível. O arrefecimento activado poderá impedir um Autostop

### Sistema de recirculação do ar



Premir o botão  para activar o modo de recirculação do ar. A activação é indicada pelo LED no botão.

Pressionar novamente o botão  para desactivar o modo de recirculação.

#### Aviso



O movimento de ar fresco é reduzido no modo de recirculação. No funcionamento sem arrefecimento a humidade do ar aumenta, pelo que os vidros podem embaciarse pelo interior. A qualidade do ar do habitáculo deteriora-se e os ocupantes podem sentir sonolência.

Em condições de ar ambiente muito húmido e quente, o pára-brisas pode ficar embaciado pelo exterior quando o ar frio é direccionado para o pára-brisas. Se o pára-brisas ficar embaciado no exterior, activar o limpa pára-brisas e desactivar o .

### Arrefecimento máximo





Abrir as janelas por breves instantes para que o ar quente se disperse rapidamente.



- Ligar o arrefecimento .
- Sistema de recirculação de ar  ligado.
- Pressionar o interruptor de distribuição de ar .
- Regular o comando da temperatura para o nível de frio máximo.
- Regular a velocidade da ventoinha para o nível máximo.
- Abrir todas as saídas de ar.

## Desembaciamento e descongelação dos vidros



- Pressionar o botão : a ventoinha passa automaticamente para velocidade mais alta e a distribuição do ar é direccionada para o pára-brisas.
- Ligar o arrefecimento .
- Definir o comando da temperatura para o nível de calor máximo.
- Ligar o óculo traseiro aquecido .
- Abrir as grelhas de ventilação laterais conforme pretendido e direccioná-las para os vidros das portas.

## Advertência

Se o botão  for premido com o motor a trabalhar, um Autostop será impedido até o botão  ser novamente premido.

Se o botão  for premido com o motor em Autostop, o motor será ligado automaticamente.

Sistema Start/Stop ⇨ 140.



## Climatização automática electrónica





O controlo de climatização para zona dupla permite temperaturas de climatização diferentes para o condutor e lado dianteiro do passageiro.

À temperatura do modo automático, a velocidade da ventoinha e a distribuição do ar são reguladas automaticamente.



Comandos para:

- Temperatura no lado do condutor
  - Distribuição do ar
  - Velocidade da ventoinha
  - Temperatura no lado dianteiro do passageiro
-  = arrefecimento
- AUTO** = modo automático
-  = recirculação de ar manual
-  = desembaciamento e descongelação

Óculo traseiro aquecido  ↗ 36,  
bancos aquecidos  ↗ 57, bancos  
ventilados  ↗ 57, volante aquecido   
↗ 80.

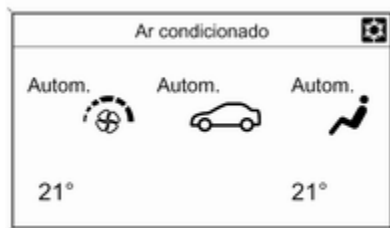

As regulações da climatização são apresentadas no Mostrador de informação gráfica ou em função da versão, no Mostrador de informação a cores. As modificações das definições surgem momentaneamente em ambos os mostradores, sobrepostas ao menu em apresentação.

O Sistema de ar condicionado de comando electrónico só está totalmente operacional quando o motor está a trabalhar.

### Modo automático AUTO



Regulação básica para conforto máximo:

- Pressionar o botão **AUTO**, a distribuição do ar e a velocidade da ventoinha são reguladas automaticamente.

- Abrir todas as grelhas de ventilação para permitir uma distribuição otimizada do ar no modo automático.
- Premir  para ligar o arrefecimento óptimo e desembaciamento. A ativação é indicada pelo LED no botão.
- Definir as temperaturas pré-seleccionadas para o condutor e o passageiro dianteiro utilizando o botão rotativo da esquerda e da direita. A temperatura recomendada é 22 °C.

Quando a capota flexível está aberta, a climatização adapta o modo automático ao ambiente climático alterado.

A regulação da velocidade da ventoinha em modo automático pode ser alterada no menu **Configurações**. Personalização do veículo ↗ 107.



### Pré-selecção da temperatura

Regular temperaturas para o valor pretendido.



### Desembaciamento e descongelação dos vidros





- Premir o botão . A activação é indicada pelo LED no botão.
- Pressionar o botão  para arrefecimento. A activação é indicada pelo LED no botão.
- A temperatura e a distribuição do ar são definidas automaticamente e a ventoinha funciona a velocidade elevada.

Se a temperatura mínima **Lo** estiver definida, o sistema de climatização funciona no arrefecimento máximo, se o arrefecimento  estiver ligado.

Se for definida a temperatura máxima **Hi**, o sistema de controlo de climatização funciona em aquecimento máximo.



#### Advertência

Se  estiver ligado, reduzir a temperatura definida da cabina poderá fazer com que o motor arranque a partir de um Autostop ou impedir um Autostop.

- Ligar o óculo traseiro aquecido .
- Para regressar ao modo anterior: premir o botão , para regressar ao modo automático: premir o botão **AUTO**.

A regulação do desembaciamento do óculo traseiro pode ser alterada no menu **Configurações** no Mostrador de Informação. Personalização do veículo ⇨ 107.

#### Advertência

Se o botão  for premido com o motor a trabalhar, um Autostop será impedido até o botão  ser novamente premido.

Se o botão  for premido com o motor em Autostop, o motor será ligado automaticamente.

Sistema Start/Stop ⇨ 140.

#### Definições manuais

As definições do sistema de controlo de climatização podem ser alteradas accionando os botões rotativos da seguinte maneira. Alterar uma definição desactivará o modo automático.

### Velocidade da ventoinha ☼



Pressionar o botão inferior para diminuir ou o botão superior para aumentar a velocidade da ventoinha conforme ilustrado. A velocidade da ventoinha é indicada pelo número de segmentos no visor.

Pressionando o botão inferior durante mais tempo: a ventoinha e o arrefecimento são desligados.

Pressionando o botão superior durante mais tempo: a ventoinha funciona à velocidade máxima.

Para voltar ao modo automático: Premir o botão **AUTO**.

### Distribuição do ar ❶, ❷, ❸



Premir o botão apropriado para o ajuste pretendido. A activação é indicada pelo LED no botão.

- ❶ = para pára-brisas e janelas das portas dianteiras.
- ❷ = para a área da cabeça através das saídas de ar ajustáveis.
- ❸ = para espaço para os pés.

São possíveis todas as combinações.

Regressar à distribuição automática do ar: pressionar o botão **AUTO**.

### Arrefecimento ☼



Pressionar o botão ☼ para ligar o arrefecimento. A activação é indicada pelo LED no botão. O arrefecimento só funciona quando o motor estiver em funcionamento e a ventoinha da climatização estiver ligada.

Pressionar novamente o botão ☼ para desligar o arrefecimento.

O sistema de ar condicionado arrefece e desumidifica (seca) quando a temperatura exterior está acima de um determinado nível. Por isso pode haver condensação e pingos por baixo do veículo.

Se não for necessário qualquer arrefecimento ou desumidificação, desligar o sistema de arrefecimento para poupar combustível. Quando o sistema de arrefecimento é desligado, não será pedido um rearranque do motor pelo sistema de controlo da climatização durante um Autostop. Excepção: o sistema de descongelamento e temperatura exterior acima de 0 °C requiere um reinício.

O mostrador indicará **ACON** se o arrefecimento estiver activado ou **ACOFF** se o arrefecimento estiver desactivado.

A activação ou desactivação do funcionamento de arrefecimento depois de o motor ser ligado pode ser alterada no menu **Configurações** no Mostrador de Informação. Personalização do veículo ↻ 107.

### Modo de recirculação de ar



Premir o botão  para activar o modo de recirculação do ar. A activação é indicada pelo LED no botão.

Pressionar novamente o botão  para desactivar o modo de recirculação.

#### Aviso

O movimento de ar fresco é reduzido no modo de recirculação. No funcionamento sem arrefecimento a humidade do ar

umenta, pelo que os vidros podem embaciarse pelo interior. A qualidade do ar do habitáculo deteriora-se e os ocupantes podem sentir sonolência.

Em condições de ar ambiente muito húmido e quente, o pára-brisas pode ficar embaciado pelo exterior quando o ar frio é direccionado para o pára-brisas. Se o pára-brisas ficar embaciado no exterior, activar o limpa pára-brisas e desactivar o .

### Configurações básicas

Algumas configurações podem ser alteradas no menu **Configurações** no Visor de Informações.

Personalização do veículo ↻ 107.

### Aquecimento auxiliar

#### Aquecedor de ar

O Quickheat é um aquecedor de ar eléctrico auxiliar que aquece o habitáculo mais rápido e automaticamente.



## Grelhas de ventilação

### Grelhas de ventilação reguláveis

Pelo menos uma grelha de ar tem de estar aberta quando o arrefecimento está ligado.



Para abrir a grelha, rodar a roda de regulação no sentido do símbolo ■ maior. Ajustar a quantidade de ar na saída de ar, rodando a roda de regulação.



Direccionar o fluxo de ar inclinando e girando as palhetas.

Para fechar a grelha, rodar a roda de regulação no sentido do símbolo ■ menor.

#### ⚠ Aviso

Não fixar quaisquer objectos às alhetas das saídas de ar. Em caso de acidente corre o risco de danos e ferimentos.

## Grelhas de ventilação fixas

Por baixo do pára-brisas e das janelas das portas e nos espaços para os pés há saídas de ar adicionais.

## Manutenção

### Entrada de ar

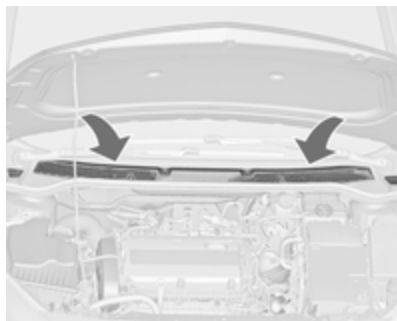

As entradas de ar à frente do pára-brisas no compartimento do motor deverão permanecer desobstruídas de modo a permitir a entrada de ar. Retirar quaisquer folhas, sujidade ou neve.

### Filtro de pólen

O filtro de pólen remove poeira, fuligem, pólen e esporos do ar que entra no veículo através da entrada de ar.

## Funcionamento do ar condicionado

Para assegurar que o desempenho é continuamente eficiente, o arrefecimento deve ser accionado durante alguns minutos uma vez por mês, independentemente do clima e da época do ano. Não é possível ligar o arrefecimento quando a temperatura exterior é demasiado baixa.

## Serviço

Para um desempenho de arrefecimento óptimo, recomenda-se a verificação manual do sistema de climatização, com início três anos após o primeiro registo do veículo, incluindo:

- Teste de pressão e funcionalidade
- Funcionalidade do aquecimento
- Verificação de fugas
- Verificar correias de accionamento
- Limpeza de condensador e drenagem do evaporador
- Verificação do desempenho

## Condução e funcionamento

Sugestões para condução .....	137
Arranque e manuseamento .....	138
Gases de escape .....	143
Caixa de velocidades automática .....	145
Caixa de velocidades manual ....	148
Travões .....	149
Sistemas de condução .....	152
Sistemas de apoio ao condutor .	157
Combustível .....	180
Rebocar .....	183

## Sugestões para condução

### Controlo sobre o veículo

#### **Nunca aproveitar o movimento do veículo com o motor desligado (excepto durante Autostop)**

Muitos sistemas não funcionam nesta situação (por exemplo, unidade de servofreio, direcção assistida). Conduzir desta forma é perigoso para si e para os outros. Todos os sistemas funcionam durante um Autostop, mas haverá uma redução controlada na direcção assistida e a velocidade do veículo é reduzida.

Sistema Start/Stop ⇨ 140.

### Reforço do ralenti

Se for necessário carregar a bateria devido ao estado da bateria, a capacidade de potência do gerador tem de ser aumentada. Isso é conseguido com o reforço do ralenti que poderá ser audível. Surge uma mensagem no Centro de Informação do Condutor.

### Pedais

Para assegurar que o curso do pedal está desimpedido, não deverão existir tapetes na área dos pedais.

## Arranque e manuseamento

### Rodagem do veículo

Nas primeiras viagens com o veículo não travar a fundo desnecessariamente.

A primeira vez que se conduzir o veículo pode haver fumo por causa de ceras e óleo que se evaporam pelo sistema de escape. Depois de conduzir o veículo pela primeira vez, estacionar o veículo ao ar livre durante algum tempo e evitar inalar os fumos.

Durante o período de rodagem o consumo de combustível e óleo de motor poderão ser maiores e o processo de limpeza do filtro de partículas diesel poderá ocorrer mais vezes. Autostop pode ser inibido para permitir carregar a bateria.

Filtro de partículas diesel ↪ 143.

### Posições do interruptor da ignição

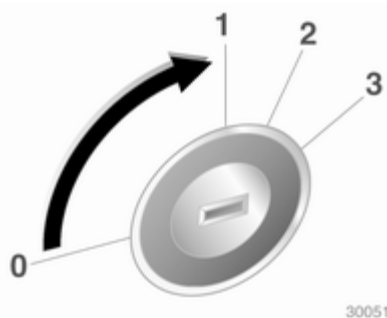

- 0 = Ignição desligada
- 1 = Tranca da direcção destrancada, ignição desligada
- 2 = Ignição ligada, em veículos com motor diesel: pré-aquecimento
- 3 = Arranque

### Desactivação diferida da alimentação

Os sistemas electrónicos que se seguem podem funcionar até a porta do condutor ser aberta ou pelo menos durante 10 minutos depois de a ignição ser desligada:

- Accionamento electrónico dos vidros
- Tomadas

A alimentação do sistema de informação e lazer continuará a funcionar durante 30 minutos ou até a chave ser retirada do interruptor da ignição ou se alguma porta for aberta.

## Ligar o motor

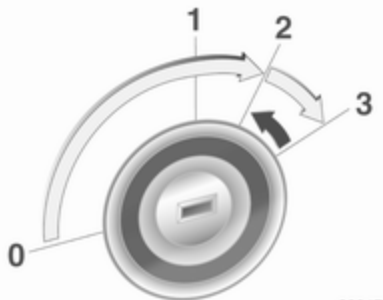

30047

Caixa de velocidades manual: accionar a embraiagem.

Caixa de velocidades automática: accionar o travão e deslocar a alavanca selectora para **P** ou **N**.

Não accionar o pedal do acelerador.

Motor diesel: rodar a chave para a posição **2** para a pré-incandescência até o indicador de controlo se apagar.

Rodar brevemente a chave para a posição **3** e soltar: um procedimento automático acciona o motor de

arranque com um pequeno desfasamento desde que o motor esteja a funcionar, ver Controlo do Motor de Arranque Automático.

Antes de voltar a pôr o motor a trabalhar ou de desligar o motor, rodar a chave para a posição **0**.

Durante um Autostop, o motor pode ser posto a trabalhar carregando no pedal da embraiagem.

## Arranque do veículo a baixas temperaturas

É possível ligar o motor sem aquecedor adicional, até  $-25\text{ }^{\circ}\text{C}$  nos motores diesel e até  $-30\text{ }^{\circ}\text{C}$  nos motores a gasolina. É necessário um óleo de motor com a viscosidade correcta, o combustível correcto, assistência efectuada e uma bateria com carga suficiente. Com temperaturas inferiores a  $-30\text{ }^{\circ}\text{C}$ , a caixa de velocidades automática necessita de uma fase de aquecimento de aprox. 5 minutos. A alavanca selectora tem de estar na posição **P**.

## Controlo do Motor de Arranque Automático

Esta função controla o procedimento de arranque do motor. O condutor não tem de manter a chave na posição **3**. Depois de aplicado, o sistema continuará a arrancar automaticamente até que o motor comece a trabalhar. Devido ao procedimento de verificação, o motor começa a funcionar depois de um pequeno desfasamento.

Razões possíveis para um motor não arrancar:

- Pedal da embraiagem não funciona (caixa de velocidades manual)
- Pedal do travão não funciona ou a alavanca selectora não está em **P** ou **N** (caixa de velocidades automática)
- Ocorreu uma falha temporária

### Aquecimento do motor turbo

No arranque, o binário disponível do motor poderá ser limitado por um curto período de tempo, especialmente quando a temperatura do motor é fria. Esta limitação serve para permitir que o sistema de lubrificação proteja totalmente o motor.

### Desligar por sobrecarga de rotação do motor

A alimentação de combustível é automaticamente interrompida durante uma marcha por inércia, ou seja, quando o veículo é conduzido com uma mudança engatada mas sem carregar no acelerador.

### Sistema pára/arranca

O sistema Start/Stop ajuda a poupar combustível e a reduzir as emissões de gases de escape. Se as condições permitirem, o mesmo desliga o motor logo que o veículo esteja a circular a baixa velocidade ou parado, p. ex. nos semáforos ou num engarrafamento. Inicia automaticamente o motor assim que carregar na embraiagem. Um sensor da bateria garante que um Autostop seja apenas efectuado quando a bateria estiver suficientemente carregada para um novo arranque.

### Activação

O sistema Start/Stop está disponível imediatamente depois de pôr o motor a trabalhar, o veículo arranca e as condições indicadas mais abaixo nesta secção são reunidas.

### Desactivação



Desactivar manualmente o sistema Start/Stop carregando no botão **eco**. A desactivação é indicada quando o LED no botão se apaga.

### Autostop

Se o veículo estiver a circular a baixa velocidade ou parado, activar um Autostop do seguinte modo:

- carregar no pedal da embraiagem
- colocar a alavanca em ponto morto
- soltar o pedal da embraiagem

O motor será desligado e a ignição permanecerá ligada.



Um Autostop é indicado pelo ponteiro na posição **AUTOSTOP** no conta-rotações.

Durante um Autostop, o desempenho do aquecimento e dos travões será mantido.

### Atenção

A direcção assistida pode ser reduzida durante um Autostop.

### Condições para um Autostop

O sistema Start/Stop verifica se é reunida cada uma das condições seguintes.

- O sistema Start/Stop não foi manualmente desactivado
- o capot está completamente fechado
- a porta do condutor está fechada ou o cinto de segurança do condutor está colocado
- a bateria está suficientemente carregada e em bom estado
- o motor está quente
- a temperatura do líquido de arrefecimento do motor não é demasiado elevada
- a temperatura dos gases de escape do motor não é muito elevada, p.ex. após conduzir com um motor em regime elevado
- a temperatura ambiente está acima de  $-5^{\circ}\text{C}$
- o sistema de climatização permite um Autostop
- o vácuo dos travões é suficiente

- a função de autolimpeza do filtro de partículas diesel não está activa
- o veículo foi conduzido pelo menos à velocidade de marcha a pé desde o último Autostop

Caso contrário será impedido um Autostop.

Determinadas configurações do sistema de controlo da climatização podem impedir um Autostop. Para mais detalhes, consultar o capítulo relativo ao controlo da climatização ⇨ 130.

Imediatamente após condução em auto-estrada executar um Autostop pode ser inibido.

Rodagem do veículo ⇨ 138.

### Protecção para evitar a descarga da bateria

Para garantir arranques fiáveis do motor, foram implementadas várias funções de protecção para evitar a descarga da bateria, como parte do sistema start-stop.

### Medidas de poupança de energia

Durante um Autostop, várias funções eléctricas, tais como o aquecedor eléctrico auxiliar ou o aquecimento do óculo traseiro, são desactivadas ou passam para um modo de poupança de energia. A velocidade da ventoinha do sistema de controlo da climatização é reduzida para poupar energia.

### Arranque do motor pelo condutor

Carregar no pedal da embraiagem para ligar novamente o motor.

O arranque do motor é indicado pela agulha na posição de velocidade de ralenti no conta-rotações.

Se a alavanca selectora for retirada da posição de ponto morto antes de accionar primeiro a embraiagem, a luz de aviso  acende-se ou é indicada como um símbolo no Centro de Informação do Condutor.

Indicador de controlo   93.

### Arranque do motor pelo sistema Start/Stop

A alavanca selectora deve estar em ponto morto para permitir um arranque automático.

Se se verificar uma das seguintes condições durante um Autostop, o motor será ligado automaticamente pelo sistema Start/Stop.

- O sistema Start/Stop foi manualmente desactivado
- o capot está aberto
- o cinto de segurança do condutor não está colocado e a porta do condutor está aberta
- a temperatura do motor é demasiado baixa
- o nível de carregamento da bateria está baixo de um nível definido
- o vácuo dos travões não é suficiente
- o veículo é conduzido, pelo menos, à velocidade de marcha a pé

- o sistema de controlo da climatização solicita um arranque do motor
- o ar condicionado é ligado manualmente

Se o capot não estiver completamente fechado, uma mensagem de aviso é exibida no Centro de Informação do Condutor.

Se um acessório eléctrico, p. ex. um leitor de CD portátil, estiver ligado à tomada de alimentação, poderá sentir-se uma breve perda de potência durante o arranque.

### Estacionamento

- Não estacionar o veículo numa superfície facilmente inflamável. A temperatura elevada do sistema de escape pode provocar a inflamação da superfície.
- Utilizar sempre o travão de mão. Accionar o travão de mão manual sem pressionar o botão de desbloqueio. Aplicar com a maior firmeza possível em descidas ou subidas. Carregar no travão de pé



ao mesmo tempo para reduzir a força de funcionamento.

Aplicar o travão de estacionamento eléctrico puxando o interruptor (P) durante cerca de um segundo.

- Desligar o motor e a ignição. Rodar o volante até a tranca da direcção engatar.
- Se o veículo estiver numa superfície nivelada ou numa subida, engatar a primeira ou colocar a alavanca selectora em **P** antes de desligar a ignição. Numa subida, virar as rodas dianteiras para o lado contrário ao do passeio. Se o veículo estiver numa descida, engatar a marcha-atrás ou colocar a alavanca selectora em **P** antes de desligar a ignição. Virar as rodas dianteiras na direcção do passeio.
- Fechar o veículo e activar o sistema de alarme anti-roubo.

### Advertência

No caso de um acidente com disparo do airbag, o motor desliga automaticamente se o veículo ficar parado dentro de determinado tempo.

## Gases de escape

### ⚠ Perigo

Os gases de escape do motor contêm monóxido de carbono venenoso que não tem cor nem cheiro e que pode ser fatal se inalado.

Se os gases de escape entrarem no interior do veículo, abrir os vidros. Reparar a avaria numa oficina.

Evitar conduzir com a bagageira aberta, caso contrário podem entrar gases de escape no veículo.

### Filtro de partículas diesel

O filtro de partículas diesel filtra partículas de fuligem nocivas retirando-as dos gases de escape. O sistema inclui uma função de auto-limpeza que funciona automaticamente durante a condução sem qualquer notificação. O filtro é limpo procedendo à

combustão periódica das partículas de fuligem a elevada temperatura. Esse processo ocorre automaticamente a determinadas condições de condução e pode demorar até 25 minutos. Normalmente necessita de 7 a 12 minutos. Autostop não está disponível e o consumo de combustível pode ser superior durante este período. A emissão de odores e fumo é normal durante esse processo.



Em determinadas condições de condução, p. ex. em pequenos percursos, o sistema não consegue limpar-se automaticamente.

Se a limpeza do filtro for necessária e se as condições de condução anteriores não permitiam a limpeza automática, será indicado pelo indicador de controlo . Em simultâneo, **Filtro partic. Diesel cheio continue condução** surge no Centro de Informação do Condutor.

 acende quando o filtro de partículas diesel está cheio. Iniciar o processo de limpeza assim que possível.

 fica intermitente quando o filtro de partículas diesel atingiu o nível de filtragem máximo. Iniciar imediatamente o processo de limpeza para evitar danos no motor.

### Processo de limpeza

Para accionar o processo de limpeza, continuar a conduzir, manter o motor acima das 2000 rotações por minuto.

Efectuar reduções de caixa se necessário. A limpeza do filtro de partículas diesel tem então início.

Se, além disso, surgir uma mensagem no Centro de Informação do Condutor a informar que não é possível apagar, procurar assistência numa oficina.

### Atenção

Se o processo de limpeza for interrompido, existe risco de provocar danos graves no motor.

A limpeza é mais rápida a velocidades e cargas de motor elevadas.

O indicador de controlo  apaga-se assim que a operação de auto-limpeza estiver concluída.

### Catalisador

O catalisador reduz a quantidade de substâncias nocivas presentes nos gases de escape.

### Atenção

Tipos de combustível diferentes dos referidos nas páginas ⇨ 180, ⇨ 244 podem danificar o catalisador ou componentes electrónicos.

A gasolina que não seja queimada sobreaquecerá e causará danos no catalisador. Por isso, evitar a utilização excessiva do motor de arranque, evitar conduzir até esvaziar totalmente o depósito de combustível e evitar colocar o motor a trabalhar por empurrão ou reboque.

Em caso de falha de ignição, motor com funcionamento irregular, redução no desempenho do motor ou outros problemas invulgares, levar o veículo a uma oficina o mais rapidamente possível para que a situação seja rectificada. Numa emergência, o veículo pode ser conduzido por um curto período de tempo a baixa velocidade e com uma velocidade do motor também baixa.

## Caixa de velocidades automática

A caixa de velocidades automática permite passagens de caixa automáticas (modo automático) ou passagens de caixa manuais (modo manual).

## Visor da caixa de velocidades

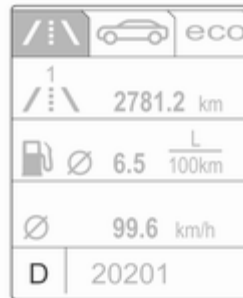

O modo ou mudança seleccionados são apresentados no mostrador da caixa de velocidades.

## Alavanca selectora



- P** = posição de estacionamento, rodas estão bloqueadas, engatar apenas quando o veículo estiver estacionário e o travão de mão estiver aplicado
- R** = marcha-atrás, engatar apenas quando o veículo estiver estacionário
- N** = ponto morto
- D** = modo automático com todas as mudanças

A alavanca selectora está bloqueada em **P** e só pode ser deslocada quando a ignição estiver ligada e o pedal do travão for accionado.



Sem que o pedal do travão esteja accionado, o indicador de controlo acende.

Se a alavanca selectora não se encontrar na posição **P** quando a ignição for desligada, os indicadores de controlo e **P** ficam intermitentes.

Para engatar **P** ou **R**, pressionar o botão de desengate.

O motor só pode ser ligado com a alavanca na posição **P** ou **N**. Quando a posição **N** estiver seleccionada, pressionar o pedal do travão ou aplicar o travão de mão antes de começar.

Não acelerar ao engatar uma mudança. Nunca pressionar o pedal do acelerador e o pedal do travão ao mesmo tempo.

Quando se engata uma mudança, o veículo começa lentamente a andar quando se tira o pé do pedal do travão.

### Travagem com o motor

Para utilizar o efeito de travagem com o motor, seleccionar uma mudança inferior na altura certa numa descida, ver modo manual.

### Balançar o veículo

Dar "esticões" com a caixa só é permitido se o veículo estiver preso em areia, lama ou neve. Deslocar a alavanca selectora entre **D** e **R** repetidamente. Não acelerar muito o motor e evitar acelerações repentinas.

### Estacionamento

Aplicar o travão de mão e engatar **P**. A chave de ignição só pode ser retirada quando a alavanca selectora estiver na posição **P**.

### Modo manual



Retirar a alavanca selectora da posição **D** e deslocar para a esquerda e depois para a frente ou para trás.

- +** = Mudar para mudança superior.
- = Mudar para mudança inferior.

Se se seleccionar uma mudança superior quando a velocidade do veículo for demasiado baixa, ou uma mudança inferior quando a velocidade do veículo for demasiado alta, a passagem não é efectuada. Isso pode apresentar uma mensagem no

Visor de Informação ao Condutor.

Em modo manual não há passagem automática para mudança superior com o motor em rotação elevada.

## Programas de condução com comando electrónico

- Depois de um arranque a frio, o programa da temperatura de funcionamento aumenta a velocidade do motor para que o catalisador atinja a temperatura necessária rapidamente.
- A função de passagem automática para ponto morto coloca o motor ao ralenti assim que o veículo pára com uma mudança de marcha em frente engatada e o pedal do travão está premido.

- Quando o modo SPORT está engatado, o veículo efectua passagens de caixa a velocidades de motor mais elevadas (a não ser que o comando da velocidade de cruzeiro esteja ligado). Modo SPORT ⇨ 154.
- Programas especiais adaptam automaticamente os pontos de mudança de velocidades ao conduzir em subidas ou descidas.

## Kickdown

Se o pedal do acelerador for pressionado até ao fundo em modo automático, a caixa de velocidades passa para uma velocidade inferior dependendo da rotação do motor.

## Avaria

Em caso de avaria, uma mensagem do veículo é apresentada no Centro de Informação do Condutor. Mensagens do veículo ⇨ 105.

A caixa de velocidades deixa de efectuar passagens de caixa automaticamente. Pode-se prosseguir viagem com passagens manuais.

Só está disponível a mudança mais elevada. Consoante a avaria, a 2.<sup>a</sup> também pode estar disponível em modo manual. Fazer as passagens de caixa apenas com o veículo parado

Reparar a avaria numa oficina.

## Corte de corrente

Em caso de uma interrupção da alimentação eléctrica, a alavanca selectora não pode ser retirada da posição **P**. A chave de ignição não pode ser removida do interruptor da ignição.

Se a bateria estiver descarregada, colocar o motor a trabalhar com cabos auxiliares de arranque ⇨ 229.

Se a bateria não for a causa da avaria, soltar a alavanca selectora.

1. Aplicar o travão de mão.



2. Soltar o forro da alavanca seletora na parte da frente da consola central, dobrá-la para cima e rodá-la para a esquerda.

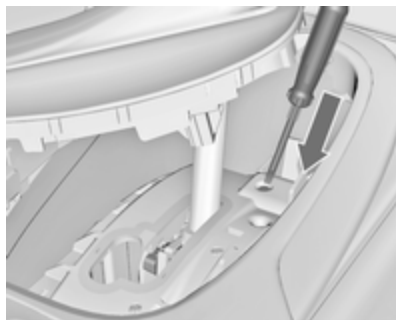

3. Inserir uma chave de parafusos na abertura até onde avançar e deslocar a alavanca para fora do **P** ou **N**. Se o **P** ou **N** for novamente engatada, a alavanca seletora ficará novamente bloqueada. Reparar a causa da interrupção de alimentação eléctrica numa oficina.
4. Montar o forro da alavanca seletora na consola central e reinstalar.

## Caixa de velocidades manual



Para engatar a marcha-atrás, com o veículo parado esperar 3 segundos depois de desembraiar o pedal e, depois, pressionar o botão de libertação na alavanca seletora e engatar a mudança.

Se a mudança não engatar, colocar a alavanca em ponto morto, tirar o pé do pedal da embraiagem e pressionar de novo; depois seleccionar a mudança novamente.

Não carregar na embraiagem desnecessariamente.

Ao accionar, pressionar o pedal da embraiagem completamente. Não utilizar o pedal como um descanso para o pé.

### Atenção

Não aconselhamos a condução com a mão apoiada na alavanca das velocidades.

## Travões

O sistema de travões inclui dois circuitos de travões independentes.

Se um circuito de travões falhar, continua a ser possível travar o veículo com o outro circuito dos travões. No entanto, o efeito de travagem é conseguido apenas quando o pedal de travagem é firmemente pressionado. Para isso é necessária consideravelmente mais força. A distância de travagem aumenta. Dirigir-se a uma oficina antes de prosseguir viagem.

Quando o motor não está a trabalhar, o suporte da unidade do servofreio desaparece depois de se carregar no pedal do travão uma ou duas vezes. O efeito de travagem não é reduzido mas será preciso mais força para travar. É especialmente importante ter isto em atenção quando o veículo for rebocado.

Indicador de controlo (D) ⇨ 93.

## Sistema de travagem antibloqueio

O sistema de travões antibloqueio (ABS) impede que as rodas bloqueiem.

O ABS começa a regular a pressão de travagem assim que uma roda apresente tendência para bloquear. A direcção do veículo continua a poder ser utilizada, mesmo durante travagem a fundo.

O controlo do ABS é tornado visível através de pulsos no pedal dos travões e no ruído do processo de regulação.

Para travagem óptima, manter o pedal do travão totalmente premido durante o processo de travagem, apesar de o pedal estar a pulsar. Não reduzir a pressão sobre o pedal.

Depois de iniciar a marcha, o sistema efectua um autoteste que pode ser audível.

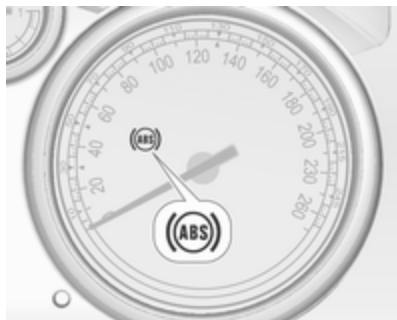

Indicador de controlo (ABS) ⇨ 93.

### Luz de travão adaptável

Durante travagem a fundo, as três luzes dos travões ficam intermitentes enquanto o controlo do ABS estiver a funcionar.

### Avaria

#### ⚠ Aviso

Se houver uma avaria no ABS, as rodas podem bloquear em caso de travagem superior ao normal. As vantagens do ABS deixam de

estar disponíveis. Durante travagem a fundo, a direcção do veículo deixa de poder ser utilizada e o veículo pode guinar.

Reparar a avaria numa oficina.

## Travão de mão

### Travão de mão manual

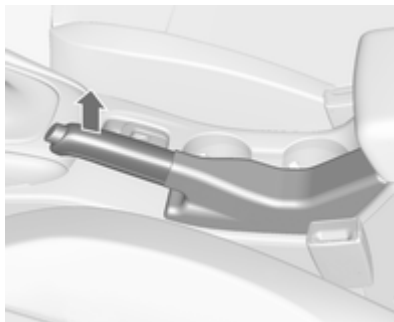

Aplicar sempre o travão de mão com firmeza sem carregar no botão de destravagem e travar até ao máximo numa subida ou descida.

Para destravar o travão de mão, puxar a alavanca ligeiramente para cima, pressionar o botão de destravagem e baixar a alavanca totalmente para baixo.

Para reduzir as forças de accionamento do travão de mão, pressionar o pedal do travão ao mesmo tempo.

Indicador de controlo (P) ⇨ 93.

### Travão de mão eléctrico

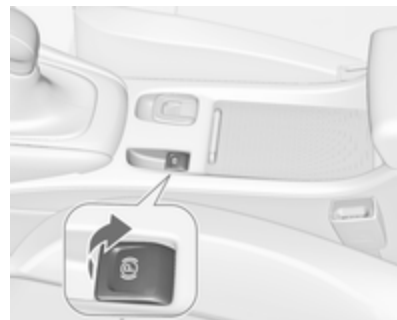



**Aplicar quando o veículo está parado**

Puxar o interruptor (P) durante cerca de um segundo, o travão de mão eléctrico actua automaticamente com a força adequada. Para força máxima, por exp. estacionar com reboque ou em declives, puxar o interruptor (P) duas vezes.

O travão de mão eléctrico está aplicado quando o indicador de controlo (P) se acende ↗ 93.

O travão de mão eléctrico pode estar sempre activo, mesmo se a ignição estiver desligada.

Não accionar o sistema de travão de mão eléctrico demasiadas vezes sem que o motor esteja a funcionar porque descarrega a bateria.

Antes de sair do veículo, verificar o estado do travão de mão eléctrico. Indicador de controlo (P) ↗ 93.

**Desbloquear**

Ligar a ignição. Manter o pedal do travão pressionado e depois pressionar o interruptor (P).

**Função de arranque**

Desembraiar a embraiagem (caixa de velocidades manual) ou engatar a primeira velocidade (caixa de velocidades automática) e depois carregar no pedal do acelerador, solta automaticamente o travão de mão eléctrico. Isto não é possível quando o interruptor é puxado ao mesmo tempo.

Esta função também ajuda a arrancar em superfícies inclinadas.

Um arranque agressivo pode reduzir a vida útil das peças de desgaste.

**Travagem dinâmica quando o veículo está em movimento**

Quando o veículo está em movimento e o interruptor (P) é mantido puxado, o sistema de travão de mão eléctrico desacelera o veículo, mas o travão de mão não é aplicado estaticamente.

Assim que o interruptor (P) é solto, a travagem dinâmica pára.

**Avaria**

O modo de avaria do travão de mão eléctrico é indicado pelo indicador de controlo (P) e apresentada uma mensagem do veículo no Centro de Informação do Condutor.

Aplicar força no travão de mão eléctrico: empurrar e manter o interruptor (P) durante mais de 5 segundos. Se o indicador de controlo (P) acender, o travão de mão eléctrico está activo.

Soltar o travão de mão eléctrico: empurrar e manter o interruptor (P) durante mais de 2 segundos. Se o indicador de controlo (P) se apagar, o travão de mão eléctrico está libertado.

O indicador de controlo (P) fica intermitente: o travão de mão eléctrico não está totalmente aplicado ou solto. Quando fica intermitente continuamente, soltar o travão de mão eléctrico e repetir.

## Assistência à travagem

Se o pedal do travão for premido rapidamente e com força, é aplicada automaticamente força de travagem máxima (travagem a fundo).

Manter pressão constante sobre o pedal do travão enquanto for necessário uma travagem a fundo. A força de travagem máxima é reduzida automaticamente quando se tirar o pé do pedal do travão.

## Assistência de arranque em subidas

O sistema ajuda a impedir movimentos involuntários ao conduzir em declives.

Ao libertar o pedal do travão após parar num declive, os travões permanecem activos durante cerca de dois segundos mais. Os travões libertam-se automaticamente quando o veículo começa a acelerar.

A assistência de arranque em subidas não está activa durante um Autostop.

## Sistemas de condução

### Sistema de controlo da tracção

O Sistema de Controlo de Tracção (TC) é um componente do controlo electrónico de estabilidade (ESC) ⇨ 153.

O TC melhora a condutibilidade quando necessário, independentemente do tipo de estrada ou da aderência dos pneus, evitando que as rodas motrizes patinem.

Assim que as rodas motrizes comecem a patinar, a prestação do motor é reduzida e a roda que patina mais é travada individualmente. Isso melhora consideravelmente a estabilidade de condução do veículo em pisos escorregadios.



O TC fica operacional a seguir a cada arranque do motor, assim que a luz de aviso  se apaga.

Quando o TC está activo,  pisca.

### Aviso

Não deixar que esta função de segurança especial o tente a tomar riscos desnecessários durante a condução.



Adaptar a velocidade às condições da estrada.

Indicador de controlo  ⇨ 94.

## Desactivação



O CT (Controlo de Tração) pode ser desligado quando é necessário que as rodas motrizes patinem:

premir o botão  brevemente para desactivar o TC,  acende-se. A desactivação é apresentada sob a forma de mensagem de estado no Centro de Informação do Conductor.

O TC é reactivado pressionando novamente o botão .

O TC também é reactivado na próxima vez que a ignição é ligada.

## Controlo electrónico de estabilidade

O controlo electrónico de estabilidade (ESC) melhora a estabilidade da condução quando necessário, independentemente do tipo de piso ou da aderência do pneu. Impede também a patinagem das rodas motrizes. O ESC funciona combinado com o sistema de controlo da tração (TC) ⇨ 152.

Assim que o veículo começar a guinar (subvirar/sobrevirar), a potência do motor é reduzida e as rodas são travadas uma a uma. Isso melhora consideravelmente a estabilidade de condução do veículo em pisos escorregadios.



O ESC fica operacional a seguir a cada arranque do motor, assim que a luz de aviso  se apaga.

Quando o ESC está activo,  pisca.

### Aviso

Não deixar que esta função de segurança especial o tente a tomar riscos desnecessários durante a condução.





Adaptar a velocidade às condições da estrada.

Indicador de controlo  ⇨ 94.

## Desactivação



Para um comportamento mais desportivo, o ESC e o TC podem ser desactivados separadamente:

- premir o botão  brevemente: apenas está inactivo o sistema de controlo da tracção, o ESC permanece activo,  acende-se.
- manter o botão  premido durante, no mínimo, 5 segundos: o TC e o ESC são desactivados,  e  acendem-se.

Além disso, o modo seleccionado é exibido no Centro de Informação do Conductor sob a forma de mensagem de estado.

Se o veículo entrar no limiar com o ESP desactivado, o sistema reactivará o ESP enquanto durar o limiar, quando o pedal do travão for premido uma vez.

O ESC é reactivado pressionando novamente o botão . Se o Sistema TC tiver sido desactivado, tanto o TC como o ESC são reactivados.

O ESC também é reactivado na próxima vez que a ignição é ligada.

## Sistema interactivo de condução

### Flex Ride

O sistema de condução Flex Ride permite ao condutor seleccionar entre três modos de condução:

- **SPORT** modo: pressionar botão **SPORT**, LED acende-se.
- **TOUR** modo: pressionar botão **TOUR**, LED acende-se.
- **Modo NORMAL**: os dois botões **SPORT** e **TOUR** não são pressionados, nenhum LED acende.

Desactivação do modo **SPORT** e **TOUR** pressionando o botão correspondente outra vez.

Em cada modo de condução Flex Ride coloca em rede os seguintes sistemas electrónicos:

- Controlo do amortecimento contínuo.
- Controlo do Pedal do Acelerador.
- Controlo da Direcção.

- Controlo Electrónico de Estabilidade (ESC).
- Sistema de travagem antibloqueio (ABS) com controlo de travagem em curva (CBC).
- Caixa de velocidades automática.

### Modo desportivo



As configurações dos sistemas são adaptadas a um estilo de condução mais desportivo:

- Os amortecedores reagem com maior rigidez para dar melhor contacto com o piso da estrada.
- O motor reage mais rapidamente ao pedal do acelerador.
- Apoio de direcção reduzido.
- Os pontos de mudança na caixa de velocidades ocorrem mais tarde.
- Com o modo SPORT accionado, a iluminação dos instrumentos principais passa de branco para vermelho.

### Modo TOUR



As configurações dos sistemas são adaptadas a um estilo de condução de maior conforto:

- Os amortecedores reagem com mais suavidade.
- O pedal do acelerador reage segundo as configurações normais.
- O apoio da direcção está no modo padrão.

- Os pontos das mudanças da caixa de velocidades automática ocorrem em modo conforto.
- A iluminação dos instrumentos principais é branca.

### Modo NORMAL

Todas as configurações dos sistemas estão adaptadas a valores normais.

### Controlo de modo de condução

Em cada modo de condução seleccionado manualmente SPORT, TOUR ou NORMAL, o Controlo de Modo de Condução (DMC) detecta e analisa continuamente as características de condução reais, as respostas do condutor e o estado dinâmico activo do veículo. Se necessário, a unidade de controlo automático do DMC muda as configurações dentro do modo de condução seleccionado ou quando reconhece variações de monta, o modo de condução é alterado para a duração da variação.

Se por exemplo, for seleccionado o modo NORMAL e o DMC detecta um comportamento de condução

desportiva, o DMC muda várias configurações do modo Normal para as configurações desportivas. O DMC muda para modo SPORT no caso de um comportamento de condução muito desportiva.

Se, por outro exemplo, for seleccionado o modo TOUR e durante a condução numa estrada com muitas curvas é necessária uma travagem brusca, o DMC detecta a situação dinâmica do veículo e muda a configuração da suspensão para o modo SPORT a fim de aumentar a estabilidade do veículo.

Quando a característica de condução ou o estado de veículo dinâmico regressar ao estado anterior, o DMC muda as configurações para o modo de condução pré-seleccionado.

### Configurações personalizadas no Modo SPORT

O condutor pode seleccionar as funções do modo SPORT quando se prime o botão **SPORT**. Estas configurações podem ser alteradas no menu **Configurações** do Mostrador de informação. Personalização do veículo ⇨ 107.

## Sistemas de apoio ao condutor

### ⚠ Aviso

Os sistemas de apoio ao condutor são desenvolvidos para ajudar o condutor e não para substituir a respectiva atenção.

O condutor aceita a responsabilidade total na condução de um veículo.

Ao utilizar sistemas de apoio ao condutor, ter sempre cuidado relativamente à situação de trânsito actual.

## Programador de velocidade

O comando da velocidade de cruzeiro pode guardar e manter velocidades de aproximadamente 30 a 200 km/h. Podem surgir alterações relativamente às velocidades guardadas ao conduzir em subidas ou descidas.

Por razões de segurança, o programador de velocidade não pode ser activado enquanto não se accionar uma vez o travão de pé. Não é possível activá-lo com a primeira velocidade engatada.





Não utilizar o comando da velocidade de cruzeiro se não for aconselhável manter uma velocidade constante.

Com caixa de velocidades automática, só accionar o controlo de velocidade de cruzeiro no modo automático.

Indicador de controlo   97.

## Ligar

Pressionar o botão , o indicador de controlo  no conjunto de instrumentos acende-se a branco.

## Activação

Acelerar até à velocidade pretendida e rodar a roda de accionamento manual para **SET/-**, a velocidade actual é guardada e mantida. O indicador de controlo  no conjunto de instrumentos acende-se com luz verde. O pedal do acelerador pode ser solto.

A velocidade do veículo pode ser aumentada pressionando o pedal do acelerador. Quando se retira o pé do pedal do acelerador, a velocidade memorizada anteriormente é retomada.

O programador de velocidade permanece activo durante passagens de caixa.

## Aumentar a velocidade

Com a velocidade de cruzeiro activa, manter a roda de accionamento manual virada para **RES/+** ou

rodá-la brevemente para **RES/+** repetidamente: a velocidade aumenta continuamente ou por pequenos aumentos.



Alternativamente acelerar até à velocidade pretendida e guardá-la rodando para **SET/-**.



### Reduzir a velocidade

Com a velocidade de cruzeiro activa, manter a roda de accionamento manual virada para **SET/-** ou rodá-la brevemente para **SET/-** repetidamente: a velocidade diminui continuamente ou por pequenos incrementos.

### Desactivação

Pressionar o botão , o indicador de controlo  no conjunto de instrumentos acende-se a branco. A velocidade de cruzeiro está desactivada. A última velocidade definida usada é guardada na memória para retomar a velocidade posteriormente.



Desactivação automática:

- velocidade do veículo aproximadamente abaixo de 30 km/h,
- velocidade do veículo superior a cerca de 200 km/h,
- o pedal do travão é premido,
- o pedal da embraiagem é accionado durante alguns segundos,
- alavanca selectora em N,
- o regime do motor numa amplitude muito baixa,
- o Sistema de Controlo da Tracção ou Controlo Electrónico de Estabilidade está a funcionar.

### Continuar com a velocidade guardada

Girar a roda de accionamento manual para **RES/+** a uma velocidade superior a 30 km/h. A velocidade pré-guardada será obtida.

### Desligar

Pressionar o botão , o indicador de controlo  no conjunto de instrumentos apaga-se. A velocidade guardada é apagada.

Pressionar o botão  para activar o limitador de velocidade ou desligar a ignição também desliga o programador de velocidade e apaga a velocidade guardada.

### Limitador de velocidade

O limitador de velocidade impede que o veículo ultrapasse uma velocidade máxima predefinida.

A velocidade máxima pode ser definida para uma velocidade superior a 25 km/h.





O condutor só pode acelerar até à velocidade predefinida. Podem ocorrer desvios relativamente à velocidade limitada em descidas.

O limite de velocidade predefinido é apresentado na linha superior do Centro de Informação do Condutor quando o sistema está activo.

### Activação



Premir o botão . Se o programador de velocidade tiver sido activado anteriormente, o mesmo é desligado quando o limitador de velocidade for activado e o indicador de controlo  se apagar.

### Definir o limite de velocidade

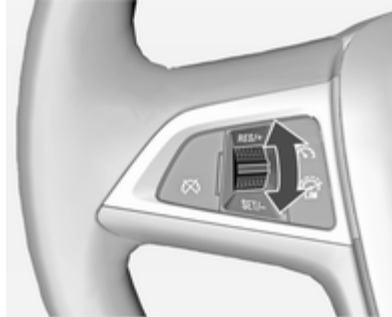

Com o limitador de velocidade activo, manter a roda de accionamento manual rodada para **RES/+** ou rodá-la brevemente para **RES/+** de forma repetida até a velocidade máxima desejada ser apresentada no Centro de Informação do Condutor.

Em alternativa, acelerar até à velocidade pretendida e rodar brevemente a roda de accionamento manual para **SET/-**: a velocidade actual é guardada como velocidade máxima. O limite de velocidade é apresentado no Centro de Informação do Condutor.



### Alterar o limite de velocidade

Com o limitador de velocidade, rodar a roda de accionamento manual para **RES/+** para aumentar ou para **SET/-** para reduzir a velocidade máxima desejada.

### Exceder o limite de velocidade

Numa emergência, é possível ultrapassar o limite de velocidade, carregando firmemente no pedal do acelerador para lá do ponto de resistência.

A velocidade limitada será indicada a piscar no Centro de Informação do Condutor e, dependendo do veículo, um aviso sonoro será adicionalmente emitido durante esse período.

Soltar o pedal do acelerador e a função do limitador de velocidade é reactivada assim que seja atingida uma velocidade mais baixa do que a velocidade limite.

### Desactivação

Pressionar o botão : o limitador de velocidade é desactivado e o veículo pode ser conduzido sem limite de velocidade.

A velocidade limitada é guardada e uma mensagem correspondente surge no Centro de Informação do Condutor.

### Retomar a velocidade limite

Rodar a roda de accionamento manual para **RES/+**. O limite de velocidade guardado será obtido.

### Desligar

Pressionar o botão , a indicação do limite de velocidade no Centro de Informação do Condutor apaga-se. A velocidade guardada é apagada.



Ao pressionar o botão  para activar o programador de velocidade desligando a ignição, o limitador de velocidade também é desactivado e a velocidade memorizada é apagada.

### Aviso de colisão dianteira

O aviso de colisão dianteira pode ajudar a evitar ou reduzir os prejuízos causados por colisões frontais. Se ocorrer uma aproximação demasiado rápida de um veículo em frente, é emitido um aviso sonoro e apresentado um aviso no Centro de Informação do Condutor.

O aviso de colisão dianteira utiliza a câmara dianteira no pára-brisas para detectar um veículo directamente em frente, no trajecto do veículo, a uma distância aprox. de 60 metros.



O símbolo de veículo à frente verde  aceso aparece no velocímetro quando o sistema tiver detectado um veículo no trajecto de condução. A pré-condição é que o aviso de colisão dianteira não seja desactivado pelo botão .



### Activação

O aviso de colisão dianteira funciona automaticamente acima de 40 km/h, se não tiver sido desactivado pelo botão , ver abaixo.

## Seleccionar a sensibilidade de aviso

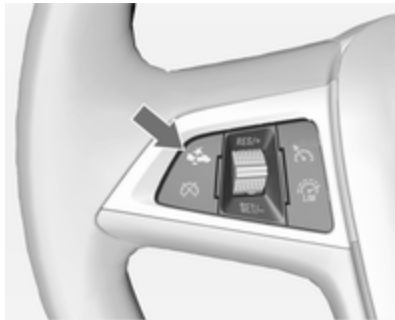
A sensibilidade de aviso pode ser definida para perto, intermédia ou longe.



Pressionar o botão , a definição actual é apresentada no Centro de Informação do Condutor. Pressionar o botão  novamente para alterar a sensibilidade de aviso.

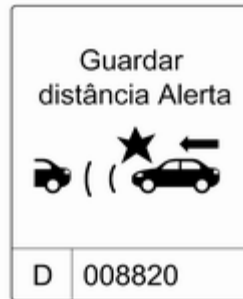

## Avisar o condutor



Se ocorrer uma aproximação demasiado rápida do veículo em frente, a página de aviso de colisão é apresentada no Centro de Informação do Condutor. Simultaneamente, é emitido um aviso sonoro. Carregar no pedal do travão, se a situação o exigir.

## Desactivação

O sistema pode ser desactivado. Pressionar o botão  tantas vezes quantas as que a mensagem seguinte for apresentada no Centro de Informação do Condutor.

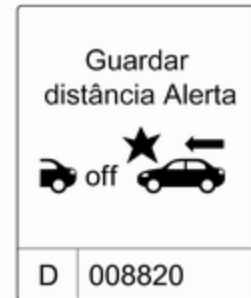

**Informação geral****⚠ Aviso**

O aviso de colisão dianteira é apenas um sistema de aviso e não aplica os travões. Se se aproximar a demasiada velocidade de um veículo em frente, pode não haver tempo suficiente para evitar uma colisão.

O condutor assume total responsabilidade por manter a distância adequada em relação ao veículo da frente tendo em conta as condições de trânsito, atmosféricas e de visibilidade.

O condutor deve aplicar sempre a máxima atenção e concentração durante a condução. Deve estar sempre pronto para reagir, aplicando os travões.

**Limitações do sistema**

O sistema foi concebido para avisar apenas em relação a veículos, mas pode reagir também com outros objectos.

Nos casos seguintes, o aviso de colisão dianteira pode não detectar um veículo em frente ou o desempenho do sensor ser limitado:

- em estradas sinuosas,
- quando a visibilidade for limitada pelas condições atmosféricas como nevoeiro, chuva ou neve,
- quando o sensor for bloqueado por neve, gelo, neve derretida, lama, sujidade ou danos no pára-brisas.

**Indicação de Distância à Frente**

A Indicação de Distância à Frente apresenta a distância em relação a um veículo a mover-se em frente. A câmara dianteira no pára-brisas é utilizada para detectar a distância de um veículo imediatamente na frente no percurso do veículo. É activado a acima de 40 km/h.

Quando um veículo é detectado à frente, a distância é indicada em segundos numa página do Centro de Informação do Condutor ⇨ 97.

Pressionar o botão **MENU** na

alavanca do indicador de mudança de direcção para seleccionar **Veículo informação menu**  e rodar a roda de regulação para escolher a página de Indicação de Distância à Frente.

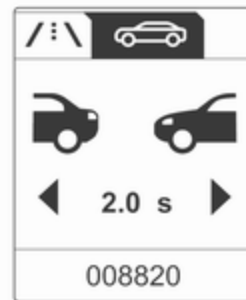

A distância mínima indicada é de 0,5 segundos.

Se não houver um veículo à frente ou este estiver fora de alcance, aparecem dois traços: -.- s.

## Sensores de estacionamento

### ⚠ Aviso

No entanto, é o condutor que assume a total responsabilidade da manobra de estacionamento.

Verificar sempre a envolvente ao fazer marcha-atrás ou ao avançar quando usar o sistema de sensores de estacionamento.

## Sensores de estacionamento traseiros

Os sensores de estacionamento traseiros facilitam o estacionamento medindo a distância entre o veículo e os obstáculos localizados na traseira do veículo. Informa e avisa o condutor emitindo sinais acústicos.

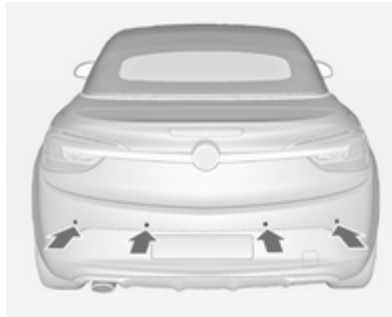

O sistema é composto por quatro sensores de estacionamento ultrassônicos localizados no pára-choques traseiro.

### Ativação

Quando a marcha-atrás é engatada, o sistema fica operacional automaticamente.

Um LED aceso no botão de Apoio ao estacionamento **P** indica que o sistema está pronto para funcionar.

### Indicação

O sistema avisa o condutor com sinais sonoros sobre obstáculos potencialmente perigosos atrás do

veículo. O intervalo entre os sinais acústicos diminui à medida que o veículo se aproxima desse obstáculo. Quando a distância for inferior a cerca de 30 cm, o sinal acústico torna-se contínuo.

Além disso, a distância aos obstáculos pode ser mostrada no Centro de Informação do Condutor.

### Desativação



O sistema desliga-se automaticamente quando a marcha-atrás é desengrenada.

A desactivação manual também é possível pressionando o botão do Apoio ao estacionamento **P** .

Em ambos os casos, o LED no botão apaga-se e surge uma mensagem no Centro de Informação do Condutor.

### **Avaria**

Em caso de avaria do sistema ou se o sistema não funcionar devido a condições temporárias, como sensores cobertos de neve, é apresentada uma mensagem no Centro de Informação do Condutor.

### **Sensores de estacionamento dianteiros e traseiros**

Os sensores de estacionamento dianteiros e traseiros medem a distância entre o veículo e os obstáculos à frente e atrás do veículo. O sistema emite sinais acústicos e apresenta mensagens.







O sistema é composto por quatro sensores de estacionamento ultra-sónicos nos pára-choques traseiro e dianteiro.

Utiliza dois sinais acústicos diferentes para as áreas dianteiras e traseiras com uma frequência tonal diferente.

### **Botão dos sensores de estacionamento e lógica de funcionamento**



Os sensores de estacionamento dianteiros estão equipados com o botão **P** . Se o veículo também estiver equipado com o Apoio Avançado ao Estacionamento, consultar a descrição separada seguinte; o sistema está equipado com o botão . Neste caso, ambos os sistemas serão operados pelo botão .

Uma pressão curta no botão **P**  ou  activa ou desactiva os sensores de estacionamento.



Uma pressão longa no botão  (aproximadamente 1 segundo) activa ou desactiva o Apoio Avançado ao Estacionamento.

A lógica do botão opera os sistemas ao pressionar da seguinte forma:



- os sensores de estacionamento dianteiros e traseiros estão activos: uma pressão curta desactiva os sensores de estacionamento dianteiros e traseiros.
- os sensores de estacionamento dianteiros e traseiros estão activos: uma pressão longa activa o Apoio Avançado ao Estacionamento.
- o Apoio Avançado ao Estacionamento está activo: uma pressão curta activa os sensores de estacionamento dianteiros e traseiros.
- o Apoio Avançado ao Estacionamento está activo: uma pressão longa desactiva o Apoio Avançado ao Estacionamento.

### Activação

Quando é engatada a marcha-atrás, os sensores de estacionamento dianteiros e traseiros estão prontos a funcionar.

Um LED aceso no botão  ou  dos sensores de estacionamento indica que o sistema está pronto a funcionar.



Ao conduzir em frente a baixa velocidade, os sensores de estacionamento dianteiros também podem ser activados premindo o botão  ou  dos sensores de estacionamento durante breves instantes.

Assim que o botão é premido num ciclo de ignição, os sensores de estacionamento dianteiros são sempre reactivados quando a velocidade do veículo baixa de determinado valor.

### Indicação

O sistema avisa o condutor com sinais sonoros sobre obstáculos potencialmente perigosos atrás e à frente do veículo. Consoante o lado do veículo que se encontra mais próximo de um obstáculo, ouvirá sinais acústicos de aviso no interior do veículo respectivamente. O intervalo entre os sinais acústicos diminui à medida que o veículo se aproxima desse obstáculo. Quando a distância for inferior a cerca de 30 cm, o sinal acústico torna-se contínuo.

Além disso, a distância aos obstáculos é mostrada no Centro de Informação do Condutor.

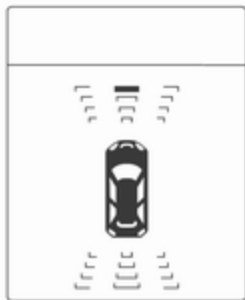

A indicação da distância no Centro de Informação do Condutor pode ser inibida por mensagens do veículo com maior prioridade. Depois aceitar a mensagem premindo o botão **SET/CLR** na alavanca do indicador de mudança de direcção, a indicação da distância aparece novamente.

### Desactivação

O sistema é desactivado automaticamente quando é excedida uma determinada velocidade na condução em frente.

A desactivação manual também é possível premindo o botão **P** ou **PA** dos sensores de estacionamento durante breves instantes.

Quando o sistema é desactivado, o LED incorporado no botão apaga-se e surge **Assistên de estacionamento desligada** no Centro de Informação do Condutor.

### Avaria

Em caso de avaria do sistema ou se o sistema não funcionar devido a condições temporárias, como sensores cobertos de neve, é apresentada uma mensagem no Centro de Informação do Condutor.

## Apoio Avançado ao Estacionamento

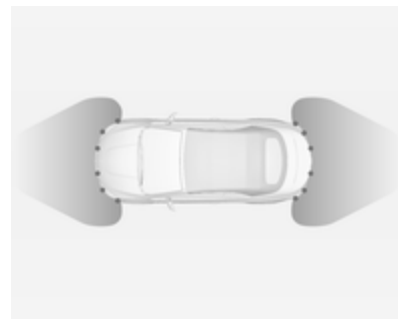



O Apoio Avançado ao Estacionamento manobra o condutor para um lugar de estacionamento dando instruções no Centro de Informações do Condutor e sinais acústicos. O condutor tem de controlar a aceleração, travagem, condução e mudança de velocidades.

O sistema utiliza os sensores de estacionamento dianteiros e traseiros em combinação com dois sensores adicionais de cada lado dos pára-choques dianteiro e traseiro.



### Botão e lógica operacional

Apoio Avançado ao Estacionamento e sensores de estacionamento dianteiros e traseiros, consultar a descrição anterior; ambos são accionados pelo botão .

Uma pressão curta no botão  activa ou desactiva os sensores de estacionamento.

Uma pressão longa no botão  (aproximadamente 1 segundo) activa ou desactiva o Apoio Avançado ao Estacionamento.

A lógica do botão opera os sistemas ao pressionar da seguinte forma:

- os sensores de estacionamento dianteiros e traseiros estão activos: uma pressão curta desactiva os sensores de estacionamento dianteiros e traseiros.
- os sensores de estacionamento dianteiros e traseiros estão activos: uma pressão longa activa o Apoio Avançado ao Estacionamento.

- o Apoio Avançado ao Estacionamento está activo: uma pressão curta activa os sensores de estacionamento dianteiros e traseiros.
- o Apoio Avançado ao Estacionamento está activo: uma pressão longa desactiva o Apoio Avançado ao Estacionamento.

### Activação



Ao procurar um espaço de estacionamento, o sistema fica pronto a utilizar premindo o botão  durante aproximadamente 1 segundo.

O sistema só pode ser activado a uma velocidade até 30 km/h e procura um lugar de estacionamento a uma velocidade até 30 km/h.

A distância máxima permitida entre o veículo e uma fila de carros estacionados paralelamente a este é de 1,8 m.

### Funcionalidade

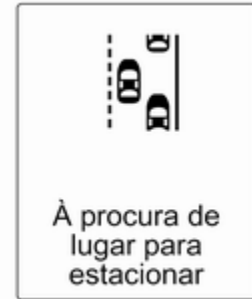

Quando o veículo passa por uma fila de carros e o sistema está activado, o sistema de Apoio Avançado ao Estacionamento começa a procurar um lugar de estacionamento adequado. Quando for detectado um

espaço adequado, é apresentado um feedback visual no Centro de Informação do Condutor e emitido um sinal acústico.

Se o condutor não parar o veículo no espaço de 10 metros depois de ser proposto um lugar de estacionamento, o sistema começa a procurar outro lugar de estacionamento adequado.



A sugestão de lugar de estacionamento do sistema é aceite quando o veículo é parado pelo condutor no espaço de 10 metros depois de ser emitida a mensagem de paragem. O sistema calcula o

melhor percurso para o lugar de estacionamento. Em seguida, manobra o condutor para o lugar dando instruções detalhadas.



As instruções no mostrador indicam:

- Uma sugestão para quando conduzir a mais de 30 km/h,
- A exigência de parar o veículo quando é detectado um lugar de estacionamento,
- A direcção da condução durante a manobra de estacionamento,

- A posição do volante durante o estacionamento,
- Para algumas instruções, é apresentada uma barra de progressos.

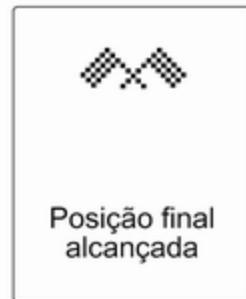

O símbolo de posição final indica uma manobra de estacionamento bem sucedida.

Prestar sempre atenção ao som emitido pelos sensores de estacionamento dianteiros e traseiros. Um som contínuo significa que a distância a um obstáculo é menor do que cerca de 30 cm.

### Mudar o lado do estacionamento

O sistema está configurado por predefinição para detectar lugares de estacionamento do lado do passageiro. Para detectar lugares de estacionamento do lado do condutor, ligar os indicadores de mudança de direcção do lado do condutor durante a procura.

Logo que os indicadores de mudança de direcção são desligados, o sistema procura novamente lugares de estacionamento do lado do passageiro.

### Mostrar prioridades

Depois de activar o Apoio Avançado ao Estacionamento, surge uma mensagem no Centro de Informação do Condutor. A indicação do Apoio avançado ao estacionamento no Centro de Informação do Condutor pode ser inibida por mensagens do veículo com maior prioridade. Depois de aprovar a mensagem premindo o botão **SET/CLR** na alavanca do indicador de mudança de direcção, instruções de apoio avançado ao

estacionamento aparecem novamente e a manobra de estacionamento pode ser retomada.

### Desactivação

O sistema é desactivado quando:

- o botão  for pressionado aprox. um segundo
- a manobra de estacionamento é concluída com êxito
- conduzir a mais de 30 km/h
- desligar a ignição

A desactivação pelo condutor ou pelo sistema durante a manobra é indicada por **Estacionamento desactivado** no Centro de Informação do Condutor.

### Avaria

Aparece uma mensagem no Centro de Informação do Condutor quando:

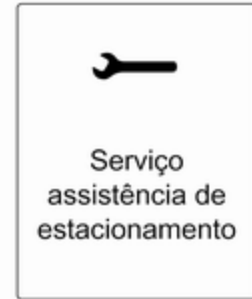

- existe uma avaria no sistema,
- o condutor não concluiu com êxito a manobra de estacionamento,
- o sistema não está operacional.



Se for detectado um objecto durante as instruções de estacionamento, **Parar** é indicado no Centro de Informação do Condutor. Retirar o objecto fará continuar a manobra de estacionamento. Se o objecto não for removido, o sistema é desactivado. Pressionar o botão  durante aprox. um segundo para activar o sistema e procurar um novo lugar de estacionamento.

## Notas básicas sobre os sistemas de Apoio ao estacionamento

### Aviso

Em determinadas circunstâncias, objectos, vestuário ou superfícies reflectoras bem como fontes de ruído exteriores podem fazer com que o sistema não detecte obstáculos.

É necessário prestar atenção especial aos objectos baixos, que podem danificar a parte inferior do pára-choques.

### Atenção

O funcionamento do sistema pode ser reduzido quando os sensores estão cobertos, p.ex. por gelo ou neve.

O desempenho do sistema dos sensores de estacionamento pode ser reduzido devido a grandes cargas.

Aplicam-se condições especiais no caso de haver veículos mais altos envolvidos na situação de estacionamento, (p.ex. veículos todo o terreno, mini-monovolumes, monovolumes, caravanas, reboques e camiões). A identificação de objectos e a indicação correcta da distância na parte superior desses veículos não pode ser garantida.

Objectos com um reflexo muito que pequeno na secção transversal, como objectos estreitos ou materiais suaves, podem não ser detectados pelo sistema.

Os sensores de estacionamento e o Apoio avançado ao estacionamento não detectarão objectos fora do alcance de detecção.

**Advertência**

Os sensores de estacionamento detectam automaticamente o equipamento de reboque montado de fábrica. É desactivado quando a peça de acoplamento é ligada.

É possível que o sensor detecte um objecto não existente (interferência de eco) provocado por interferências exteriores acústicas ou mecânicas.

O sistema do apoio avançado ao estacionamento pode não responder a mudanças no espaço de estacionamento depois de se iniciar uma manobra de estacionamento paralela.

**Advertência**

Após a produção, o Apoio Avançado ao Estacionamento necessita de ser calibrado. Para uma indicação de estacionamento óptima, é necessária uma distância de condução de pelo menos 10 km com muitas curvas.

**Aviso de ângulo morto**

O sistema de aviso de ângulo morto detecta e indica objectos de ambos os lados do veículo, dentro de uma zona de "ângulo morto" especificada. O sistema avisa visualmente nos espelhos retrovisores de cada lado quando são detectados objectos que podem não ser visíveis no espelho retrovisor interior e nos espelhos retrovisores exteriores.

Os sensores do sistema estão localizados no pára-choques, do lado direito e esquerdo do veículo.



**⚠ Aviso**

A função de aviso de ângulo morto não substitui a visão do condutor.

O sistema não detecta:

- Veículos fora das zonas de ângulo morto que possam estar a aproximar-se rapidamente.
- Peões, ciclistas ou animais.

Antes de mudar de faixa, olhe sempre para os espelhos retrovisores, por cima do ombro e utilize o indicador de mudança de direcção.

Quando o sistema detecta um veículo na zona de ângulo morto durante a marcha em frente, quer ao ultrapassar quer ao ser ultrapassado por um veículo, um símbolo de aviso âmbar  acende-se no respectivo espelho retrovisor. Se, nesse momento, o condutor activar o indicador de mudança de direcção, o símbolo de aviso  começa a piscar a cor âmbar para avisar o condutor de que não deve mudar de faixa.

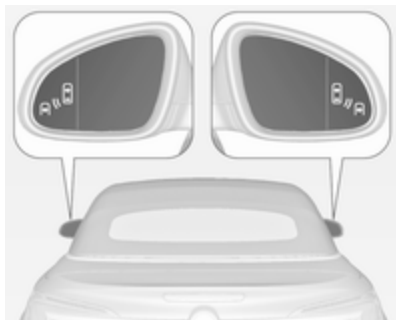

O aviso de ângulo morto encontra-se activo a velocidades entre 10 km/h e 140 km/h. Conduzir a velocidades superiores a 140 km/h desactiva o sistema, conforme indicado pelos símbolos de aviso de iluminação ténue em ambos os espelhos retrovisores exteriores. Reduzindo a velocidade novamente, os símbolos de aviso serão apagados. Se um veículo for detectado na zona morta, os símbolos de aviso acendem como normal no lado em questão.

Quando o veículo é colocado em funcionamento, os visores de ambos os espelhos retrovisores exteriores acendem-se brevemente para indicar que o sistema está operacional.

O sistema pode ser activado ou desactivado no menu **Definições** no Mostrador de informação, personalização do veículo ⇨ 107.

A desactivação é indicada por uma mensagem no Centro de Informação do Conductor.

### **Zonas de detecção**

O sensor do sistema cobre uma zona de aprox. 3 metros de ambos os lados do veículo. Esta zona começa em cada espelho retrovisor exterior e estende-se para trás aproximadamente 3 metros. A altura da zona situa-se aprox. entre 0,5 metros e 2 metros a partir do chão.

As zonas de detecção não sofrem alterações se o veículo rebocar um atrelado.

O aviso de ângulo morto foi concebido para ignorar objectos fixos como rails de protecção, postes, lancis, paredes e vigas. Os veículos estacionados e os veículos em sentido contrário não são detectados.

### **Avaria**

Em circunstâncias normais pode acontecer um aviso falhar, isto tem tendência a aumentar com condições de chuva.

O aviso de ângulo morto não funciona quando os cantos esquerdo ou direito do pára-choques estão cobertos de lama, sujidade, neve, gelo, neve derretida ou com chuva intensa. Instruções de limpeza ⇨ 232.

Em caso de falha do sistema ou se o sistema não funcionar devido a condições temporárias, é apresentada uma mensagem no Centro de Informação do Conductor. Recorrer à ajuda de uma oficina.

## Câmara traseira

A câmara traseira ajuda o condutor nas manobras de marcha-atrás, apresentando uma vista da área atrás do veículo.

A vista da câmara é apresentada no Mostrador de informação a cores.

### Aviso

A câmara traseira não substitui a visão do condutor. Tenha em atenção que os objectos que estão fora do campo de visão da câmara e do alcance dos sensores do Apoio Avançado ao Estacionamento, por exemplo, sob o pára-choques ou por baixo do veículo, não são mostrados.

Não fazer marcha-atrás com o veículo olhando apenas para o Mostrador de informação e verificar o espaço atrás e à volta do veículo antes de realizar manobras de marcha-atrás.

## Activação

A câmara traseira é automaticamente activada quando a marcha-atrás é engatada.

## Funcionalidade



A câmara está montada entre as luzes da chapa de matrícula e tem um ângulo de visão de 130°.

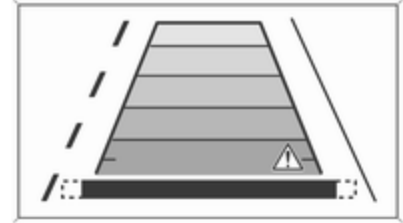

A área mostrada pela câmara é limitada. A distância da imagem que aparece no mostrador é diferente da distância real.

## Linhas de orientação

As linhas de orientação dinâmicas são linhas horizontais a intervalos de 1 metro projectadas na imagem para definir a distância em relação aos objectos mostrados.

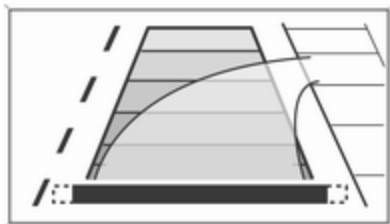

A faixa da trajetória do veículo é visualizada conforme o ângulo de viragem.

A função pode ser desactivada no menu **Configurações** no Mostrador de Informação. Personalização do veículo ⇨ 107.

### Símbolos de aviso

Os símbolos de aviso são indicados como triângulos  $\triangle$  na imagem, apresentando os obstáculos detectados pelos sensores traseiros do Apoio Avançado ao Estacionamento.

Além disso,  $\triangle$  surge na linha superior do Mostrador de informação com o aviso para verificar o espaço circundante do veículo.

A linha superior do mostrador pode ser apagada premindo o botão multifunção.

### Definições do visor

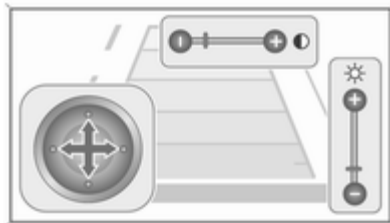

O brilho pode ser definido com os botões para cima/para baixo do botão multifunções.

O contraste pode ser definido com os botões direita/esquerda do botão multifunções.

### Desactivação

A câmara é desactivada quando uma velocidade do veículo para a frente é excedida ou se a marcha-atrás não for engatada durante aprox. 10 segundos.

A activação ou desactivação da câmara traseira pode ser alterada no menu **Configurações** no Mostrador de informação. Personalização do veículo ⇨ 107.

### Avaria

As mensagens de avaria são apresentadas com um  $\triangle$  na linha superior do Mostrador de informação.

A câmara traseira poderá não funcionar correctamente quando:

- estiver escuro,
- o sol ou os feixes dos faróis incidirem directamente na objectiva da câmara,
- a objectiva da câmara estiver tapada por gelo, neve, lama ou qualquer outra coisa. Limpar a objectiva, enxagúa-la com água e secar com um pano macio,



- o veículo sofreu uma colisão traseira,
- ocorreram alterações da temperatura extremas.

## Apoio aos sinais de trânsito

### Funcionalidade

O sistema de reconhecimento de sinais de trânsito detecta determinados sinais de trânsito através de uma câmara frontal e apresenta-os no Centro de Informação do Condutor.

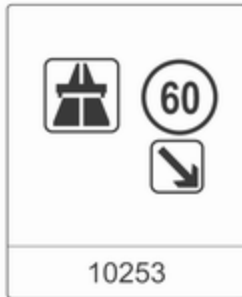

Sinais de trânsito, que serão detectados, são

### Sinais de limite e de proibição de ultrapassagem

- limitação de velocidade
- proibição de ultrapassar
- fim da limitação de velocidade
- fim da proibição de ultrapassar

### Sinais de trânsito

início e fim de:

- auto-estradas
- estradas principais
- áreas com crianças a brincar

### Sinais complementares

- informações adicionais sobre sinais de trânsito
- restrição de reboque de atrelado
- aviso de piso molhado
- aviso de gelo
- setas de direcção

Os sinais de limitação de velocidade são apresentados no Centro de Informação do Condutor até o sinal de limitação de velocidade seguinte

ou o fim da limitação de velocidade ser detectado ou até um certo tempo definido.

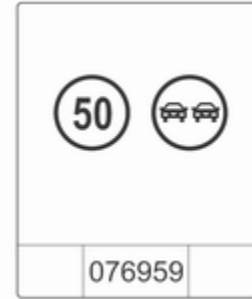

É possível a combinação de vários sinais no visor.



Um ponto de exclamação num quadro indica que foi detectado um sinal complementar que não pode ser reconhecido pelo sistema.

O sistema está activo até uma velocidade de 200 km/h dependendo das condições de iluminação. À noite o sistema está activo até uma velocidade de 160 km/h.

Assim que a velocidade baixa dos 55 km/h, o mostrador é reiniciado e o conteúdo da página de sinal de trânsito apagado, por exemplo ao entrar numa zona urbana. Será a apresentada a indicação de velocidade reconhecida seguinte.

Quando o veículo possui um sistema de navegação, as zonas urbanas são reconhecidas por informações de navegação e o limite de velocidade em cidade é apresentado imediatamente.

### Indicação de amostragem



Os sinais de trânsito são mostrados na página **Deteção de sinais de trânsito** no Centro de Informação do Conductor, seleccionados através da roda de regulação na alavanca dos sinais de mudança de direcção ↻ 97.

Quando outra função no menu do Centro de Informação do Conductor é seleccionada e depois a página **Sistema de reconhecimento de sinais de trânsito** é escolhida novamente, será apresentado o último sinal de trânsito reconhecido.

Depois de a página do sinal de trânsito ser apagada pelo sistema, é indicado o símbolo seguinte (excepto se o veículo estiver equipado com um sistema de navegação):

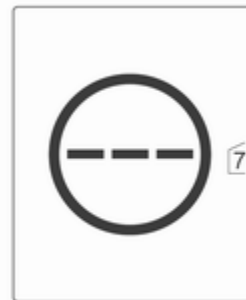

O conteúdo da página de sinais de trânsito é também limpo durante a condução quando se pressiona o

botão **SET/CLR** na alavanca do indicador de mudança de direcção durante algum tempo.

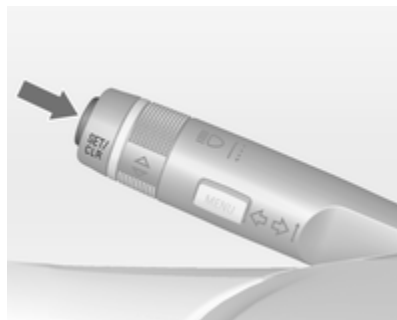

### Função de mensagem de contexto

Limites de velocidade e sinais de proibição de ultrapassagem são mostrados como mensagens de contexto em todas as páginas do Centro de Informação do Condutor.



A função de mensagem de contexto pode ser desactivada na página de sinais de trânsito pressionando o botão **SET/CLR** na alavanca do indicador de mudança de direcção.

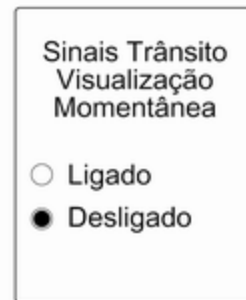

Assim que a página de configuração seja visualizada, seleccionar **Desligado** para desactivar a função de mensagem de contexto. Reactivado, seleccionando **Ligado**. Quando a ignição é ligada, a função de mensagem de contexto é desactivada.

A indicação da mensagem de contexto é apresentada durante cerca de 8 segundos no Centro de Informação do Condutor.

### Sistema de reconhecimento de sinais de trânsito em conjunto com o sistema de navegação

Se o veículo estiver equipado com um sistema de navegação, podem estar disponíveis as seguintes características:

- indicação constante dos limites de velocidade efectivos
- em situações de tempo muito mau, são apresentados os dados de navegação relativamente a limites de velocidade.

### Avaria

O auxiliar de sinais de trânsito pode não funcionar correctamente quando:

- a área do pára-brisas, onde a câmara frontal se encontra, não está limpa
- os sinais de trânsito estão total ou parcialmente cobertos ou difíceis de distinguir
- existem condições climatéricas adversas, tal como chuva forte, neve, luz do sol directa ou

sombras. Neste caso surge no vidro **Nenhum sinal trâns detec dev temp atmosf**

- os sinais de trânsito estão incorrectamente montados ou danificados
- os sinais de trânsito não estão em conformidade com a Convenção de Viena sobre Sinalização Rodoviária (Wiener Übereinkommen über Straßenverkehrszeichen)

#### Atenção

O sistema destina-se a auxiliar o condutor numa determinada gama de velocidades a identificar determinados sinais de trânsito. Não ignore os sinais de trânsito que não são apresentados no sistema.

O sistema não identifica qualquer outro sinal de trânsito que possa indicar ou terminar num limite de velocidade.

Não deixe que esta funcionalidade especial o tente a tomar riscos desnecessários durante a condução.

Adaptar sempre a velocidade às condições da estrada.

Os sistemas auxiliares do condutor não isentam o condutor de ter total responsabilidade pela utilização do veículo.

### Aviso de desvio de trajectória

O sistema de aviso de saída de faixa tem como referência as marcações de faixa entre as quais o veículo está a avançar, através de uma câmara dianteira. O sistema detecta as mudanças de faixa e avisa o condutor na eventualidade de uma mudança de faixa inadvertida através de sinais acústicos e visuais.



Os critérios para a detecção de mudança de faixa inadvertida são:

- Não operação dos sinais de mudança de direcção
- Não operação do pedal do travão
- Nenhum funcionamento de acelerador ou velocidade
- Nenhuma direcção activa

Se o condutor estiver a executar estas acções, não será emitido qualquer aviso.

### Activação



O sistema de aviso de saída de faixa é activado pressionando o botão . O LED aceso no botão indica que o sistema está activo. Quando o indicador de controlo  no conjunto de instrumentos se acende a verde, o sistema está pronto a funcionar.

O sistema só está funcional a velocidades do veículo acima de 56 km/h e se existirem marcações da faixa disponíveis.

Quando o sistema detecta uma mudança de faixa inadvertida, o indicador de controlo  passa a amarelo e fica intermitente. Em simultâneo, é activado um sinal sonoro.



### Desactivação

O sistema é desactivado premindo o botão , o LED no botão apaga-se.

A velocidades inferiores a 56 km/h o sistema fica inoperacional.

### Avaria

O sistema de saída de faixa poderá não funcionar correctamente quando:

- o pára-brisas não está limpo
- existem condições ambientais adversas como chuva forte, neve, luz do sol directa ou sombras

O sistema não pode funcionar quando não é detectada qualquer marca de faixa de rodagem.

## Combustível

### Motores a gasolina

Usar apenas combustível sem chumbo que cumpra as normas Europeias EN 228 ou E DIN 51626-1 ou equivalente.

O motor é capaz de ser alimentado a combustível E10 que cumpre estas normas. O combustível E10 contém até 10 % de bioetanol.

Utilizar combustível com o índice de octanas recomendado ↻ 244. Utilizar combustível com um índice de octanas demasiado baixo pode reduzir a potência e o binário do motor e aumentar ligeiramente o consumo de combustível.

#### Atenção

Não utilizar combustível nem aditivos de combustível que contenham compostos metálicos, tais como aditivos à base de manganês. Isto pode danificar o motor.

#### Atenção

A utilização de combustível que não cumpra a norma EN 228 ou E DIN 51626-1 ou semelhante, pode dar lugar a depósitos, aumento de desgaste ou danos no motor e pode afectar a sua garantia.

#### Atenção

Utilizar combustível com um índice de octanas demasiado baixo pode provocar combustão descontrolada e danos no motor.

### Motores a diesel

Utilizar apenas combustível diesel que cumpra a EN 590.

Em países fora da União Europeia utilizar combustível Euro-Diesel com uma concentração de enxofre abaixo de 50 ppm.

**Atenção**

A utilização de combustível que não cumpra a norma EN 590 ou semelhante, pode dar lugar a perda de potência do motor, aumento de desgaste ou danos no motor e pode afectar a sua garantia.

Não utilizar óleos diesel marítimos, óleos de aquecimento, Aquazole e emulsões diesel-água semelhantes. Os combustíveis diesel não devem ser diluídos com combustíveis para motores a gasolina.

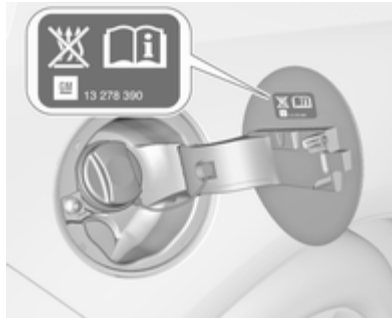
**Abastecer****⚠ Perigo**

Antes de reabastecer, desligar o motor e quaisquer fontes exteriores de calor com câmaras de combustão. Desligar quaisquer telemóveis.

Cumprir as instruções de funcionamento e segurança da estação de serviço quando se estiver a abastecer.

**⚠ Perigo**

O combustível é inflamável e explosivo. Não fumar. Não produzir chamas nuas ou faíscas. Se cheirar a combustível no veículo, reparar a causa dessa situação imediatamente numa oficina.

**Atenção**

No caso de abastecimento com combustível errado, não ligar a ignição.

A portinhola do depósito de combustível encontra-se na parte traseira direita do veículo.



A portinhola do depósito de combustível só pode ser aberta se o veículo estiver destrancado. Soltar a portinhola de enchimento de combustível, carregando na portinhola

Para abrir, rodar a tampa lentamente para a esquerda.



A tampa do depósito de combustível pode ser colocada no suporte, na portinhola do depósito de combustível.

Para reabastecimento, introduzir completamente a pistola no bocal e activá-la.

Depois do corte automático, pode ser complementado com no máximo mais duas doses de combustível.

### Atenção

Limpe imediatamente qualquer combustível derramado.

Para fechar, rodar a tampa do tubo de enchimento de combustível para a direita até engatar audivelmente.

Fechar a portinhola e deixá-la engatar.

### Tampão do depósito de combustível

Utilize apenas tampas do tubo de enchimento de combustível de origem. Os veículos com motor a diesel têm tampões do depósito de combustível especiais.

### Consumo de combustível - Emissões de CO<sub>2</sub>

O consumo de combustível (combinado) oscila entre 5,2 e 7,2 l/100 km.

As emissões de CO<sub>2</sub> (combinadas) situam-se no intervalo 138 a 169 g/km.

Consultar os valores específicos do veículo no Certificado CE de Conformidade fornecido com o veículo ou os documentos de matrícula nacionais.



## Informação geral

Os valores oficiais citados tanto de consumo de combustível como de emissões de CO<sub>2</sub> estão em conformidade com o modelo base da UE com equipamento normalizado.

Os valores de consumo de combustível e de emissões de CO<sub>2</sub> são calculados de acordo com o normativo R (CE) N.º. 715/2007 (na versão que for respectivamente aplicável) tendo em consideração o peso do veículo em ordem de marcha, como especificado pelo normativo.

Os valores são apenas disponibilizados com a finalidade de estabelecer comparações entre veículos diferentes e não devem ser considerados como garantia do consumo real de combustível de uma veículo em particular. Equipamento adicional pode implicar resultados ligeiramente mais elevados que o consumo e as emissões de CO<sub>2</sub> indicadas. Para além disso, o

consumo de combustível depende do estilo de condução de cada um e das condições do piso e do trânsito.

## Rebocar

### Informações gerais

Utilizar apenas equipamento de reboque aprovado para o seu veículo. Qualquer equipamento de reboque montado pós-venda deve ser montado numa oficina. Pode ser necessário fazer alterações que afetem o sistema de arrefecimento, resguardos térmicos ou outro equipamento.

A função de detecção de lâmpada fundida das luzes de travagem do reboque não consegue detectar uma inoperabilidade parcial das lâmpadas. Por exemplo, no caso de 4 x 5 watt, a função só avisa quando restar uma lâmpada de 5 watt funcional ou quando não restar nenhuma lâmpada.

Instalar equipamento para reboque pode cobrir a abertura do olhal de reboque. Caso isso aconteça, utilizar a barra de acoplamento de esfera pare rebocar. Manter sempre a esfera da barra de acoplamento no veículo.

## Condições de condução e sugestões para o reboque

Antes de fixar um reboque, lubrificar a esfera de acoplamento. Contudo, não o fazer se se estiver a utilizar um estabilizador na esfera de reboque para reduzir os movimentos de ziguezague.

Para atrelados com baixa estabilidade de condução e atrelados de caravanas com um peso bruto autorizado de mais de 1400 kg a utilização de um estabilizador é fortemente recomendada ao conduzir acima do 80 km/h.

Se o reboque começar a andar aos ziguezagues, reduzir a velocidade; não tentar corrigir a direcção e travar a fundo se necessário.

Numa descida, conduzir na mesma mudança que se utilizaria para fazer essa subida e conduzir a uma velocidade semelhante.

Ajustar a pressão dos pneus para o valor especificado para carga completa ⇨ 249.

## Rebocar

### Cargas de atrelados

As cargas de atrelados permitidas são valores máximos que dependem do veículo e do motor em casa e que não devem ser ultrapassados. A carga de reboque efectiva é a diferença entre o peso bruto efectivo do atrelado e a carga da tomada de acoplamento efectiva com o atrelado ligado.

As cargas de atrelados permitidas estão especificadas nos documentos do veículo. De uma forma geral, são válidas para inclinações de 12 % no máximo

A carga de reboque permitida aplica-se até à inclinação especificada e até uma altitude de 1000 metros acima do nível do mar. Uma vez que a potência do motor diminui à medida que a altitude aumenta devido à rarefacção do ar, havendo assim menor capacidade de subida, o peso bruto do atrelado admissível também diminui 10 % por cada 1000 metros de altitude adicional. O peso bruto do

atrelado não tem de ser reduzido quando se conduzir em estradas com inclinações ligeiras (menos de 8 %, p. ex. em auto-estradas).

O peso bruto do atrelado admissível não deve ser excedido. Esse peso está especificado na placa de identificação ⇨ 239.

### Carga de acoplamento vertical

A carga de acoplamento vertical é a carga exercida pelo reboque na esfera de acoplamento. Pode ser alterada alterando a distribuição do peso ao carregar o reboque.

A carga de acoplamento vertical máxima permitida, 75 kg, está especificada na placa de identificação do equipamento de reboque e nos documentos do veículo. Visar sempre atingir a carga máxima, especialmente no caso de reboques pesados. A carga de acoplamento vertical nunca deve ser inferior a 25 kg.

## Carga do eixo traseiro

Quando o reboque está ligado e o veículo rebocador está totalmente carregado, a carga do eixo traseiro permitida (ver placa de identificação ou documentos do veículo) pode ser ultrapassada em 100 kg, o peso bruto do veículo pode ser ultrapassado em 100 kg. Se a carga do eixo traseiro permitida for ultrapassada, não se deve exceder a velocidade máxima de 100 km/h.

## Acoplamento de reboque

### Atenção

Quando se utilizar o veículo sem um reboque, desmontar a barra da esfera de acoplamento.

## Arrumação da barra da esfera de acoplamento

A barra da esfera de engate encontra-se guardada num saco e tem de estar devidamente presa na bagageira.

## Veículo com roda sobresselente



O saco com a barra da esfera de engate está situado perto da roda sobresselente, por baixo da cobertura do piso da bagageira.

Orientar a correia através do aro e à volta da roda, envolvê-la à volta da barra da esfera de engate e apertar a correia para prender o saco.

## Veículos com kit de reparação de pneus



O saco com a barra da esfera de engate está situado perto do kit de reparação de pneus, por baixo da cobertura do piso da bagageira.

A correia é orientada à volta do parafuso roscado por baixo do kit de reparação de pneus. Envolver a correia à volta da barra da esfera de engate e apertar a correia para prender o saco.

## Veículos com piso de bagageira liso

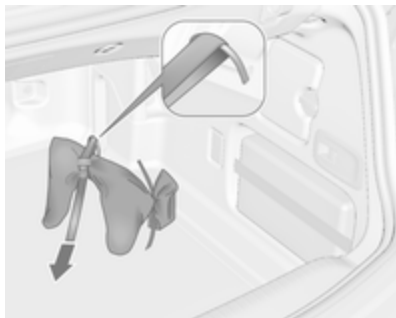

O saco com a barra da esfera de engate está guardado no lado direito do piso da bagageira.

Orientar a correia através do olhal de fixação direito traseiro, dar duas voltas em torno da barra da esfera de engate e apertar a correia para prender o saco.

## Montar a barra da esfera de acoplamento

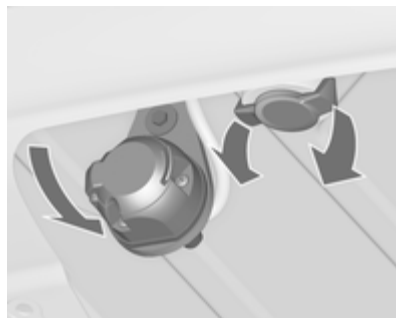

Desengatar e rebater a tomada. Retirar o tampão de vedação da abertura da barra da esfera de acoplamento e arrumar.

## Verificar a tensão da barra da esfera de acoplamento



- A marcação vermelha no manípulo rotativo tem de estar virada para a marcação verde na barra da esfera de acoplamento.
- A folga entre o botão rotativo e a barra da esfera de acoplamento tem de ser de cerca de 6 mm.
- A chave tem de estar na posição .

Caso contrário, a barra da esfera de acoplamento tem de ser colocada sob tensão antes de inserida:

- Desbloquear a barra da esfera de acoplamento rodando a chave para a posição ①.

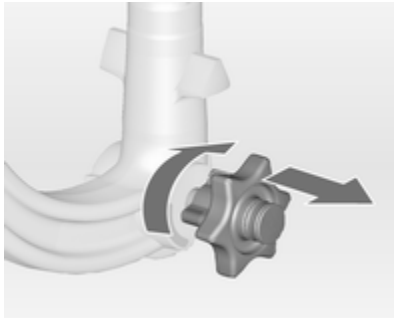

- Puxar o manípulo rotativo para fora e rodar no sentido dos ponteiros dos relógios até ao máximo.

### Inserir a barra da esfera de acoplamento

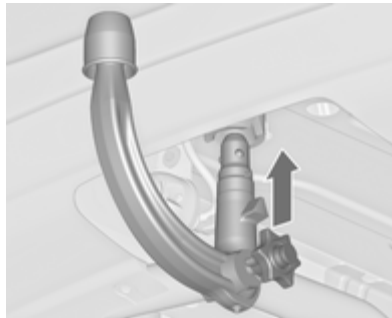

Inserir a barra da esfera de acoplamento sob tensão na abertura e empurrar com firmeza para cima até se ouvir um estalido, sinal de encaixe.

O manípulo rotativo volta à posição inicial, assentando contra a barra da esfera de acoplamento sem qualquer folga.

### ⚠ Aviso

Não tocar no manípulo rotativo durante a instalação.

Bloquear a barra da esfera de acoplamento rodando a chave para a posição ②. Retirar a chave e fechar a tampa de protecção.

### Olhal para cabo anti-desengate

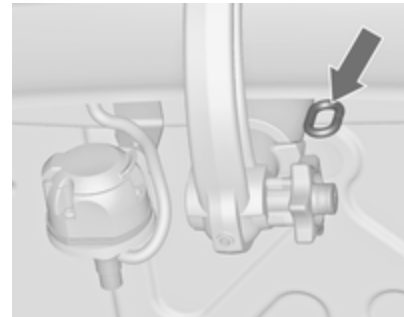

Fixar o cabo anti-desengate ao olhal.

### Verificar se a barra da esfera de acoplamento está bem montada

- A marcação verde no manípulo rotativo tem de estar virada para a marcação verde na barra da esfera de acoplamento.
- Não deve haver qualquer folga entre o manípulo rotativo e a barra da esfera de acoplamento.
- A barra da esfera de acoplamento deve engatar bem na abertura.
- A barra da esfera de acoplamento deve ser bloqueada e a chave deve ser removida.

#### Aviso

Apenas é permitido rebocar um atrelado quando a barra da esfera de acoplamento está bem montada. Se a barra da esfera de acoplamento não engatar bem, recorrer à ajuda de uma oficina.

### Desmontar a barra da esfera de acoplamento

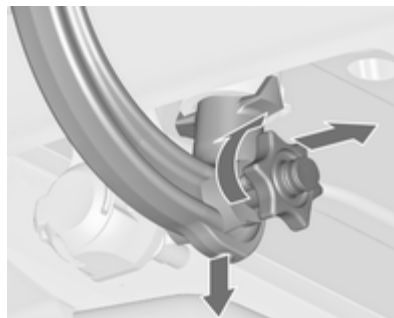

Abrir a aba de protecção e rodar a chave para a posição  para desbloquear a barra da esfera de acoplamento.

Puxar o manípulo rotativo para fora e rodar no sentido dos ponteiros dos relógios até ao máximo. Puxar a barra da esfera de acoplamento para fora e para baixo.

Colocar o tampão de vedação na abertura. Dobrar e arrumar a tomada.

Guardar e prender a barra da esfera de engate conforme referido acima.

## Conservação do veículo

Informação geral .....	189
Verificações no veículo .....	190
Substituir lâmpadas .....	197
Instalação eléctrica .....	206
Ferramentas do veículo .....	212
Rodas .....	213
Auxílio de arranque .....	229
Rebocar .....	230
Conservação do veículo .....	232

## Informação geral

### Acessórios e alterações no veículo

Recomendamos a utilização de peças e acessórios de origem e peças aprovadas pela fábrica específicas para o seu tipo de veículo. Não podemos avaliar ou garantir a qualidade de outros produtos - mesmo que aprovados por legislação ou por qualquer outra forma.

Não efectuar alterações no sistema eléctrico, p. ex. alterações nas unidades electrónicas de controlo.

#### Atenção

Ao transportar o veículo num comboio ou num reboque, as palas pára-lama podem ficar danificadas.

## Imobilizar o veículo a longo prazo

### Armazenamento durante muito tempo

Se o veículo tiver de ser armazenado por vários meses:

- Lavar o veículo. Encerar as peças pintadas do veículo. Cuidados exteriores ⇨ 232.
- Verificar a protecção de cera do compartimento do motor e da subestrutura.
- Limpar e conservar os vedantes de borracha.
- Atestar completamente o depósito do combustível.
- Mudar o óleo de motor.
- Drenar o reservatório do líquido limpa-vidros.
- Verificar a protecção anti-corrosão e o anticongelante do líquido de arrefecimento.
- Ajustar a pressão dos pneus para o valor especificado para carga completa.

- Estacionar o veículo num local seco e bem ventilado. Engatar a primeira ou a marcha atrás ou definir a alavanca selectora para P. Evitar que o veículo deslize.
- Não aplicar o travão de mão.
- Abrir o capô, fechar todas as portas e trancar o veículo.
- Fechar a capota flexível.
- Cobrir a capota flexível para reduzir as influências ambientais.
- Desligar o grampo do terminal negativo da bateria do veículo. Não esquecer que nenhum dos sistemas está funcional, p. ex. sistema de alarme anti-roubo.

### Colocar em funcionamento

Quando o veículo vai ser colocado novamente em funcionamento:

- Ligar o grampo ao terminal negativo da bateria do veículo. Activar o sistema electrónico dos vidros eléctricos.
- Verificar a pressão dos pneus.
- Atestar o reservatório do líquido lava-vidros.

- Verificar o nível do óleo do motor.
- Verificar o nível do líquido de arrefecimento.
- Montar a chapa de matrícula se necessário.

### Recolha de veículos em fim de vida

Informação acerca dos centros de recuperação do veículo em fim de vida e a reciclagem dos veículos em fim de vida está disponível no nosso sítio na rede, onde legalmente exigido. Confie este trabalho apenas a um centro de reciclagem autorizado.

## Verificações no veículo

### Execução dos trabalhos



#### Aviso

Realizar verificações no compartimento do motor apenas quando a ignição estiver desligada.

A ventoinha de arrefecimento pode começar a funcionar mesmo com a ignição desligada.



**⚠ Perigo**

O sistema da ignição e os faróis de xénon utilizam uma tensão muito elevada. Não tocar.

**Capot****Abrir**

Puxar a alavanca de abertura e colocá-la na posição inicial.

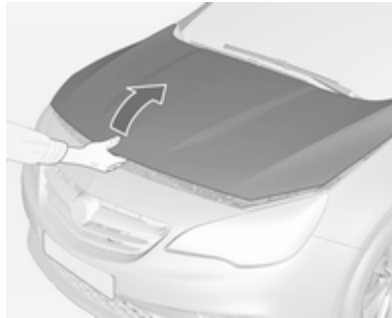

Mover o trinco de segurança lateralmente para o lado esquerdo do veículo e abrir o capot.

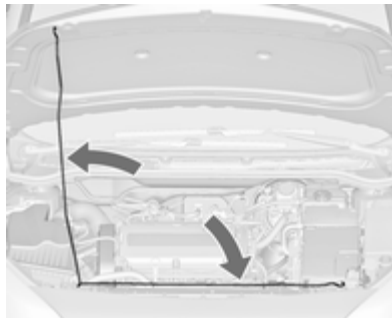

Fixar o suporte do capô.

Se o capot for aberto durante um Autostop, o motor será ligado automaticamente por motivos de segurança.

**Fechar**

Antes de fechar o capô, empurrar o suporte para o respectivo encaixe de arrumação.

Baixar o capô e deixá-lo cair sobre o trinco. Verificar se o capô está engatado.

**Óleo de motor**

Verificar manualmente o nível do óleo de motor regularmente para evitar danos no motor. Certificar-se que é utilizado óleo com a especificação correcta. Líquidos e lubrificantes recomendados ⇨ 237.

Verificar com o veículo numa superfície nivelada. O motor deve estar à temperatura de funcionamento e desligado há pelo menos 5 minutos.

Puxar a vareta para fora. Limpá-la, inseri-la até ao batente da pega, puxar para fora e ver qual o nível do óleo do motor.

Inserir a vareta até ao batente da pega e dar meia volta.

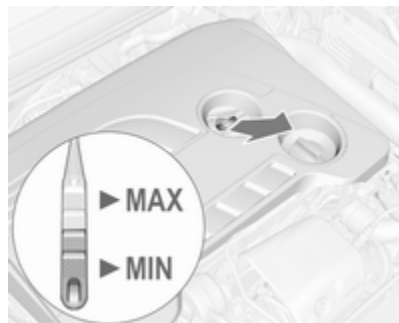

As varetas de verificação do óleo variam consoante a versão do motor.

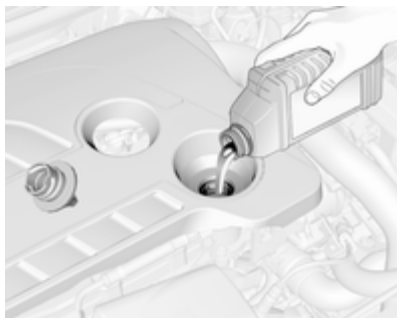

Quando o nível do óleo de motor for inferior à marca **MIN**, atestar com óleo de motor.

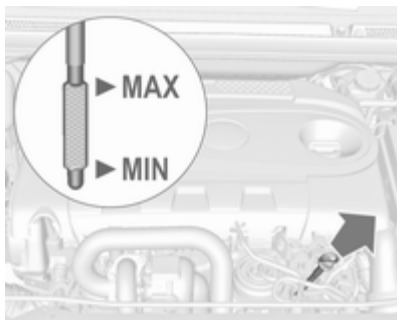

Recomendamos que utilize óleo de motor com a mesma graduação da utilizada na última mudança.



O nível do óleo de motor não deve exceder a marca **MAX** na vareta.

### Atenção

Óleo de motor em excesso deverá ser drenado ou retirado por sucção.

Capacidades ⇨ 248.

Colocar o tampão e apertar.

## Líquido de arrefecimento do motor

O líquido de arrefecimento protege de congelamento até aproximadamente  $-28\text{ }^{\circ}\text{C}$ . Em países nórdicos, com clima muito frio, o líquido de arrefecimento atestado de fábrica protege de congelamento até aproximadamente  $-37\text{ }^{\circ}\text{C}$ .

### Atenção

Utilizar apenas anticongelante aprovado.

## Nível do líquido de arrefecimento

### Atenção

Um nível demasiado baixo do líquido de arrefecimento poderá causar danos no motor.

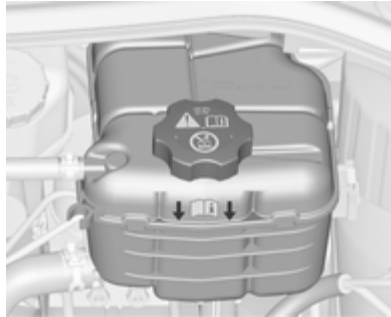

Se o sistema de arrefecimento estiver frio, o nível do líquido de arrefecimento deve estar acima da marca de enchimento. Atestar se o nível estiver baixo.

### ⚠ Aviso

Deixar o motor arrefecer antes de abrir a tampa. Abrir a tampa com cuidado e deixar a pressão sair devagar.

Para atestar, utilizar uma mistura 1:1 de concentrado de líquido de arrefecimento libertado misturado com água da torneira limpa. Caso

não tenha líquido de arrefecimento disponível, utilizar água da torneira limpa. Colocar o tampão e apertar. Mandar verificar a concentração de líquido de arrefecimento e a causa da perda de líquido de arrefecimento numa oficina.

## Líquido limpa-vidros



Encher com água limpa misturada com uma quantidade adequada de líquido de lava-pára-brisas que contenha anti-congelante. Para a proporção de mistura correcta, consultar o recipiente do líquido do limpa-vidros.

### Atenção

Apenas líquido lava-vidros com uma concentração de anticongelante suficiente dá proteção em temperaturas baixas ou uma baixa súbita de temperatura.

## Travões

No caso de uma espessura mínima dos calços dos travões, ouvir-se-á um silvo durante a travagem.

Pode-se continuar a conduzir nessa situação mas deve substituir-se os calços dos travões o mais depressa possível.

Depois de montar calços novos, não travar a fundo desnecessariamente nas primeiras viagens.

## Líquido dos travões

### ⚠ Aviso

O líquido dos travões é venenoso e corrosivo. Evitar o contacto com olhos, pele, tecidos e superfícies pintadas.

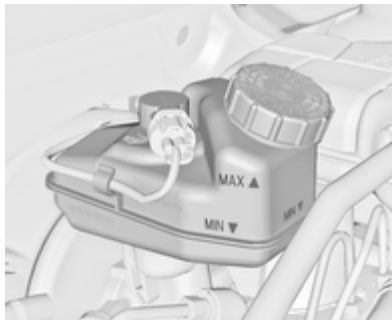

O nível do óleo dos travões deve situar-se entre as marcas **MIN** e **MAX**.

Ao atestar, assegurar a máxima limpeza já que uma contaminação do óleo dos travões pode causar avarias

no sistema de travões. Reparar a causa de uma perda de óleo dos travões numa oficina.

Utilizar apenas líquido dos travões de alto desempenho aprovado para o veículo. Líquido dos travões e da embraiagem ⇨ 237.

## Bateria

Os veículos sem sistema Start/Stop serão equipados com uma bateria ácido-chumbo. Os veículos com sistema Start/Stop serão equipados com uma bateria AGM, que não é uma bateria ácido-chumbo.

A bateria do veículo não precisa de manutenção, desde que o perfil de condução permita carga suficiente para a bateria. Deslocações curtas e arranques frequentes do motor podem descarregar a bateria. Evitar a utilização de consumidores de energia desnecessários.



As baterias não devem ser eliminadas junto com os resíduos domésticos. Devem ser colocadas em pontos de recolha para reciclagem apropriados (i.e. pilhões).

Deixar o veículo parado durante mais de 4 semanas pode provocar a descarga da bateria. Desligar o grampo do terminal negativo da bateria do veículo.

Assegurar que a ignição está desligada antes de ligar ou desligar a bateria do veículo.

Protecção antidescarga da bateria  
↪ 126.

## Substituir a bateria

### Advertência

Qualquer incumprimento das instruções indicadas neste parágrafo poderá levar à desactivação temporária do sistema Start/Stop.

Quando a bateria está a ser substituída, por favor assegure-se que não existem orifícios de ventilação abertos nas proximidades do terminal positivo. Se um orifício de ventilação estiver aberto nesta área, deve ser fechado com um tampão falso, e a ventilação na proximidade do terminal negativo deve ser aberta.

Usar apenas baterias que permitam que a caixa de fusíveis seja montada em cima da bateria.

Em veículos com sistema Start/Stop, garantir que a bateria AGM (tapete de vidro absorvente) é substituída por outra bateria AGM.



Uma bateria AGM pode ser identificada pela etiqueta na bateria. Recomendamos a utilização de uma bateria Opel original.

### Advertência

A utilização de uma bateria AGM diferente da bateria Opel original poderá resultar num desempenho mais fraco do sistema Start/Stop.

Recomendamos que substitua a bateria numa oficina.

Sistema Start/Stop ↪ 140.

## Carregar a bateria

### ⚠ Aviso

Nos veículos com sistema Start/ Stop, certificar-se de que o potencial de carga não excede os 14,6 volt quando é utilizado um carregador de baterias. Caso contrário, a bateria poderá sofrer danos.

Auxílio de arranque ⇨ 229.

## Etiqueta de aviso



Significado dos símbolos:

- Sem faíscas, chamas vivas ou fumo.
- Proteger sempre os olhos. Os gases explosivos podem causar cegueira ou ferimentos.
- Mantenha a bateria fora do alcance das crianças.
- A bateria contém ácido sulfúrico que pode provocar cegueira ou lesões por queimaduras graves.
- Consultar o Manual do Proprietário para mais informações.
- Pode haver gases explosivos perto da bateria.

## Purgar o sistema de combustível diesel

Se o depósito tiver ficado vazio, será necessário purgar o sistema de combustível diesel. Ligar a ignição três vezes durante 15 segundos de cada vez. Depois ligar o motor durante 40 segundos, no máximo. Repetir este processo após 5 segundos, no mínimo. Se o motor não pegar, recorrer à assistência de uma oficina.

## Substituição das escovas do limpa pára-brisas

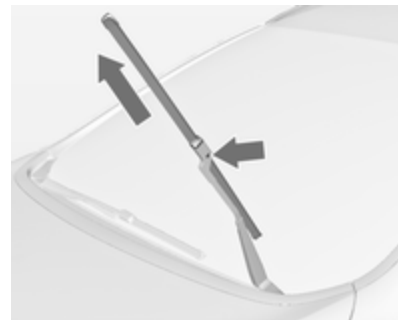

Levantar o braço do limpa-vidros até se manter na posição levantada, pressionar o botão, desencaixar a escova e retirá-la.

Fixar ao braço do limpa-vidros a escova limpa-vidros num ligeiro ângulo e empurrar até encaixar.

Baixar o braço cuidadosamente.

## Substituir lâmpadas

Desligar a ignição e desligar o interruptor relevante ou fechar as portas.

Segurar numa lâmpada nova apenas pela base! Não tocar no vidro da lâmpada sem luvas.

Ao substituir lâmpadas, utilizar apenas lâmpadas do mesmo tipo.

Substituir as lâmpadas dos faróis a partir do interior do compartimento do motor.

## Verificação das lâmpadas

Depois da substituição de uma lâmpada, ligar a ignição, fazer funcionar e verificar as luzes.

## Faróis de halogéneo

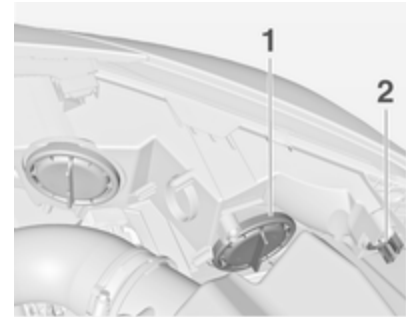

**Faróis bi-halogéneo (1)** com uma lâmpada para luzes de máximos e de médios.

**Luzes laterais/luzes de condução diurna (2).**

### Luzes de médios/máximos (1)



1. Rodar a tampa (1) para a esquerda e retirá-la.

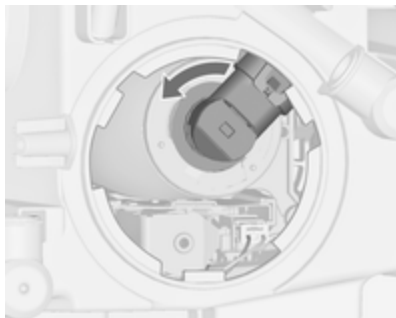

2. Rodar o suporte da lâmpada para a esquerda para desengatar. Afastar o suporte da lâmpada do refletor.

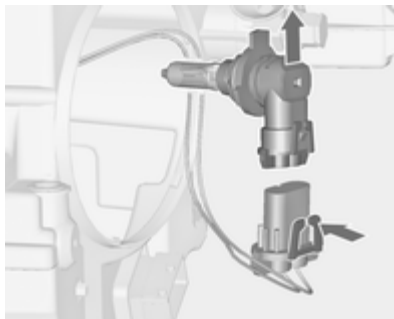

3. Desencaixar o suporte da lâmpada da ligação da ficha, pressionando a presilha de retenção.
4. Substituir a lâmpada e ligar o suporte da lâmpada com a ligação da ficha.

5. Colocar o suporte da lâmpada, encaixando as duas patilhas no refletor, e rodar no sentido dos ponteiros do relógio para fixar.
6. Encaixar a tampa e rodar para a direita.

### Luzes laterais/Luzes de condução diurna (2)



1. Rodar o casquilho da lâmpada (2) para a esquerda para desengatar. Remover o casquilho da lâmpada do refletor.



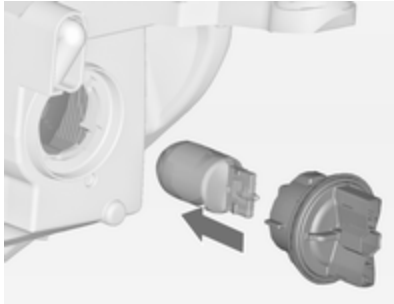

2. Remover a lâmpada do casquilho, puxando.
3. Substituir e introduzir a nova lâmpada no casquilho.
4. Inserir o casquilho da lâmpada no reflector e rodar para a direita.

## Iluminação dianteira adaptativa

### ⚠ Perigo

A iluminação dianteira adaptativa utiliza faróis de xénon.

Os faróis de xénon funcionam com uma grande tensão eléctrica. Não tocar. Substituir as lâmpadas numa oficina.

As lâmpadas do indicador de mudança de direcção dianteiro e das luzes de curva podem ser substituídas.

As luzes laterais/luzes de condução diurna foram concebidas como díodos emissores de luz (LED) e não podem ser substituídas.

## Iluminação de cantos

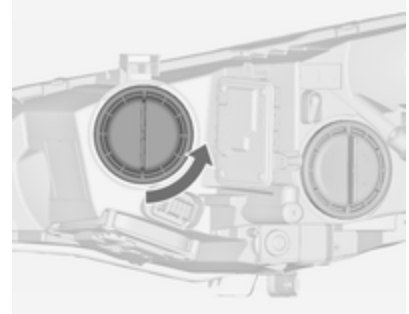

1. Rodar a tampa para a esquerda e retirá-la.



2. Rodar o suporte da lâmpada para a esquerda para desengatar. Afastar o suporte da lâmpada do reflector.

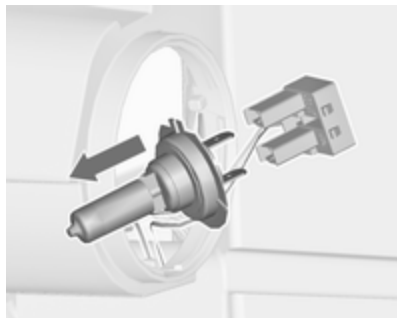

3. Desencaixar a lâmpada da ligação da ficha, puxando.
4. Substituir a lâmpada e ligar o suporte da lâmpada com a ligação da ficha.
5. Colocar o suporte da lâmpada, encaixando as duas patilhas no reflector, e rodar no sentido dos ponteiros do relógio para fixar.
6. Encaixar a tampa e rodar para a direita.

## Faróis de nevoeiro

As lâmpadas estão acessíveis a partir da parte inferior do veículo.

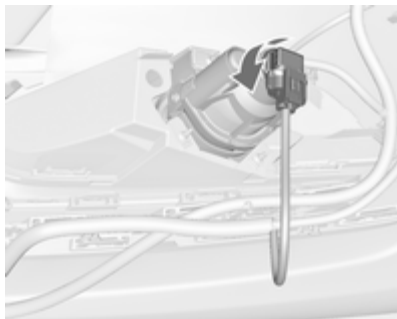

1. Rodar o suporte da lâmpada para a esquerda e retirá-lo do reflector.

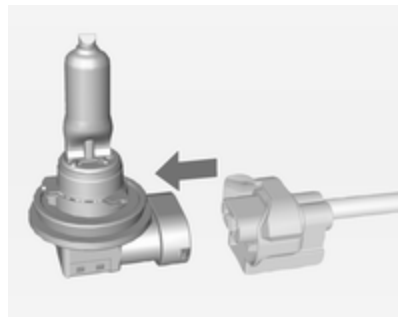

2. Desencaixar o casquilho da lâmpada da ligação da ficha, pressionando a presilha de retenção.
3. Remover e substituir o casquilho com a lâmpada e ligar a ligação da ficha.
4. Inserir o casquilho da lâmpada no reflector, rodando para a direita e encaixar.

## Indicadores de mudança de direcção dianteiros

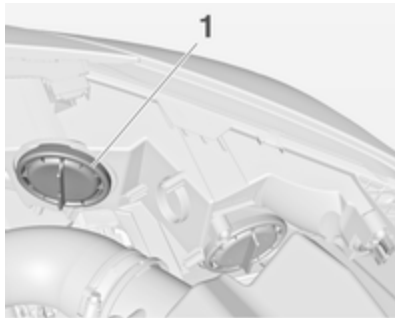

1. Rodar a tampa (1) para a esquerda e retirá-la.



2. O gráfico mostra a versão com faróis de halogéneo.



O gráfico mostra a versão com faróis de iluminação dianteira adaptativa.

Rodar o casquilho da lâmpada no sentido anti horário para desengatar e extrair do reflector.

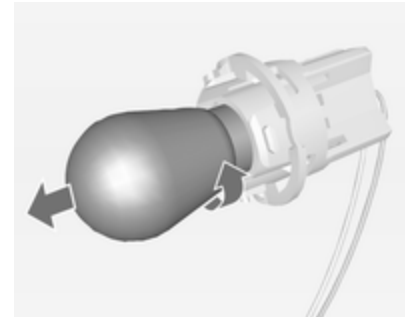

3. Remover a lâmpada do casquilho, rodando para a esquerda.
4. Substituir e introduzir a nova lâmpada no casquilho, rodando para a direita.

5. Inserir o casquilho da lâmpada no reflector e rodar para a direita.
6. Encaixar a tampa e rodar para a direita.

## Luzes traseiras

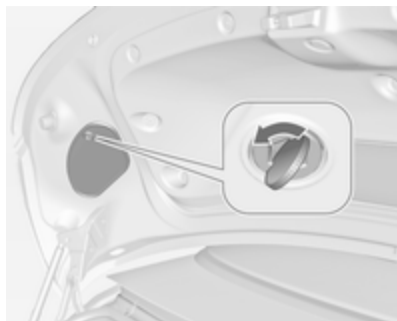

1. Abrir e retirar a cobertura no interior da porta da bagageira desapertando o parafuso com uma moeda.
2. As luzes de travão, luzes traseiras e faróis de nevoeiro são constituídos por díodos emissores de luz (LED) e não podem ser substituídos.



Remover o suporte da lâmpada rodando no sentido anti-horário.

Luzes dos indicadores de mudança de direcção (1)  
Luzes de marcha-atrás (2)

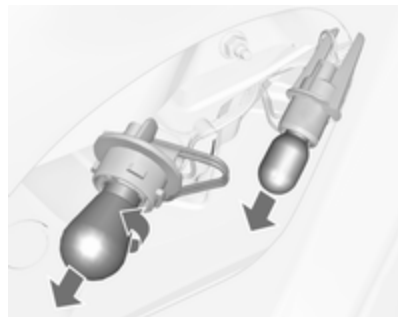

3. Retirar e substituir a lâmpada.
4. Inserir o suporte da lâmpada no conjunto de luzes traseiras e rodar no sentido horário.

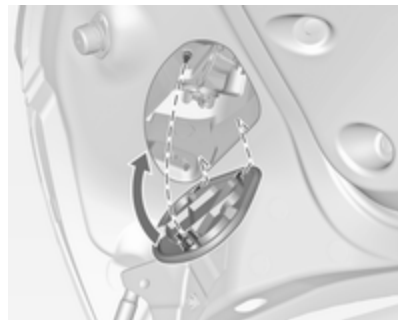

5. Fechar a tampa inserir primeiro os ganchos de fixação. Fixar a tampa rodando o parafuso no sentido horário com uma moeda.

### Luzes adicionais no quadro da porta da bagageira

1. Abrir a tampa da bagageira.



2. Soltar a cobertura do interior do painel e desmontar.

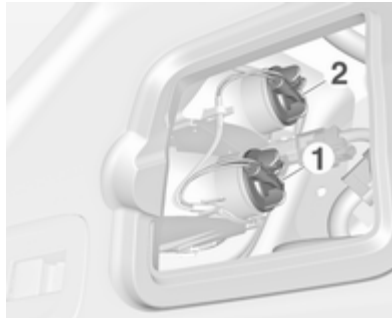

3. Remover o suporte da lâmpada rodando no sentido anti-horário.  
Luzes dos indicadores de mudança de direcção (1)  
Luzes traseiras (2)



4. Retirar e substituir a lâmpada.
5. Inserir o suporte da lâmpada no compartimento e rodar no sentido horário.
6. Fixar a cobertura da moldura lateral.

## Indicadores de mudança de direcção laterais

Para substituir a lâmpada, retire o respectivo alojamento:



1. Do lado esquerdo do veículo, deslizar o farolim para a frente e retirá-lo do guarda-lamas pela extremidade traseira.

No lado direito do veículo, deslizar o farolim para trás e retirá-lo do guarda-lamas pela extremidade dianteira.



2. Rodar o casquilho da lâmpada no sentido contrário dos ponteiros do relógio e remover do alojamento.

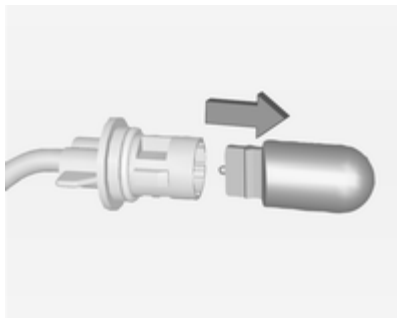

3. Retirar a lâmpada do casquilho e substituí-la.
4. Inserir o suporte da lâmpada e rodar para a direita.
5. No lado esquerdo: inserir extremidade dianteira no guarda-lamas, deslizar para a frente e inserir a extremidade traseira.  
No lado direito: inserir a extremidade traseira no guarda-lamas, deslizar para trás e inserir a extremidade dianteira.

## Luz da chapa de matrícula

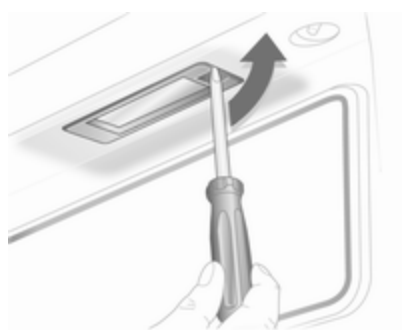

1. Inserir uma chave de parafusos na reentrância da cobertura, pressionar para o lado e soltar a mola.
2. Retirar a lâmpada para baixo, com cuidado para não puxar o cabo.



3. Retirar o casquilho da lâmpada do alojamento da lâmpada rodando no sentido contrário dos ponteiros do relógio.

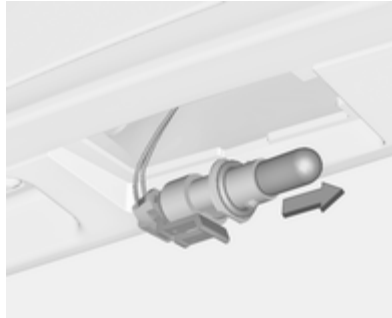

4. Retirar a lâmpada do casquilho e substituí-la.
5. Inserir o casquilho da lâmpada no alojamento da lâmpada e rodar no sentido dos ponteiros do relógio.
6. Inserir a lâmpada no pára-choques e deixar engatar.

## Luzes do habitáculo

### Luz de cortesia, luzes de leitura

Substituir as lâmpadas numa oficina.

### Luz da bagageira

Substituir as lâmpadas numa oficina.

## Iluminação do painel de instrumentos

Substituir as lâmpadas numa oficina.

## Instalação eléctrica

### Fusíveis

Os dados do fusível de substituição devem coincidir com os dados do fusível avariado.

Existem três caixas de fusíveis no veículo:

- na frente esquerda do compartimento do motor,
- em veículos com volante à esquerda, no interior atrás do compartimento de arrumação, ou nos veículos com volante à direita, atrás do porta-luvas,
- atrás de uma tampa à esquerda da bagageira.

Antes de se substituir um fusível, desligar o respectivo interruptor e a ignição.

Um fusível fundido é identificável por um fio derretido. Não substituir o fusível enquanto não se corrigir o que levou a que se fundisse.

Algumas funções são protegidas por vários fusíveis.

Podem também existir fusíveis sem função atribuída.



### Extractor de fusíveis

Um extractor de fusíveis poderá encontrar-se na caixa de fusíveis no compartimento do motor.

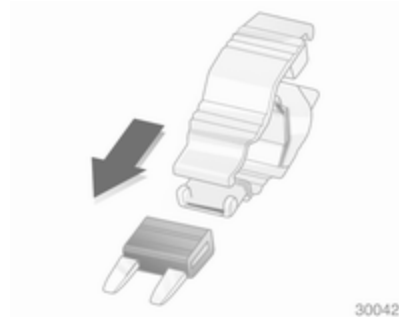





30044

Colocar o extrator de fusíveis nos vários tipos de fusível a partir de cima ou da parte lateral e retirar o fusível.

## Caixa de fusíveis no compartimento do motor

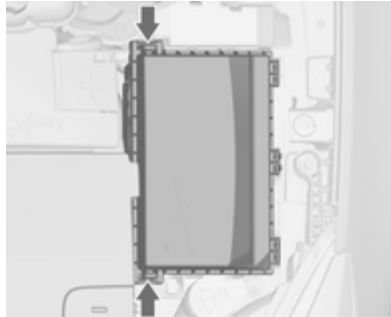

A caixa de fusíveis encontra-se na parte da frente esquerda do compartimento do motor.

Desengatar a cobertura e dobrá-la para cima até que pare. Retirar a cobertura verticalmente para cima.

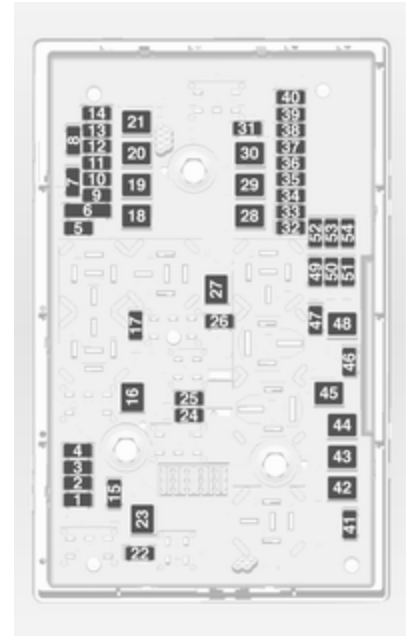

**N.º Circuito**

- 1 Módulo de controlo do motor
- 2 Sensor Lambda
- 3 Injecção do combustível, sistema de ignição
- 4 Injecção do combustível, sistema de ignição
- 5 –
- 6 Aquecimento retrovisor
- 7 Comando da ventoinha
- 8 Sensor Lambda, arrefecimento do motor
- 9 Sensor do óculo traseiro
- 10 Sensor da bateria
- 11 Desengate da bagageira
- 12 Iluminação dianteira adaptativa, controlo automático da iluminação
- 13 Válvulas ABS
- 14 –

**N.º Circuito**

- 15 Módulo de controlo do motor
- 16 Motor de arranque
- 17 Módulo de controlo da caixa de velocidades
- 18 Óculo traseiro aquecido
- 19 Janelas dianteiras eléctricas
- 20 Janelas traseiras eléctricas
- 21 Central eléctrica traseira
- 22 Máximos lado esquerdo (Halogéneo)
- 23 Sistema lava-faróis
- 24 Médios direita (Xenon)
- 25 Médios esquerda (Xenon)
- 26 Faróis de nevoeiro
- 27 Aquecimento do combustível diesel
- 28 Sistema Start/Stop
- 29 Travão de mão eléctrico

**N.º Circuito**

- 30 Bomba ABS
- 31 –
- 32 Airbag
- 33 Iluminação dianteira adaptativa, controlo automático da iluminação
- 34 Recirculação dos gases de escape
- 35 Vidros eléctricos, sensor de chuva, espelho retrovisor traseiro exterior
- 36 Controlo da climatização
- 37 –
- 38 Bomba de vácuo
- 39 Módulo de controlo do sistema do combustível
- 40 Sistema lava pára-brisas
- 41 Máximos lado direito (Halogéneo)

**N.º Circuito**

- 42 Ventoinha do radiador
- 43 Limpa-pára-brisas
- 44 –
- 45 Ventoinha do radiador
- 46 –
- 47 Buzina
- 48 Ventoinha do radiador
- 49 Bomba de combustível
- 50 Nivelamento dos faróis, iluminação dianteira adaptativa
- 51 –
- 52 Aquecedor auxiliar, motor a diesel

**N.º Circuito**

- 53 Módulo de controlo da caixa de velocidades, Módulo de controlo do motor
- 54 Bomba de vácuo, painel de instrumentos, sistema de aquecimento, ventilação e ar condicionado

Depois de ter mudado os fusíveis avariados, fechar a tampa da caixa dos fusíveis e pressioná-la até encaixar.

Se a tampa da caixa dos fusíveis não for fechada correctamente, poderão ocorrer avarias.

**Caixa de fusíveis no painel de instrumentos**

Em veículos com volante à esquerda, a caixa dos fusíveis encontra-se atrás do compartimento de arrumação no painel de instrumentos.

Abrir o compartimento e empurrar para a esquerda para desbloquear. Rebater o compartimento para baixo e retirá-lo.

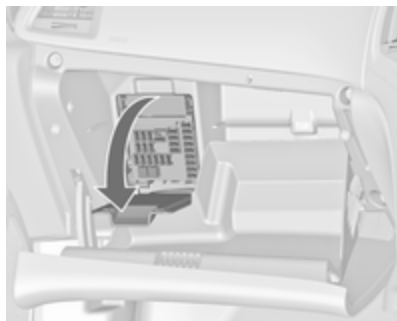

Em veículos com volante à direita, a caixa dos fusíveis encontra-se atrás de uma tampa no porta-luvas. Abrir o porta-luvas, depois abrir a tampa e rebatê-la.

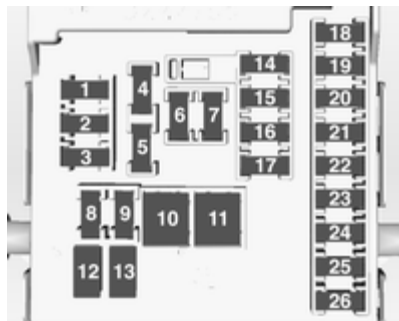

#### N.º Circuito

- 1 Visores
- 2 Unidade de controlo da carroçaria, luzes exteriores
- 3 Unidade de controlo da carroçaria, luzes exteriores
- 4 Sistema de informação e lazer
- 5 Sistema de informação e lazer, instrumento
- 6 Tomada, isqueiro
- 7 Tomada de energia

#### N.º Circuito

- 8 Módulo de controlo da carroçaria, luz do médio esquerdo
- 9 Módulo de controlo da carroçaria, luz do médio direito
- 10 Módulo de controlo da carroçaria, travagem das portas
- 11 Ventoinha interior
- 12 Banco eléctrico do condutor
- 13 Bancos eléctricos dos passageiros
- 14 Conector de diagnóstico
- 15 Airbag
- 16 Relé da porta da bagageira
- 17 Sistema de ar condicionado
- 18 Diagnóstico de serviço
- 19 Módulo de controlo da carroçaria, luzes de travão, luzes traseiras, luzes do habitáculo
- 20 –

**N.º Circuito**

- 21 Painel de instrumentos
- 22 Sistema de ignição
- 23 Módulo de controlo da carroçaria
- 24 Módulo de controlo da carroçaria
- 25 –
- 26 Acessório de tomada da bagageira

**Caixa de fusíveis na bagageira**

A caixa de fusíveis encontra-se do lado esquerdo da bagageira, atrás da tampa.

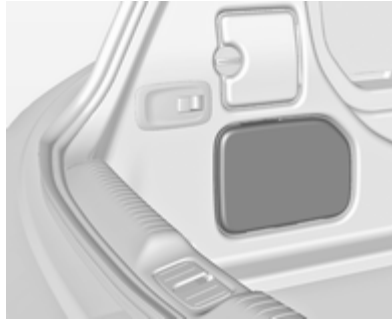

Retirar a tampa.

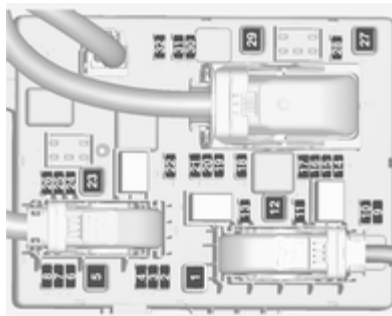
**Atribuição dos fusíveis****N.º Circuito**

- 1 Módulo de controlo da capota flexível, calha eléctrica direita
- 2 –
- 3 Sensores de estacionamento
- 4 –
- 5 –
- 6 –
- 7 Banco eléctrico
- 8 Módulo de controlo da capota flexível
- 9 –
- 10 –
- 11 Módulo de reboque, monitor da pressão dos pneus e câmara traseira
- 12 Módulo de controlo da capota flexível, luzes traseiras
- 13 –

**N.º Circuito**

- 14 Banco traseiro rebatimento eléctrico
- 15 –
- 16 Ventilação dos bancos, câmara traseira, módulo de controlo da capota flexível
- 17 –
- 18 –
- 19 Aquecimento do volante
- 20 –
- 21 Aquecimento dos assentos
- 22 –
- 23 Módulo de controlo da capota flexível, calha eléctrica esquerda
- 24 –
- 25 –
- 26 Fusível de ligação directa para modo não logístico

**N.º Circuito**

- 27 Entrada passiva
- 28 –
- 29 Unidade hidráulica
- 30 –
- 31 –
- 32 Flex Ride

**Ferramentas do veículo**

**Ferramentas**

**Veículos com roda sobresselente**

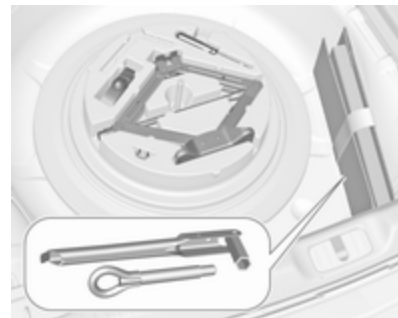

Abrir a cobertura da bagageira. O macaco, as ferramentas e uma cinta para fixar uma roda danificada encontram-se na caixa de ferramentas por baixo da roda sobresselente na bagageira. A chave de rodas e o olhal de reboque estão no saco de ferramentas localizado na

cavidade da roda sobresselente junto da caixa de ferramentas. Roda sobresselente ⇨ 225.

### Veículos com kit de reparação de pneus



Algumas ferramentas e o olhal de reboque estão juntos com o kit de reparação de pneus numa caixa de ferramentas na bagageira, por baixo da cobertura do piso.

### Veículos com kit de reparação de pneus e piso raso da bagageira

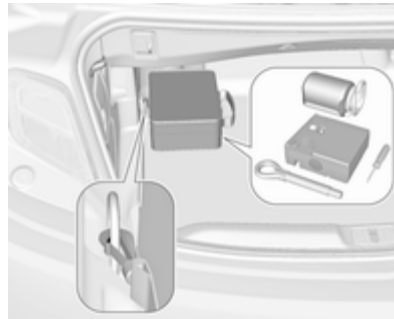

Algumas ferramentas e o olhal de reboque encontram-se junto do kit de reparação de pneus num saco, o qual está preso ao olhal de fixação dianteiro esquerdo na bagageira.

## Rodas

Não existem jantes especiais para os veículos com motores a gasóleo e apenas são permitidas jantes de liga leve especiais aprovadas para este veículo.

### Estado dos pneus e jantes

Passar pelas beiras da estrada devagar e, se possível, em ângulo recto. Passar por cima de superfícies semelhantes a arestas vivas pode causar danos em pneus e jantes. Não entalar os pneus contra os passeios ao estacionar.

Regularmente, verificar se as jantes apresentam danos. Recorrer à ajuda de uma oficina em caso de danos ou desgaste invulgar.

### Pneus de Inverno

Os pneus de Inverno aumentam a segurança da condução a temperaturas inferiores a 7 °C pelo que deverão ser montados em todas as jantes.

São permitidas todas as medidas de pneus como pneus de Inverno ⇨ 249.

Utilizar a medida de pneus 225/55 R17 apenas como pneus de Inverno. As correntes de neve apenas são permitidas na medida de pneus 225/55 R17 ⇨ 218.

Não existem jantes especiais para os veículos com motores a gasóleo e apenas são permitidas jantes de liga leve especiais aprovadas para este veículo.

De acordo com a legislação nacional de cada país, colocar a etiqueta de velocidade dentro do campo de visão do condutor.

### Designação dos pneus

Por exemplo, **235/55 R 17 99 V**

**235** = Largura do pneu, mm

**55** = Relação da secção transversal (relação entre altura e largura do pneu), %

**R** = Tipo de cinta: Radial

**RF** = Tipo: RunFlat

**17** = Diâmetro da jante, polegadas

**99** = Índice de carga, p. ex. 99 é equivalente a 775 kg

**V** = Letra do código de velocidade

Letra do código de velocidade:

**Q** = até 160 km/h

**S** = até 180 km/h

**T** = até 190 km/h

**H** = até 210 km/h

**V** = até 240 km/h

**W** = até 270 km/h

### Pressão dos pneus

Verificar a pressão com os pneus frios pelo menos cada 14 dias e antes de qualquer viagem grande. Não esquecer de verificar também o pneu sobresselente. Isto também se aplica a veículos com sistema de monitorização da pressão dos pneus.

Desapertar a tampa da válvula.



Pressão dos pneus ⇨ 249.

A etiqueta das indicações do pneu e de carregamento no quadro da porta esquerda indica o tipo de pneus de origem e as pressões correspondentes.

Os dados da pressão dos pneus referem-se a pneus frios. Aplica-se a pneus de Verão e de Inverno.

Insuflar sempre o pneu sobresselente segundo a pressão especificada para carga completa.

A pressão dos pneus ECO tem por objectivo atingir o menor consumo de combustível possível.



A pressão incorrecta dos pneus prejudica a segurança, a manobrabilidade do veículo, o conforto e a poupança de combustível e aumenta o desgaste dos pneus.

O condutor é responsável pelo ajuste correcto da pressão dos pneus.

### ⚠ Aviso

Se a pressão for demasiado baixa, pode causar o sobreaquecimento e danos internos nos pneus, resultando na separação do piso e mesmo no rebentamento do pneu a altas velocidades.

No caso de a pressão dos pneus ter de ser reduzida ou aumentada num veículo com sistema de monitorização da pressão dos pneus, desligar a ignição. Depois de ajustar a pressão dos pneus, ligar a ignição e seleccionar a definição apropriada na página **Carga dos pneus** no Centro de Informação do Condutor, ⇨ 97.

## Sistema de controlo da pressão dos pneus

O sistema de monitorização da pressão dos pneus verifica a pressão dos quatro pneus uma vez por minuto quando a velocidade do veículo ultrapassa determinado limite.

### Atenção

O sistema de controlo da pressão dos pneus avisa se os pneus estão com pouca pressão e não substitui a manutenção regular dos pneus por parte do condutor.

Todas as rodas devem possuir sensores de pressão e os pneus devem estar à pressão indicada.

As actuais pressões dos pneus podem ser apresentadas no **Veículo informação menu** no Centro de Informação do Condutor.

O menu pode ser seleccionado através dos botões na alavanca de sinalização de mudança de direcção.

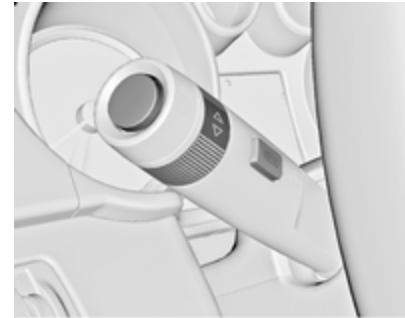

Pressionar o botão **MENU** para seleccionar o **Veículo informação menu** 🚗.

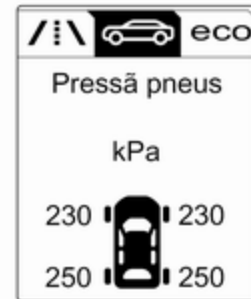

Rodar a roda de regulação para seleccionar o sistema de monitorização da pressão dos pneus.

O estado do sistema e avisos de pressão são indicadas por uma mensagem com o pneu em questão a piscar no Centro de Informação do Condutor.



Uma situação de pressão baixa detectada é indicada pela luz de aviso (L) ⇨ 95.

Se a luz de aviso (L) acender, parar logo que possível e encher os pneus de acordo com o recomendado ⇨ 249.

Depois de encher os pneus pode ser necessário conduzir para actualizar os valores da pressão dos pneus no Centro de Informação do Condutor (DIC). Durante este tempo (L) pode acender.

Se acender (L) a temperaturas mais baixas e se se apagar depois de algum tempo de condução, isto pode ser um indicador de leitura de pressão baixa. Verificar a pressão dos pneus.

Mensagens do veículo ⇨ 105.

Se a pressão dos pneus tiver de ser reduzida ou aumentada, desligar o motor.

Apenas montar rodas com sensores de pressão, de outro modo a pressão dos pneus não será apresentada e (L) acende continuamente.

Uma roda sobresselente ou roda sobresselente temporária não está equipada com sensor de pressão. O sistema de monitorização da pressão dos pneus não está operacional para estas rodas. O indicador de controlo (L) acende. Para as outras três rodas o sistema mantém-se operacional.

A utilização de kits de reparação dos pneus líquido à venda no mercado pode prejudicar o funcionamento do sistema. Podem ser utilizados kits de reparação aprovados de fábrica.

O equipamento rádio externo de elevada potência pode prejudicar o funcionamento do sistema de controlo da pressão dos pneus.

De cada vez que os pneus são substituídos, os sensores do sistema de controlo da pressão dos pneus têm de ser desmontados e assistidos. Para o sensor roscado substituir o núcleo da válvula e anel de vedação, para o sensor de encaixe substituir a totalidade da haste da válvula.

### Estado de carga do veículo

Ajustar a pressão dos pneus conforme a carga e segundo a etiqueta de informação ou tabela de pressão dos pneus ⇨ 249 e seleccionar a regulação no menu **Carga dos pneus** no Centro de Informação do Condutor, **Veículo informação menu** ⇨ 97.

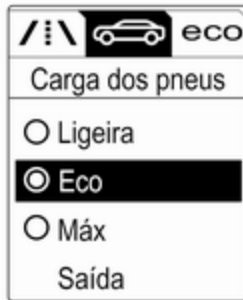

Seleccionar:

- **Ligeira** para pressão de conforto até 3 pessoas
- **Eco** para pressão Eco até 3 pessoas
- **Máx** para carga total

### Função aprendizagem automática

Depois de mudar as rodas, o veículo tem de ficar parado durante cerca de 20 minutos, até o sistema recalculer. O processo de reaprendizagem que se segue demora até 10 minutos de condução a uma velocidade mínima

de 20 km/h. Neste caso -- pode ser apresentado ou os valores de pressão podem ser trocados no Centro de Informação do Condutor.

Se houver problemas durante o processo de reaprendizagem, é apresentada uma mensagem de aviso no Centro de Informação do Condutor.

### Sujeição à temperatura

A pressão dos pneus depende da temperatura do pneu. Durante a condução a temperatura e a pressão dos pneus aumentam.

O valor da pressão dos pneus apresentado no Centro de Informação do Condutor é a pressão actual dos pneus. Assim, é importante verificar a pressão com os pneus frios.

### Profundidade do relevo

Verificar a profundidade do rasto a intervalos regulares.

Os pneus devem ser substituídos por razões de segurança quando a profundidade do relevo for de 2-3 mm (4 mm para pneus de Inverno).

Por razões de segurança recomendamos que a profundidade do piso dos pneus num eixo não varie em mais de 2 mm.



A profundidade mínima do relevo permitida por lei (1,6 mm) terá sido atingida quando o relevo tiver sido gasto até um dos indicadores de desgaste do relevo (TWI). A sua posição é indicada pelas marcas na parede lateral.

Se existir maior desgaste à frente do que atrás, trocar periodicamente as rodas dianteiras com as traseiras. Certificar-se que o sentido da rotação das rodas é o mesmo que anteriormente.

Os pneus envelhecem mesmo quando não utilizados.

Recomendamos que os pneus sejam substituídos a cada 6 anos.

## Mudar para outros pneus

Se se utilizarem pneus de tamanho diferente dos montados de fábrica, poderá ser necessário reprogramar o velocímetro assim como a pressão nominal dos pneus e fazer outras alterações no veículo.

Depois de mudar para pneus de tamanho diferente, substituir a etiqueta da pressão dos pneus.

### **⚠ Aviso**

A utilização de pneus ou jantes desadequados poderá causar acidentes e invalidará a aprovação tipo do veículo.

## Tampões de rodas

Deverão utilizar-se tampões das rodas e pneus aprovados para o veículo em questão e que cumpram todos os requisitos de combinação de jantes e pneus aplicáveis.

Se os tampões das rodas e os pneus utilizados não forem aprovados pela fábrica, os pneus não deverão ter rebordo com protecção da jante.

Os tampões das rodas não devem impedir o arrefecimento dos travões.

### **⚠ Aviso**

A utilização de pneus ou tampões de rodas inadequados pode causar perda de pressão repentina e, conseqüentemente, acidentes.

## Correntes de neve



Apenas utilize correntes de neve nas rodas dianteiras.

A utilização das correntes de neve apenas é permitida em pneus de Inverno com a medida 225/55 R 17. Utilizar sempre correntes de rede fina que adicionam mais 10 mm ao piso e às paredes laterais interiores (incluindo a fecho da corrente).

**⚠ Aviso**

Danos podem levar os pneus a rebentar.

Não é permitido utilizar correntes para a neve na roda sobresselente temporária.

**Kit de reparação de pneus**

O kit de reparação de pneus pode ser utilizado para reparar pequenos danos no relevo de um pneu.

Não retirar quaisquer objectos estranhos dos pneus.

Danos num pneu que excedam 4 mm ou que estejam na face lateral do pneu não podem ser reparados com o kit de reparação dos pneus.

**⚠ Aviso**

Não conduzir a mais de 80 km/h.  
Não utilizar durante um período longo de tempo.  
A condução e o manuseio podem ser afectados.

Em caso de um pneu furado:

Aplicar o travão de mão e engatar a 1.<sup>a</sup>, a marcha-atrás ou a posição **P**.



O kit de reparação de pneus está numa caixa por baixo da cobertura do piso na bagageira.

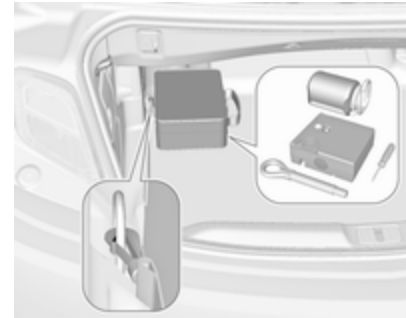

Noutra versão, existe um saco com o kit de reparação de pneus preso ao olhal de fixação traseiro esquerdo da bagageira.

1. Retirar o kit de reparação de pneus da bagageira.
2. Retirar o compressor.



30057

3. Retirar o cabo de ligação eléctrica e tubo flexível de ar do compartimento de arrumação que se encontram na parte inferior do compressor.



30058

4. Aparafusar o tubo flexível do compressor na ligação na botija do vedante.
5. Encaixar a botija do vedante no retentor do compressor  
Colocar o compressor perto do pneu de maneira que a botija do vedante fique na vertical.

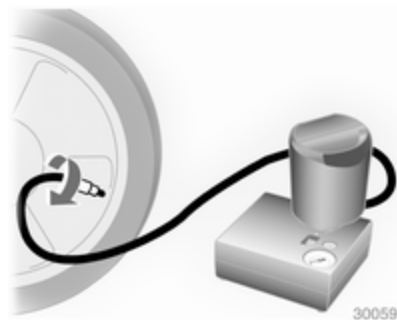

30059

6. Desapertar a tampa da válvula do pneu em questão.
7. Aparafusar o tubo flexível na válvula do pneu.
8. O interruptor no compressor tem de estar na posição O.
9. Ligar a ficha do compressor na saída de alimentação ou do isqueiro.  
Para não descarregar a bateria, recomendamos que se ligue o motor.

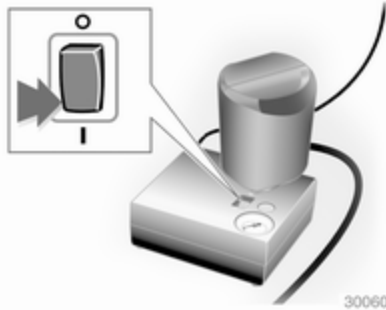

10. Colocar o interruptor de balancim do compressor na posição I. O pneu é cheio com vedante.
11. O manómetro da pressão do compressor indica por breves instantes um valor até 6 bar enquanto a garrafa de vedante se esvazia (cerca de 30 segundos). Depois a pressão começa a baixar.
12. O vedante é todo bombeado para dentro do pneu. Depois o pneu é insuflado.
13. A pressão do pneu prescrita deve ser atingida dentro de 10 minutos. Pressão dos pneus

⇨ 249. Quando obtiver a pressão correcta, desligar o compressor.



Se a pressão de pneu prescrita não for atingida no espaço de 10 minutos, retirar o kit de reparação de pneus. Deslocar o veículo de forma a que o pneu dê uma volta completa. Voltar a ligar o kit de reparação de pneus e continuar o procedimento de enchimento durante 10 minutos. Se continuar a não atingir a pressão do pneu prescrita, o pneu está demasiado danificado. Recorrer à ajuda de uma oficina.

- Retirar do pneu a pressão em excesso accionando o botão acima do indicador de pressão. Não utilizar o compressor durante mais de 10 minutos.
14. Retirar o kit de reparação de pneus. Empurrar o trinco no suporte para retirar a garrafa de vedante do suporte. Enrosca o tubo de insuflação do pneu na ligação livre da garrafa de vedante. Isso evita que haja fuga de vedante. Guardar o kit de reparação dos pneus na bagageira.
  15. Retirar qualquer excesso de vedante com um pano.
  16. Retirar da garrafa de vedante a etiqueta que indica a velocidade máxima permitida e colocá-la dentro do campo de visão do condutor.
  17. Prosseguir viagem imediatamente para que o vedante se distribua pelo pneu uniformemente. Depois de conduzir cerca de 10 km (mas não mais de 10 minutos), parar e

verificar a pressão do pneu. Apertar o tubo do ar do compressor directamente na válvula do pneu e no compressor ao fazer isso.

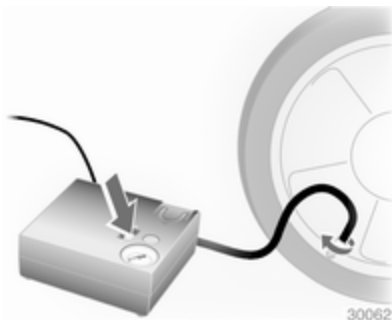

Se a pressão do pneu for superior a 1,3 bar, corrigir para o valor correcto. Repetir o procedimento até deixar de haver perda de pressão.

Se a pressão do pneu baixar para menos de 1,3 bar, não se deve conduzir o veículo. Recorrer à ajuda de uma oficina.

18. Guardar o kit de reparação de pneus na bagageira.

### Advertência

As características de condução proporcionadas pelo pneu reparado são muito afectadas, pelo que o pneu deve ser substituído.

Se se ouvir um ruído anormal ou se o compressor ficar quente, desligar o compressor durante pelo menos 30 minutos.

A válvula de segurança incorporada abre a uma pressão de 7 bar.

Anotar a data de validade do kit. Após essa data a capacidade vedante deixa de ter garantia. Prestar atenção à informação de armazenamento constante da garrafa de vedante.

Substituir a garrafa de vedante utilizada. Eliminar a garrafa conforme indicado na legislação aplicável

O compressor e o vedante podem ser utilizados a partir de -30 °C aproximadamente.

Os adaptadores fornecidos podem ser utilizados para encher outros itens, p. ex. bolas de futebol,

colchões de ar, barcos insufláveis, etc. Encontram-se sob o compressor. Para retirar, aparafusar no compressor o tubo flexível e retirar o adaptador.

### Substituição de roda

Alguns veículos são equipados com um kit de reparação dos pneus em vez de possuírem uma roda sobresselente ⇨ 219.

Proceder aos seguintes preparativos e respeitar a informação a seguir:

- Estacionar o veículo numa superfície nivelada, firme e não derrapante. As rodas dianteiras devem estar em posição de condução em linha recta.
- Aplicar o travão de mão e engatar a 1.<sup>a</sup>, a marcha-atrás ou a posição P.
- Retirar a roda sobresselente ⇨ 225.
- Nunca mudar mais do que uma roda ao mesmo tempo.



- Só utilizar o macaco para mudar pneus no caso de furos, e não para mudança de pneus sazonal (pneus de Inverno/Verão).
- Se a superfície em que o veículo se encontrar for mole, colocar uma placa sólida (com 1 cm de espessura, no máximo) por baixo do macaco.
- Não deverão estar nem pessoas nem animais dentro do veículo quando este for levantado com o macaco.
- Nunca passar por baixo de um veículo apoiado num macaco.
- Não colocar o veículo a trabalhar quando elevado com um macaco.
- Limpar as porcas da roda e a rosca com um pano limpo antes de montar a roda.

**⚠ Aviso**

Não lubrificar o perno roscado da roda, porca de roda e cone da porca de roda.



1. Desencaixar as tampas dos parafusos das rodas com uma chave de parafusos e retirar. Retirar o tampão da roda com o gancho. Ferramentas do veículo ⇨ 212.

Jantes de liga: Desencaixar as tampas dos parafusos das rodas com uma chave de parafusos e retirar. Para proteger a roda, colocar um pano macio entre a chave de parafusos e a jante de liga.

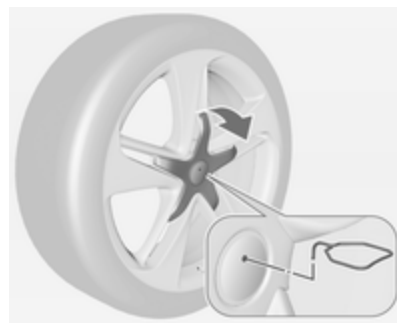

Jantes de liga com tampa dos parafusos centrais: Desencaixar a tampa central inserindo e puxando a ferramenta extractora ⇨ 212 na reentrância do emblema da marca.

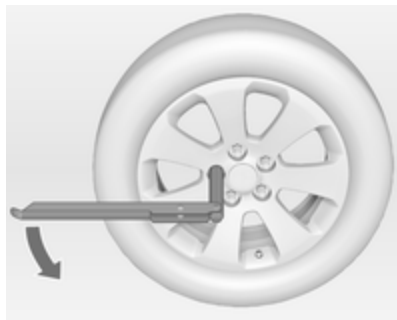

2. Montar a chave de rodas certificando-se que fica bem colocada e soltar cada porca meia volta.



3. Certificar-se que o macaco está correctamente posicionado sob o ponto correcto de elevação do veículo.

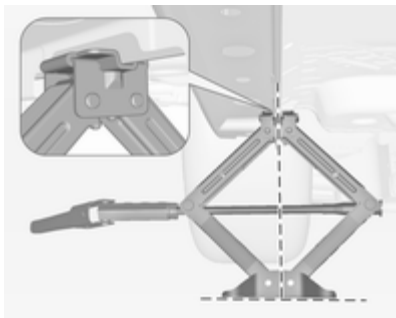

4. Regular o macaco para a altura necessária. Posicioná-lo imediatamente por baixo do ponto de elevação de maneira que não possa escorregar.



Colocar a chave de rodas e, com o macaco bem alinhado, rodar a chave até a roda ficar afastada do solo.

5. Desapertar os parafusos das rodas.
6. Substituir a roda. Roda sobresselente ⇨ 225.
7. Apertar os parafusos da roda.
8. Baixar o veículo.
9. Colocar a chave de rodas assegurando que fica bem colocada e apertar cada parafuso em seqüência cruzada. Apertar ao binário de 140 Nm.

10. Alinhar o orifício da válvula no tampão da roda com a válvula do pneu, antes de colocar.  
Colocar as tampas dos parafusos das rodas.  
Montar a tampa central nas jantes de liga.
11. Arrumar a roda substituída ↻ 225 e as ferramentas do veículo ↻ 212.
12. Verificar a pressão do pneu montado e o binário de aperto das porcas da roda assim que possível.

Substituir ou reparar o pneu danificado o mais depressa possível.

### Posição de elevação para plataforma de elevação

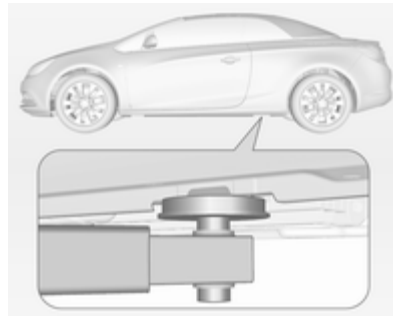

Posição do braço traseiro da plataforma de elevação centrada sob a reentrância da embalagem.

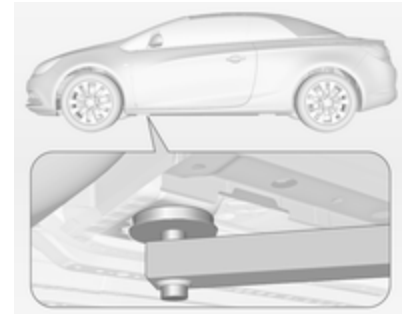

Posição do braço dianteiro da plataforma de elevação na subestrutura.

### Roda sobresselente

Alguns veículos são equipados com um kit de reparação dos pneus em vez de possuírem uma roda sobresselente.

A roda sobresselente pode ser classificada como roda sobresselente temporária consoante o tamanho da mesma em relação às outras rodas do veículo e a legislação do país em causa.

A roda sobresselente tem uma jante em aço.

### Atenção

A utilização de uma roda sobresselente mais pequena do que as outras ou com pneus de Inverno pode afectar a condução. Substituir o pneu danificado o mais depressa possível.

### Retirar a roda sobresselente e guardar uma roda danificada na bagageira

A roda sobresselente está situada na cavidade da roda sobresselente por baixo da cobertura do piso.

A cavidade da roda sobresselente não está concebida para outros tamanhos de roda sobresselente.

Para a retirar:

1. Fechar a capota flexível e dobrar a divisória da bagageira pressionando na zona da laçada para cima e para dentro ↗ 73.

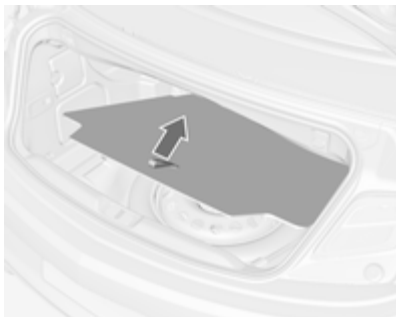

2. Retirar a cobertura do piso.

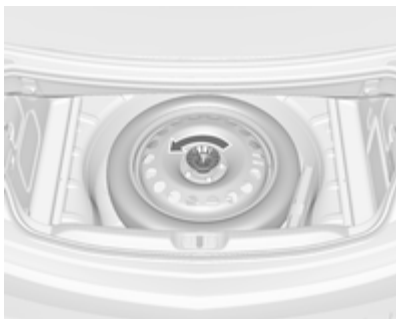

3. A roda sobresselente está presa na cavidade com uma porca de orelhas. Desapertar a porca,

retirar o cone e retirar a roda sobresselente.

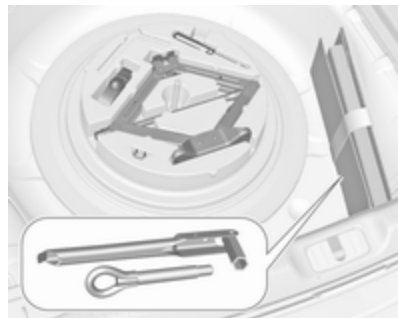

Por baixo da roda sobresselente existe uma caixa e um saco com as ferramentas do veículo.

4. Trocar a roda danificada ↗ 222 e voltar a guardar as ferramentas na caixa de ferramentas e no saco. Retirar a correia da caixa e pô-la de lado.
5. Prender a caixa de ferramentas voltando a apertar a porca de orelhas com o cone. Colocar o saco na cavidade.

6. Guardar a roda danificada na cavidade com o lado exterior virado para cima.

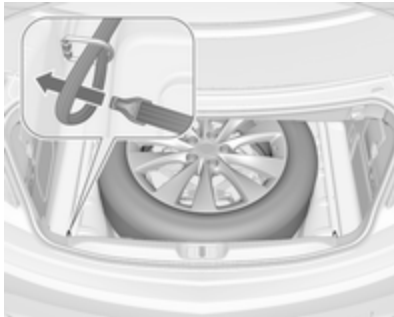

7. Passar a extremidade da cinta com laçada pelo olhal de fixação traseiro esquerdo.
8. Passar a extremidade da cinta com laçada pelo olhal e puxar até que a cinta esteja bem fixa no olhal.

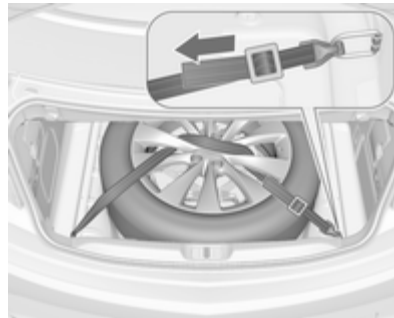

9. Inserir a cinta pelos raios da jante, conforme se mostra na figura.
10. Instalar o gancho no olhal de fixação traseiro direito.
11. Apertar a cinta e fixá-la com a fivela.
12. Colocar a cobertura do piso sobre a roda.
13. Se o veículo estiver equipado, prender a barra da esfera de engate no saco a um olhal de fixação na bagageira.
14. Desdobrar a divisória da bagageira antes de abrir a capota flexível.

### Arrumação da roda sobresselente de novo na cavidade depois de reinstalar a roda danificada

1. Fechar a capota flexível e dobrar a divisória da bagageira.
2. Retirar a cobertura do piso, desapertar e retirar a porca de orelhas e o cone.
3. Guardar as ferramentas na caixa de ferramentas e no saco.
4. Colocar a roda sobresselente na cavidade com o lado exterior virado para cima.

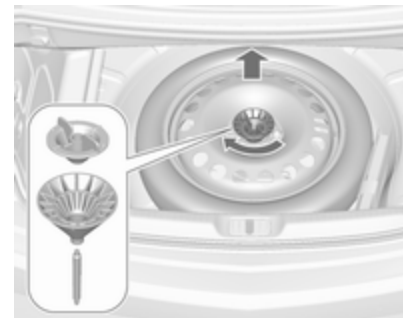

- Inserir e rodar o cone excêntrico na reentrância da roda sobresselente de forma que a roda fique posicionada o mais longe possível à frente. Prender a roda rodando a porca de orelhas no sentido horário.
- Inserir e fechar a cobertura do piso.

**⚠ Aviso**

Arrumar um macaco, uma roda ou outro equipamento na bagageira pode provocar ferimentos se não estiverem correctamente fixos.

Numa paragem súbita ou colisão, qualquer equipamento solto pode atingir alguém.

Arrumar sempre o macaco e as ferramentas nos respectivos compartimentos de arrumação e prendê-los.

Uma roda danificada colocada na bagageira deve ser sempre fixa com a cinta.

**Roda sobresselente temporária****Atenção**

A utilização de uma roda sobresselente mais pequena do que as outras ou com pneus de Inverno pode afectar a condução. Substituir o pneu danificado o mais depressa possível.

Montar só uma roda sobresselente temporária. Não conduzir a mais de 80 km/h. Fazer as curvas devagar. Não utilizar durante muito tempo.

Se o seu veículo tiver um furo numa das rodas traseiras quando reboca outra veículo, montar a roda sobresselente temporária na frente e o pneu normal atrás.

Correntes para a neve ↪ 218.

**Pneus direccionais**

Montar pneus direccionais de forma a rodarem na direcção de condução. A direcção de rodagem é indicada por um símbolo (p. ex. uma seta) na parede lateral do pneu.

O indicado a seguir aplica-se a pneus montados contra a direcção de condução:

- A condução pode ser afectada. Substituir ou reparar o pneu danificado o mais depressa possível.
- Conduzir com redobrada atenção em superfícies molhadas ou com neve.

## Auxílio de arranque

Não proceder ao arranque com carregador de carga rápida.

Um veículo com uma bateria descarregada pode ser posto a trabalhar com cabos auxiliares de arranque e com a bateria de outro veículo.

### ⚠ Aviso

Ter muito cuidado ao proceder ao arranque com cabos auxiliares de arranque. O incumprimento das instruções que se seguem pode causar lesões ou danos devido à explosão da bateria ou danos nos sistemas eléctricos de ambos os veículos.

### ⚠ Aviso

Evitar o contacto da bateria com os olhos, pele, tecidos e superfícies pintadas. O líquido

contém ácido sulfúrico que pode provocar ferimentos e danos no caso de contacto directo.

- Nunca expor a bateria a chamas nuas ou faíscas.
- Uma bateria descarregada pode congelar a temperaturas de 0 °C. Descongelar a bateria congelada antes de ligar os cabos auxiliares de arranque.
- Quando manusear uma bateria usar óculos e roupa de protecção.
- Utilizar uma bateria auxiliar com a mesma tensão (12 volts). A respectiva capacidade (Ah) não deve ser muito inferior à da bateria descarregada.
- Utilizar cabos auxiliares de arranque com terminais isolados e uma secção transversal de pelo menos 16 mm<sup>2</sup> (25 mm<sup>2</sup> para motores a diesel).
- Não desligar a bateria descarregada do veículo.
- Desligar todos os consumidores eléctricos desnecessários.

- Não se inclinar sobre a bateria durante o arranque com cabos auxiliares.
- Não permitir que os terminais de um dos cabos entre em contacto com os do outro cabo.
- Os veículos não devem tocar um no outro durante o processo de arranque com cabos auxiliares.
- Aplicar o travão-de-mão, colocar a caixa de velocidades em ponto morto e a caixa automática em **P**.
- Abrir as capas protectoras do terminal positivo de ambas as baterias.

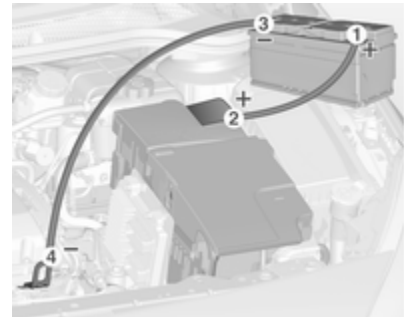

Ordem de ligação dos cabos:

1. Ligar o cabo vermelho ao terminal positivo da bateria auxiliar.
2. Ligar a outra extremidade do cabo vermelho ao terminal positivo da bateria descarregada.
3. Ligar o cabo preto ao terminal negativo da bateria auxiliar.
4. Ligar a outra extremidade do cabo preto a um ponto de massa do veículo, como por exemplo o bloco do motor ou parafuso do apoio do motor. Ligar o mais longe possível da bateria descarregada, no entanto pelo menos a 60 cm.

Colocar os cabos de modo a não serem apanhados por peças rotativas no compartimento do motor.

Para ligar o motor:

1. Ligar o motor do veículo auxiliar.
2. Após 5 minutos, ligar o outro motor. Não se deve fazer tentativas de arranque durante mais de 15 segundos com intervalos de 1 minuto.

3. Deixar cada um dos motores ao ralenti durante cerca de 3 minutos com os cabos ligados.
4. Ligar os consumidores eléctricos (p. ex. faróis, óculo traseiro aquecido) do veículo que estiver a ser posto a trabalhar com cabos auxiliares de arranque.
5. Para retirar os cabos proceder pela ordem exactamente inversa à acima descrita.

## Rebocar

### Rebocar o veículo



Inserir uma chave de parafusos na fenda existente na curvatura inferior da tampa. Soltar a tampa deslocando cuidadosamente a chave de parafusos para baixo.

O olhal de reboque está arrumado com as ferramentas do veículo  
⇨ 212.





Enroscar o olhal de reboque no sentido anti-horário o mais possível até parar numa posição horizontal.

Prender um cabo de reboque - ou, ainda melhor, uma barra de reboque - ao olhal de reboque.

O olhal de reboque deverá ser utilizado apenas para rebocar e não para recuperar o veículo.

Ligar a ignição para destrancar o volante e se poder utilizar luzes dos travões, buzina e o limpa pára-brisas.

Caixa de velocidades em ponto morto.

Ligar as luzes de emergência em ambos os veículos.

### Atenção

Conduzir devagar. Não conduzir com movimentos bruscos. Força de tracção em excesso pode danificar o veículo.

Quando o motor está desligado, é necessária mais força para travar e mexer a direcção.

Para evitar a entrada de gases de escape do veículo rebocador, ligar a recirculação do ar e fechar as janelas quando a capota flexível estiver fechada.

Veículos com caixa de velocidades automática: O veículo tem de ser rebocado voltado para a frente a uma velocidade não superior a 80 km/h nem por mais de 100 km. Em todos os outros casos e quando a caixa de velocidades estiver avariada, o eixo dianteiro deve ser elevado do chão.

Recorrer à ajuda de uma oficina.

Depois de rebocar, desaparafusar o olhal de reboque no sentido horário.

Inserir a tampa no topo e encaixar para baixo.

## Rebocar outro veículo



Inserir uma chave de parafusos na fenda existente na curvatura inferior da tampa. Soltar a tampa deslocando cuidadosamente a chave de parafusos para baixo.

O olhal de reboque está arrumado com as ferramentas do veículo  
⇨ 212.



Enroscar o olho de reboque no sentido anti-horário o mais possível até parar numa posição horizontal.

O olho de fixação na traseira, por baixo do veículo, nunca deve ser utilizado como olho de reboque.

Prender um cabo de reboque - ou, ainda melhor, uma barra de reboque - ao olho de reboque.

O olho de reboque deverá ser utilizado apenas para rebocar e não para recuperar o veículo.

### Atenção

Conduzir devagar. Não conduzir com movimentos bruscos. Força de tracção em excesso pode danificar o veículo.

Depois de rebocar, desaparafusar o olho de reboque no sentido horário.

Inserir a tampa no topo e encaixar para baixo.

## Conservação do veículo

### Conservação da carroçaria

#### Fechaduras

As fechaduras são lubrificadas na fábrica com uma massa para canhões de fechadura de elevada qualidade. Utilizar agente descongelante apenas quando absolutamente necessário, já que esse remove a lubrificação e dificulta o funcionamento das fechaduras. Depois de utilizar um agente descongelante, proceder à lubrificação das fechaduras numa oficina.

#### Lavagem

A pintura do veículo está exposta a influências ambientais, pelo que o veículo deve ser lavado regularmente.

Ao utilizar lavagens automáticas de veículos, dar preferência às que têm escovas têxteis e seleccionar um programa sem aditivos de cera.

Ao lavar à mão, utilizar água limpa e uma escova macia, limpando no sentido da textura da capota têxtil.

Nunca utilizar um jacto de vapor ou jacto de alta pressão para limpar a capota flexível e o compartimento do motor.

Encerar as peças pintadas do veículo regularmente.

Os dejectos de aves, insectos mortos, resinas, pólen e substâncias afins deverão ser limpas imediatamente, uma vez que contêm constituintes agressivos que podem danificar a pintura e o tecido.

Se se utilizar estações de lavagem, cumprir as instruções do fabricante do veículo. As escovas do limpa pára-brisas devem estar desligadas.

Retirar a antena e acessórios externos adicionais.

Se se lavar o veículo à mão, certificar-se de que os interiores das cavas das rodas são também bem lavados. Limpar as arestas e dobras em portas abertas e capô, bem como as áreas cobertas por estas.

### Atenção

Usar sempre um produto de limpeza com um pH situado entre 4 e 9.

Não utilizar produtos de limpeza em superfícies quentes.

### Atenção

Depois de lavar ou limpar, a capota flexível tem de secar completamente antes de ser aberta. Se uma capota flexível molhada permanecer aberta durante mais tempo, poderá sofrer danos resultantes de manchas de água e da propagação de bolor.

Ao limpar com jacto de alta pressão, manter uma distância mínima de 30 cm em relação ao emblema da marca traseiro para evitar a destrancagem accidental.

Passar o veículo bem por água e retirar a água com uma camurça. Passar a camurça por água frequentemente. Utilizar camurças à parte para superfícies pintadas e vidros: resíduos de cera em vidros podem dificultar a visão.

Fazer com que as dobradiças de todas as portas sejam lubrificadas numa oficina.

Não utilizar objectos rígidos para remover pedaços de alcatrão. Em superfícies pintadas utilizar produto de remoção de alcatrão.

### Luzes exteriores

As coberturas dos faróis e de outras luzes são de plástico. Não utilizar agentes cáusticos ou abrasivos ou raspador de gelo e não os secar.

### **Polimento e enceragem**

Encerar as peças pintadas do veículo regularmente (o mais tardar quando a água já não formar gotas). Caso contrário, a pintura irá secar completamente.

O polimento só é necessário se a pintura estiver baça ou se tiver havido resíduos sólidos agarrados à pintura.

O polimento da pintura com silicone forma uma película protectora, tornando desnecessária a aplicação de cera.

A capota flexível e as peças de plástico da carroçaria não devem ser tratadas com cera ou agentes de polimento.

### **Vidros e escovas do limpa pára-brisas**

Utilizar um pano macio que não largue pelo ou camurça com líquido limpa-vidros e produto de remoção de insectos.

Ao limpar o óculo traseiro, certificar-se de que a resistência de aquecimento no interior não é danificada.

Para remoção mecânica de gelo, utilizar um rapador de gelo de extremidade afiada. Empurrar o raspador bem contra o vidro para não ficar sujidade por baixo dele e raspar o vidro.

Limpar escovas de limpa-vidros com um pano macio e líquido limpa-vidros.

### **Jantes e pneus**

Não utilizar dispositivos de limpeza a jacto a alta pressão.

Limpar as jantes com um produto de limpeza de jantes de pH neutro.

As jantes são pintadas e podem ser tratadas com os mesmos produtos utilizados para a carroçaria.

### **Danos na pintura**

Rectificar pequenos danos na pintura com uma caneta de retoque antes que apareça ferrugem. Áreas de maiores danos ou com ferrugem devem ser reparadas por uma oficina.

### **Substrutura**

Algumas áreas da substrutura do veículo têm um revestimento em PVC enquanto outras áreas críticas possuem uma camada de cera de protecção durável.

Depois de a substrutura ser lavada, verificar a substrutura e aplicar cera se necessário.

Materiais de borracha/betume podem danificar a camada de PVC. Os trabalhos na substrutura devem ser realizados numa oficina.

Antes e depois do Inverno, lavar a substrutura e verificar a camada de cera de protecção.

### **Equipamento para reboque**

Não limpar a barra da esfera de acoplamento com um jacto de vapor ou equipamento de limpeza a jacto a alta pressão.

## Conservação do habitáculo

### Interior e assentos

Limpar o interior do veículo, incluindo painel de instrumentos e painéis, apenas com um pano seco ou produto de limpeza de interiores.

Limpar os estofos de couro com água sem aditivos e um pano macio. No caso de muita sujidade, utilizar produto próprio para couro.

O painel de instrumentos deve ser limpo apenas com um pano macio humedecido.

Limpar estofos de tecido com um aspirador e escova. Eliminar nódoas com produto de limpeza de estofos.

Limpar os cintos de segurança com água tépida ou produto de limpeza de interiores.

### Atenção

Feche as fitas Velcro uma vez que se estas estiverem abertas, podem danificar os estofos dos bancos.

O mesmo aplica-se ao vestuário relativamente aos objectos afiados, tais como fechos de correr ou cintos ou calças de ganga com pregos.

### Peças de plástico e de borracha

As peças de plástico e de borracha podem ser limpas com o mesmo produto de limpeza utilizado para limpar a carroçaria. Utilizar produto de limpeza de interiores se necessário. Não utilizar qualquer outro agente. Evitar principalmente solventes e gasolina. Não utilizar dispositivos de limpeza a jacto a alta pressão.

## Serviço e manutenção

Informações gerais ..... 236

Líquidos, lubrificantes e peças  
recomendados ..... 237

## Informações gerais

### Informação sobre a assistência

Para assegurar uma utilização económica e segura do veículo e manter o valor do mesmo, é vital que todos os trabalhos de manutenção sejam efectuados quando especificado.

A calendarização de serviço pormenorizada e actualizada para o seu veículo está disponível na oficina.

Visualização de serviço ⇨ 88.

### Intervalos de serviço europeu

A manutenção do seu veículo é necessária a cada 30.000 km ou ao fim de 1 ano, conforme o que ocorrer primeiro, excepto se houver alguma indicação em contrário no visor de serviço.

Os intervalos entre revisões na Europa são válidos para os seguintes países:

Alemanha, Andorra, Áustria, Bélgica, Bósnia-Herzegovina, Bulgária, Chipre, Croácia, Dinamarca, Eslováquia, Eslovénia, Espanha, Estónia, Finlândia, França, Grécia, Gronelândia, Hungria, Irlanda, Islândia, Itália, Letónia, Lituânia, Luxemburgo, Macedónia, Malta, Montenegro, Noruega, Países Baixos, Polónia, Portugal, Reino Unido, República Checa, Roménia, Suécia, Suíça.

Visualização de serviço ⇨ 88.

### Serviço fora da Europa

A manutenção do seu veículo é necessária a cada 15.000 km ou ao fim de 1 ano, conforme o que ocorrer primeiro, excepto se houver alguma indicação em contrário no visor de serviço.

Os intervalos de serviço internacional são válidos para os países não indicados no programa de serviço Europeu.

Visualização de serviço ⇨ 88.

## Confirmações

A confirmação de serviço é registada no Manual de Serviço e Garantia. A data e a quilometragem são preenchidas com o carimbo e a assinatura da oficina de assistência.

Assegurar que o Manual de Serviço e Garantia está correctamente preenchido, já que uma prova contínua de serviços é essencial em caso de reclamações ao abrigo da garantia ou no âmbito de "Goodwill" e constitui ainda uma vantagem quando chegar a altura de vender o veículo.

## Intervalo entre revisões com duração da vida útil restante do óleo de motor

Os intervalos entre revisões baseia-se em vários parâmetros dependendo da utilização.

O visor de serviço informa quando fazer a mudança do óleo de motor.

Visualização de serviço ⇨ 88.

## Líquidos, lubrificantes e peças recomendados

### Líquidos e lubrificantes recomendados

Utilizar apenas produtos que cumprem as especificações recomendadas. Danos resultantes da utilização de produtos que não cumprem estas especificações não serão cobertos pela garantia.

#### Aviso

Os materiais de funcionamento são perigosos e podem ser venenosos. Manusear com cuidado. Prestar atenção à informação presente nos recipientes.

### Óleo de motor

O óleo de motor é identificado pela qualidade e viscosidade. A qualidade é mais importante que a viscosidade quando se selecciona o óleo de motor a utilizar. A qualidade do óleo garante

p.ex. a limpeza do motor, protecção contra desgaste e controlo do envelhecimento do óleo, enquanto que a graduação da viscosidade dá informação da espessura do óleo numa variedade de temperaturas.

Dexos é a mais recente qualidade do óleo que garante uma protecção ideal para motores a gasolina ou diesel. Caso não esteja disponível, terão de ser utilizados óleos de motor de qualidades que façam parte da lista.

Seleccionar o óleo de motor adequado com base na qualidade e na temperatura ambiente mínima ⇨ 241.

### Atestar com óleo de motor

Óleos de motor de fabricantes e marcas diferentes poderão ser misturados desde que cumpram os critérios do óleo de motor qualidade e viscosidade.

A utilização de óleo de motor com qualidade ACEA A1/B1 ou apenas A5/B5 apenas, é proibida uma vez

que pode provocar danos no motor a longo prazo em determinadas condições de funcionamento.

Seleccionar o óleo de motor adequado com base na qualidade e na temperatura ambiente mínima  
⇨ 241.

#### **Aditivos do óleo de motor adicionais**

A utilização de aditivos do óleo de motor adicionais poderá causar danos e invalidar a garantia.

#### **Gradações de viscosidade do óleo de motor**

A graduação de viscosidade SAE dá informação sobre a viscosidade do óleo.

O óleo multigraduado é indicado por dois números, como por exemplo, SAE 5W-30. O primeiro número, seguido por um W, indica a viscosidade a baixas temperaturas e o segundo número indica a viscosidade a altas temperaturas.

Seleccionar o nível de viscosidade adequado dependendo da temperatura ambiente mínima  
⇨ 241.

Todas as graduações de viscosidade recomendadas são próprias para temperaturas ambiente altas.

#### **Líquido de arrefecimento e anti-congelante**

Utilizar apenas líquido de arrefecimento e anti-congelante (LLC) do tipo de ácido orgânico de longa duração, aprovado para o veículo. Consultar uma oficina.

O sistema é atestado de fábrica com líquido de arrefecimento concebido para uma protecção excelente contra corrosão e gelo até aprox. -28 °C. Em países nórdicos, com clima muito frio, o líquido de arrefecimento atestado de fábrica protege de congelamento até aproximadamente -37 °C. Esta concentração deverá ser mantida ao longo de todo o ano. A utilização de aditivos do líquido de arrefecimento adicionais concebidos para dar uma protecção adicional contra a corrosão ou vedar pequenas fugas podem causar problemas de funcionamento. A responsabilidade pelas consequências resultantes da

utilização de aditivos de líquido de arrefecimento adicionais será rejeitada.

#### **Líquido dos travões e da embraiagem**

Utilizar apenas líquido dos travões de elevado desempenho aprovado para o veículo, consultar uma oficina.

Com o tempo, o líquido dos travões absorve a humidade o que reduzirá a eficiência de travagem. Por isso, o líquido dos travões deveria ser substituído nos intervalos especificados.

O líquido dos travões deverá ser guardado num recipiente estanque para evitar a absorção de água.

Assegurar que o líquido dos travões não fica contaminado.



## Dados técnicos

Identificação do veículo .....	239
Dados do veículo .....	241

## Identificação do veículo

### Número de identificação do veículo



O número de identificação do veículo é visível pelo pára-brisas.

## Placa de identificação



A placa de identificação encontra-se na estrutura da porta dianteira esquerda.



Informações na etiqueta de identificação:

- 1 = Fabricante
- 2 = Número do tipo de aprovação.
- 3 = Número de identificação do veículo
- 4 = Classificação do peso bruto admissível do veículo em kg
- 5 = Peso bruto admissível do atrelado em kg
- 6 = Carga máxima admissível do eixo dianteiro em kg
- 7 = Carga máxima admissível do eixo traseiro em kg
- 8 = Dados específicos do veículo ou do país

As cargas do eixo dianteiro e traseiro no seu conjunto não devem ultrapassar o peso bruto do veículo admissível. Por exemplo, se o eixo dianteiro estiver com a carga máxima permitida, o eixo traseiro só pode ter uma carga igual ao peso bruto do veículo menos a carga do eixo dianteiro.

Os dados técnicos são determinados em conformidade com as normas da Comunidade Europeia. Reservamo-nos o direito de proceder a alterações. As especificações constantes da documentação do veículo têm sempre prioridade sobre as especificações dadas neste manual.

## Dados do veículo

### Fluidos e lubrificantes recomendados

#### Calendarização de serviço europeu

##### Qualidade necessária do óleo de motor

Qualidade do óleo de motor	Todos os países Europeus (excepto Bielorrússia, Moldávia, Rússia, Sérvia, Turquia)		Apenas Israel	
	Motores a gasolina	Motores diesel	Motores a gasolina	Motores diesel
<b>dexos 1</b>	–	–	✓	–
<b>dexos 2</b>	✓	✓	–	✓

No caso de a qualidade dexos não estar disponível, pode utilizar no máx. 1 litro de óleo de motor da qualidade ACEA C3 uma vez entre cada mudança de óleo.

##### Gradações de viscosidade do óleo de motor

Todos os países Europeus e Israel (excepto Bielorrússia, Moldávia, Rússia, Sérvia, Turquia)	
Temperatura ambiente	Motores a gasolina e diesel
até -25 °C	SAE 5W-30 ou SAE 5W-40
abaixo de -25 °C	SAE 0W-30 ou SAE 0W-40

## Calendarização de serviço internacional

### Qualidade necessária do óleo de motor

Qualidade do óleo de motor	Todos os países fora da Europa excepto Israel		Apenas Bielorrússia, Moldávia, Rússia, Sérvia, Turquia	
	Motores a gasolina	Motores diesel	Motores a gasolina	Motores diesel
<b>dexos 1</b>	✓	–	–	–
<b>dexos 2</b>	–	✓	✓	✓

No caso de a qualidade dexos não estar disponível, pode utilizar as qualidades de óleo indicadas abaixo:

Qualidade do óleo de motor	Todos os países fora da Europa excepto Israel		Apenas Bielorrússia, Moldávia, Rússia, Sérvia, Turquia	
	Motores a gasolina	Motores diesel	Motores a gasolina	Motores diesel
GM-LL-A-025	✓	–	✓	–
GM-LL-B-025	–	✓	–	✓

Qualidade do óleo de motor	Todos os países fora da Europa excepto Israel		Apenas Bielorrússia, Moldávia, Rússia, Sérvia, Turquia	
	Motores a gasolina	Motores diesel	Motores a gasolina	Motores diesel
ACEA A3/B3	✓	–	✓	–
ACEA A3/B4	✓	✓	✓	✓
ACEA C3	✓	✓	✓	✓
API SM	✓	–	✓	–
API SN resource conserving	✓	–	✓	–

#### Graduações de viscosidade do óleo de motor

	Todos os países fora da europa (excepto israel), incluindo Bielorrússia, Moldávia, Rússia, Sérvia, Turquia
Temperatura ambiente	Motores a gasolina e diesel
até -25 °C	SAE 5W-30 ou SAE 5W-40
abaixo de -25 °C	SAE 0W-30 ou SAE 0W-40
até -20 °C	SAE 10W-30 <sup>1)</sup> ou SAE 10W-40 <sup>1)</sup>

<sup>1)</sup> Permitido, mas recomenda-se a utilização de SAE 5W-30 ou SAE 5W-40 com qualidade dexos.

**Dados do motor**

Designação de mercado	1.4 Turbo	1.4 Turbo	1.6 Turbo	2.0 CDTI	2.0 CDTI BiTurbo
Código de identificação do motor	A14NEL	A14NET	A16XHT	A20DTH	A20DTR
Número de cilindros	4	4	4	4	4
Cilindrada [cm <sup>3</sup> ]	1362	1362	1598	1956	1956
Potência do motor [kW]	88	103	125	121	143
a rpm	4200-6000	4900-6000	6000/4250 <sup>2)</sup>	4000	4000
Binário [Nm]	200	200	260/280 <sup>2)</sup>	350	400
a rpm	1850-4200	1850-4900	1650-3200 1650-4250 <sup>2)</sup>	1750-2500	1750-2500
Tipo de combustível	Gasolina	Gasolina	Gasolina	Gasóleo	Gasóleo
Índice de octanas RON					
recomendado	Gasolina Euro Super (95)	Gasolina Euro Super (95)	Gasolina Super Plus (98)	–	–
possível	Gasolina Super Plus (98)	Gasolina Super Plus (98)	Gasolina Euro Super (95)	–	–

2) Caixa de velocidades automática

Designação de mercado	1.4 Turbo	1.4 Turbo	1.6 Turbo	2.0 CDTI	2.0 CDTI BiTurbo
Código de identificação do motor	A14NEL	A14NET	A16XHT	A20DTH	A20DTR
possível	91	91	91	–	–
Consumo de óleo [l/1000 km]	0,6	0,6	0,6	0,6	0,6

## Desempenho

Motor	A14NEL	A14NET	A16XHT	A20DTH	A20DTR
Velocidade máxima <sup>3)</sup> [km/h]					
Caixa de velocidades manual	195	207	222	218	230
Caixa de velocidades automática	–	–	217	212	–

<sup>3)</sup> A velocidade máxima indicada é obtida em condições de tara (sem condutor) acrescida de 200 kg de carga útil. O equipamento opcional poderá reduzir a velocidade máxima especificada para o veículo.

**Peso do veículo****Tara, modelo básico sem qualquer equipamento opcional**

	<b>Motor</b>	<b>Caixa de velocidades manual</b>	<b>Caixa de velocidades automática</b>
<b>sem/com ar condicionado</b>	A14NEL	1701 <sup>4)</sup>	–
<b>[kg]</b>	A14NET	1701 <sup>4)</sup>	–
	A16XHT	1733	1733
	A20DTH	1816	1816
	A20DTR	1816	–

**Tara, modelo básico com todo o equipamento opcional**

	<b>Motor</b>	<b>Caixa de velocidades manual</b>	<b>Caixa de velocidades automática</b>
<b>com ar condicionado</b>	A14NEL	1843	–
<b>[kg]</b>	A14NET	1843	–
	A16XHT	1843	1843
	A20DTH	1931	1931
	A20DTR	1931	–

4) sem ar condicionado



---

## Dimensões do veículo

Comprimento [mm]	4696
Largura sem espelhos retrovisores exteriores [mm]	1839
Largura com dois espelhos retrovisores exteriores [mm]	2020
Altura (sem antena) [mm]	1440
Comprimento do piso da carga [mm]	991
Comprimento da bagageira com os bancos traseiros rebatidos [mm]	1709
Largura da bagageira [mm]	978
Altura da bagageira [mm] com capota flexível aberta	454
Altura da bagageira [mm] com capota flexível fechada	250
Distância entre eixos [mm]	2695
Diâmetro do círculo de viragem [m]	12,3

---

---

**Capacidades****Óleo de motor**

<b>Motor</b>	<b>A14NEL, A14NET</b>	<b>A16XHT</b>	<b>A20DTH, A20DTR</b>
incluindo Filtro [!]	4,0	5,5	4,5
entre MIN e MAX [!]	1,0	1,0	1,0

**Depósito de combustível**

Gasolina/gasóleo, quantidade de reabastecimento [!]

56

---

## Pressão dos pneus

Motor	Pneus	Conforto com 3 pessoas, no máximo		ECO com 3 pessoas, no máximo		Com carga máxima	
		À frente	Atrás	À frente	Atrás	À frente	Atrás
		[kPa/bar] ([psi])	[kPa/bar] ([psi])	[kPa/bar] ([psi])	[kPa/bar] ([psi])	[kPa/bar] ([psi])	[kPa/bar] ([psi])
A14NEL,	235/55 R17,	230/2,3 (34)	230/2,3 (34)	280/2,8 (41)	280/2,8 (41)	240/2,4 (35)	280/2,8 (41)
A14NET,	235/50 R18,						
A16XHT	245/45 R18,						
	235/45 R19,						
	245/40 R20,						
	225/55 R17 <sup>5)</sup>						

<sup>5)</sup> Pneus de Inverno, correntes para neve apenas permitidas nesta medida de pneus

## 250 Dados técnicos

Motor	Pneus	Conforto com 3 pessoas, no máximo		ECO com 3 pessoas, no máximo		Com carga máxima	
		À frente	Atrás	À frente	Atrás	À frente	Atrás
		[kPa/bar] ([psi])	[kPa/bar] ([psi])	[kPa/bar] ([psi])	[kPa/bar] ([psi])	[kPa/bar] ([psi])	[kPa/bar] ([psi])
A20DTH, A20DTR	235/55 R17, 235/50 R18, 245/45 R18, 235/45 R19, 245/40 R20, 225/55 R17 <sup>5)</sup>	250/2,5 (36)	230/2,3 (34)	280/2,8 (41)	280/2,8 (41)	260/2,6 (38)	300/3,0 (44)
Todos	Roda sobresselente temporária	420/4,2 (61)	420/4,2 (61)	–	–	420/4,2 (61)	420/4,2 (61)

<sup>5)</sup> Pneus de Inverno, correntes para neve apenas permitidas nesta medida de pneus

## Informação do cliente

Registo de dados do veículo e  
privacidade ..... 251

### Registo de dados do veículo e privacidade

#### Gravação de dados de eventos

O veículo tem uma série de sistemas sofisticados que monitorizam e controlam diversos dados do veículo. Alguns dados podem ser guardados durante o funcionamento normal para facilitar a reparação de anomalias detectadas, outros dados são guardados apenas no caso de colisão ou quase colisão, por módulos nos sistemas do seu veículo que possuem uma função de registo de eventos tal como o módulo de controlo do airbag.

Os sistemas podem guardar dados de diagnóstico acerca do estado do veículo (p.ex. nível do óleo ou quilometragem do veículo) e informação sobre como foi conduzido (p.ex. regime do motor, aplicação dos travões e utilização dos cintos de segurança).

Para ler estes dados, é necessário equipamento especial e acesso ao veículo. Alguns dados de diagnóstico são transferidos electronicamente para os sistemas globais da Opel quando é feita assistência ao veículo, para documentar o histórico de serviço do veículo. Assim, é possível a oficina disponibilizar-lhe uma manutenção e reparação eficiente, adaptada individualmente ao seu veículo, sempre que o leve à oficina.

O fabricante não acede a informações relativas ao comportamento do condutor acerca de um evento de colisão nem partilha com terceiros, excepto:

- com o consentimento do proprietário do veículo ou, se o veículo se encontrar no regime de leasing, o titular do contrato de leasing
- em resposta a um pedido oficial da Polícia ou departamento governamental semelhante
- como parte da defesa do fabricante em caso de acções legais
- conforme exigido por lei

Adicionalmente, o fabricante poderá utilizar os dados diagnosticados recolhidos ou recebidos:

- para necessidades de investigação do fabricante
- para disponibilizá-los para necessidades de investigação em que a confidencialidade adequada seja mantida e a necessidade seja demonstrada
- para partilhar dados de resumo não relacionado com um veículo específico com outras organizações para fins de investigação

### **Identificação por Rádio Frequência (RFID)**

A tecnologia RFID é utilizada em alguns veículos para funções tais como a monitorização da pressão dos pneus e segurança do sistema de ignição. Também é utilizado relativamente a comodidades tais como radiotelecomandos para trancagem/destrancagem de portas e arranque, e transmissores no interior do veículo para abertura de portas de garagem. A tecnologia RFID nos veículos Opel não utiliza ou regista informação pessoal ou ligação a qualquer outro sistema Opel que contenha informação pessoal.



## Índice remissivo

<b>A</b>		
Abastecer .....	181	
Accionamento electrónico dos vidros .....	34	
Accesórios e alterações no veículo .....	189	
Acoplamento de reboque .....	185	
Airbags, pré-tensores dos cintos e barras de protecção em caso de capotamento.....	91	
Ajuste do alcance dos faróis .....	116	
Ajuste do encosto de cabeça .....	8	
Ajuste dos bancos .....	7, 51	
Ajuste dos espelhos retrovisores . . .	9	
Ajuste do volante .....	10, 79	
Ajuste eléctrico .....	31	
Ajuste eléctrico dos bancos .....	54	
Alavanca selectora .....	145	
Alternador .....	92	
Apoio aos sinais de trânsito.....	175	
Apoio de braços.....	57	
Aquecimento .....	57	
Aquecimento auxiliar.....	134	
Arranque .....	18	
Arranque e funcionamento.....	138	
Arrumação.....	70	
Arrumação na parte dianteira do veículo.....	72	
Arrumação traseira.....	76	
Assistência à travagem .....	152	
Assistência de arranque em subidas .....	152	
Assistência dos máximos.....	96, 115	
Auxiliar de estacionamento ultra-sónico.....	163	
Auxílio de arranque .....	229	
Avaria .....	147, 230	
Avaria no travão de mão eléctrico	93	
Aviso de ângulo morto.....	171	
Aviso de colisão dianteira.....	160	
Aviso de desvio de trajectória . . .	94, 178	
Aviso do cinto de segurança .....	91	
<b>B</b>		
Bagageira .....	27, 73	
Bancos dianteiros.....	50	
Bateria .....	194	
Buzina .....	15, 80	
<b>C</b>		
Caixa de fusíveis na bagageira .	211	
Caixa de fusíveis no compartimento do motor .....	207	
Caixa de fusíveis no painel de instrumentos .....	209	
Caixa de velocidades .....	17	
Caixa de velocidades automática .....	145	



Caixa de velocidades manual ...	148
Câmara traseira .....	173
Capacidades .....	248
Capot .....	191
Capota flexível .....	37
Car Pass .....	22
Catalisador .....	144
Centro de Informação do Conductor.....	97
Chave, definições memorizadas .	24
Chaves .....	22
Chaves, fechaduras.....	22
Cinto de segurança .....	9
Cinto de segurança de três pontos .....	60
Cintos de segurança .....	58
Cinzeiros .....	85
Climatização .....	16
Climatização automática electrónica .....	130
Cobertura do piso na bagageira ..	76
Coberturas dos faróis embaciadas .....	123
Código.....	105
Comandos.....	79
Combustível.....	180
Compartimento de arrumação na consola central .....	72

Compartimento de arrumação no apoio de braços .....	72
Compartimentos de arrumação....	70
Condições de condução e sugestões para o reboque .....	184
Conjunto de instrumentos .....	85
Conservação da carroçaria .....	232
Conservação do aspecto.....	232
Conservação do habitáculo .....	235
Consumo de combustível - Emissões de CO <sub>2</sub> .....	182
Conta-quilómetros .....	86
Conta-quilómetros parcial .....	86
Conta-rotações .....	86
Controlo automático da iluminação .....	114
Controlo da iluminação do painel de instrumentos .....	123
Controlo electrónico de estabilidade.....	153
Controlo electrónico de estabilidade e sistema de controlo da tracção.....	94
Controlo sobre o veículo .....	137
Convexos .....	31
Correntes de neve .....	218
Corte de corrente .....	147

**D**

Dados do motor .....	244
Dados do veículo.....	241
Dados específicos do veículo .....	3
Definições memorizadas.....	24
Deflector de vento.....	44
Desactivação de airbag .....	63
Desactivação diferida da alimentação.....	138
Desactivação do Airbag .....	92
Desempenho .....	245
Designação dos pneus .....	214
Desligar por sobrecarga de rotação do motor .....	140
Destrançar o veículo .....	6
Dimensões do veículo .....	247
Direcção assistida.....	94
Dispositivo de acoplamento de reboque.....	183

**E**

Encostos de cabeça .....	48
Encostos de cabeça activos.....	49
Engrenar numa velocidade superior.....	94
Entrada de ar .....	136
Espelhos retrovisores aquecidos	32
Espelhos retrovisores exteriores .	31
Espelhos retrovisores interiores... 33	

Estacionamento .....	20, 142
Estofos.....	235
Execução dos trabalhos .....	190

**F**

Faróis.....	113
Faróis de halogéneo .....	197
Faróis de nevoeiro .....	97, 122, 200
Faróis na condução no estrangeiro .....	116
Ferramentas .....	212
Ferramentas do veículo.....	212
Filtro de partículas.....	143
Filtro de partículas diesel.....	95, 143
Filtro de pólen .....	136
Fluidos e lubrificantes recomendados.....	241
Função automática de antiencandeamento .....	33
Função manual de antiencandeamento .....	33
Funcionamento do ar condicionado .....	136
Furo.....	222
Fusíveis .....	206

**G**

Gases de escape .....	143
Gravação de dados de eventos. ....	251
Grelhas de ventilação.....	135

Grelhas de ventilação fixas .....	135
Grelhas de ventilação reguláveis .....	135

**I**

Identificação por Rádio Frequência (RFID).....	252
Iluminação de entrada no veículo .....	125
Iluminação de saída no veículo ..	125
Iluminação dianteira adaptativa .....	96, 117, 199
Iluminação do painel de instrumentos .....	205
Iluminação em curvas.....	117
Iluminação exterior .....	13
Iluminação interior.....	123
Imobilizador.....	96
Imobilizador electrónico .....	31
Imobilizar o veículo a longo prazo.....	189
Indicação de Distância à Frente. ....	162
Indicações de carregamento .....	77
Indicador da temperatura do líquido de arrefecimento do motor .....	87
Indicador de mudança de direcção .....	91
Indicador do nível de combustível .....	87

Indicadores.....	85
Indicadores de mudança de direcção .....	121
Indicadores de mudança de direcção dianteiros .....	201
Indicadores de mudança de direcção laterais .....	204
Informação sobre a assistência ..	236
Informações gerais .....	183
Interruptor das luzes .....	113
Introdução .....	3
Isqueiro .....	85

**K**

Kit de primeiros socorros .....	77
Kit de reparação de pneus .....	219

**L**

Ligar o motor .....	139
Limitador de velocidade.....	158
Limpa pára-brisas e lava pára-brisas .....	81
Líquido de arrefecimento do motor .....	193
Líquido de arrefecimento e anti-congelante.....	237
Líquido dos travões .....	194
Líquido dos travões e da embraiagem.....	237
Líquido limpa-vidros .....	193

Líquidos e lubrificantes recomendados .....	237
Locais de montagem dos sistemas de segurança para crianças .....	66
Luz da chapa de matrícula .....	204
Luz de aviso de avaria .....	92
Luzes da pala pára-sol .....	124
Luzes de aviso.....	85, 89
Luzes de emergência .....	121
Luzes de leitura .....	124
Luzes de marcha-atrás .....	123
Luzes de máximos .....	96, 115
Luzes de nevoeiro traseiras .....	97
Luzes de presença .....	122
Luzes do habitáculo .....	123, 205
Luzes exteriores.....	113
Luzes laterais.....	113
Luzes traseiras .....	202
Luzes traseiras de nevoeiro .....	122
Luz exterior .....	96
<b>M</b>	
Macaco.....	212
Manómetros.....	85
Mensagens de falha .....	105
Modo manual .....	146
Mostrador de informação gráfica, Mostrador de Informação a cores .....	103

Motores a diesel .....	180
Motores a gasolina .....	180
Mudar para outros pneus .....	218

**N**

Nível de combustível baixo .....	96
Número de identificação do veículo .....	239

**O**

Óculo traseiro aquecido .....	36
Óleo de motor .....	191, 237, 241
Óleo, motor.....	237, 241
Olhais de fixação .....	76

**P**

Palas pára-sol .....	36
Pára-brisas.....	33
Perigo, Aviso e Atenção .....	4
Personalização do veículo .....	107
Perspectiva geral do painel de instrumentos .....	11
Peso do veículo .....	246
Placa de identificação .....	239
Pneus de Inverno .....	213
Porta aberta .....	97
Porta-luvas .....	70
Portas.....	27
Posição dos bancos .....	50

Posições do interruptor da ignição .....	138
Pré-incandescência .....	95
Pressão do óleo de motor .....	95
Pressão dos pneus .....	214, 249
Primeiros socorros.....	77
Profundidade do relevo .....	217
Programador de velocidade .....	97, 157
Programa electrónico de estabilidade desligado.....	94
Programas de condução com comando electrónico .....	147
Protecção anti-roubo .....	28
Protecção para evitar a descarga da bateria .....	126
Purgar o sistema de combustível diesel .....	196

**Q**

Quickheat.....	134
----------------	-----

**R**

Radiotelecomando .....	22
Rebater os bancos .....	53
Rebatimento .....	32
Rebocar .....	184
Rebocar outro veículo .....	231
Rebocar o veículo .....	230
Reboque.....	183, 230

Recolha de veículos em fim de vida .....	190
Recomendações de condução...	137
Registo de dados do veículo e privacidade.....	251
Relógio.....	83
Rodagem do veículo .....	138
Rodas .....	213
Roda sobresselente .....	225

## S

Segurança do veículo.....	28
Sensores de estacionamento ....	163
Serviço .....	136, 236
Símbolos .....	4
Sinais sonoros de aviso .....	106
Sinal de luzes .....	116
Sistema de airbag lateral .....	62
Sistema de airbags .....	61
Sistema de alarme anti-roubo .....	29
Sistema de aquecimento e ventilação .....	127
Sistema de ar condicionado .....	128
Sistema de controlo da pressão dos pneus.....	95, 215
Sistema de controlo da tracção .	152
Sistema de controlo da tracção desligado.....	95
Sistema de fecho centralizado ....	24

Sistema de protecção contra capotamento.....	47
Sistema de segurança para crianças.....	64
Sistema de travagem antibloqueio .....	149
Sistema de travagem antibloqueio (ABS) .....	93
Sistema de travagem e embraiagem .....	93
Sistema do airbag frontal .....	61
Sistema eléctrico.....	206
Sistema interactivo de condução.....	154
Sistema pára/arranca.....	140
Sistemas de apoio ao condutor .	157
Sistemas de condução.....	152
Sistemas de controlo da climatização.....	127
Sistemas de detecção de objectos.....	163
Sistemas de limpa pára-brisas e de lava pára-brisas .....	15
Sistemas de retenção para crianças .....	64
Sistemas de segurança para crianças ISOFIX .....	69
Sistemas de segurança para crianças Top-Tether .....	69

Substituição das escovas do limpa pára-brisas .....	196
Substituição de roda .....	222
Substituir lâmpadas .....	197
Suporte para bebidas .....	71

## T

Tampões de rodas .....	218
Telecomandos no volante .....	79
Temperatura exterior .....	82
Tensão da bateria .....	107
Tomadas .....	84
Trancar automaticamente as portas .....	26
Travão de mão.....	149, 150
Travão de mão eléctrico.....	93
Travões .....	149, 194
Triângulo de pré-sinalização .....	77

## U

Utilize o Manual de Utilização .....	3
--------------------------------------	---

## V

Veículo detectado à frente.....	97
Velocímetro .....	85
Ventilação.....	57, 127
Verificações do veículo.....	190
Vidros.....	33
Visor da caixa de velocidades ...	145
Visor de serviço .....	88

---

Visores de informação.....	97
Volante aquecido .....	80



Copyright by ADAM OPEL AG, Rüsselsheim, Germany.

As informações incluídas nesta publicação são válidas a partir da data abaixo indicada. A Adam Opel AG reserva-se o direito de realizar alterações às especificações técnicas, às características e ao design dos veículos abrangidos pelas informações da presente publicação, tal como à própria publicação.

Edição: Janeiro 2013, ADAM OPEL AG, Rüsselsheim.

Impresso em papel branqueado sem cloro.

**KTA-2747-pt**

**01/2013**

